

Vol. IV No. 1 & 2, January & July 2017 | ISSN-2348-3849

MANAN

MANAN

न्यस्ताक्षरा धातुरसेन यत्र भूर्जत्वचः कुञ्जरबिन्दुशोणाः ।
ब्रजन्ति विद्याधरसुन्दरीणामनङ्गलेखक्रिययोपयोगम् । ।
कालिदासः कुमारसम्भवम् । १.७



Vol. IV No. 1 & 2, January & July 2017 | ISSN-2348-3849



An Academic Peer Reviewed Journal of
All Bengal State Govt. College Teachers' Association



MANAN

**An Academic peer reviewed Journal of
All Bengal State Govt. College Teachers' Association**

Vol. IV No. 1 & 2, January & July 2017

Board of Advisors:

Professor Dr. Nimai Ch. Saha, Honorable V.C. Burdwan University
Professor Dr. Lakshminarayan Gupta, Retd. Prof. of English, Burdwan University
Professor Dr. Debidas Chattaraj, Retd. Prof. of Mathematics, Presidency College (presently University)
Prof. Subrata Panda, Retd. Prof. of English, Maulana Azad College
Professor Dr. S.C. Biswas, Retd. Prof. of Library and Information Science, Burdwan University
Dr. Arup Kr. Das, Professor in Bengali, Calcutta University
Pranab Hazra, Chief Librarian, Sidho-Kanho-Birsa University
President, ABSGCTA
Dr. Susanta Roy Karmakar, General Secretary, ABSGCTA
Treasurer, ABSGCTA

EDITOR

Dr. Shyam Sundar Kundu

BOARD OF EDITORS

Prabir Ghosh Roy	Prof. Md. Abdur Rafik Sardar
Dr. Bikash De	Prof. Arikram Chatterjee
Dr. Madhumita Manna	Prof. Tapas Kr. Pal
Dr. Pranab Kr. Ganguly	Prof. Swapan Sarkar
Dr. Sourav Chakraborty	Prof. Ayan Banerjee
Dr. Sutapa Sanyal	Prof. Rhitabrata Chatterjee
Dr. Raj Kumar Singh	Prof. Roopamala Saha
Dr. Sudip Kr. Ghosh	Prof. Arup Kumar Das
Dr. Tuhin Subhra Sarkar	Sujit Chattopadhyay

Published by : The General Secretary, All Bengal State Govt. College Teachers' Association, Goenka College of Commerce and Business Administration, 2nd Floor, 210, B. B. Ganguly Street, Kolkata - 700 012. (Registered under W. B. Societies Registration Act. 1961, No.S/46170 of 1984-85.)

INSTRUCTIONS TO AUTHORS

1. Manuscripts:

In text format >M S Word & A-4 format >Font: Times New Roman, size-12, with 1.5 line spacing following British spelling and submitted to the Board of Editors, MANAN, Academic Journal of All Bengal State Govt. College Teachers' Association, Goenka College of Commerce and Business Administration, through mail to any one of the following mail.id > dr.s.s.kundu@gmail.com/ subidar@redifmail.com/ sutapa2007.sanyal@gmail.com

2. Structure:

- * Title: not more than 20 words,
- * Authors including designation and name of the College/Institution,
- * Mail Id of the Author* (Asterisk/to whom correspondence should be addressed),
- * Keywords: not more than 10 words,
- * Abstract: within 50-100 words,
- * Introduction: not more than 200 words,
- * Result and Discussion: if required for science, within 2000 words,
- * Main article: for Arts, not more than 3000 words,
- * Conclusions: not more than 200 words,
- * Experimental Section: for science, as required.

3. Notes and References in the article the number of the references (may be placed as superscript) at the end of the article. References should be listed alphabetically/serially as follows:

- * For Book, e.g. > De, Sushil Kumar. History of Sanskrit Poetics. Calcutta: Pharma K.L.M. Pvt. Ltd., 1976. (Insert ISBN if available).
- * For journal article: e.g.>Watts, A.G. & Kidd, J.M. "Guidance in the United Kingdom: past, present and future". In - British Journal of Guidance & Counseling. 2000. Vol. 28(4). P-485-502. (Insert ISSN if available).
- * In case of Conference Proceedings: e. g.> TECTONIC EVOLUTION OF THE HIMALYAS AND TIBET. PROCEEDINGS OF A ROYAL SOCIETY DISCUSSION MEETING HELD ON 11 AND 12 NOVEMBER 1987. ORGANIZED AND EDITED BY R.M. SHACKLETON, J.F. DEWEY AND B.F. WINDLEY. London: THE ROYAL SOCIETY, 1988.
- * In case of Newspaper Article, e.g.> Poddar, Ashis. "Ramayana microfilm in wobbly hands: Microfilm of Original Manuscript of Krittibas Ojha Gathering Dust at Fulia Museum". In-Times of India. November-2, 2009. P- 5.

- * In case of anonymous Document> Upanisad Granthabali. Edited and translated by Swami Gambhirananda. 7th Ed. Kolkata : Udbodhan Karyalaya, 2015. Vol. I-III.
- * In case of Classics> Kautiliya's Arthasastra. Translated by the Late Mahamahopadhyay, Arthasastravisarada Vidyalamkara Panditaraja Dr. R. Samsastry. With an Introductory note by the Late Dr. J. F. Fleet. 6th Ed. Mysore: Mysore Printing and Publishing House, 1960.
- * In case of Webliography, e. g. > <http://www.erg.sabanciuniv.edu> (accessed on January 2019)
- * Chart and diagram should be prepared in M S Office (Word/ Excel) and placed along with the text, however if find difficult then it may be placed at the end of the article with proper appendix.
- * Acknowledgments: as required. The date and place of the Interview is to be mentioned.

N. B. : Paper should be sent with a request to the Editor with an undertaking, that the article/paper/report is original and never published anywhere in any form earlier.

Published by: The General Secretary, All Bengal State Govt. College Teachers' Association. Goenka College of Commerce and Business Administration. 2nd Floor, 210, B. B. Ganguly Street, Kolkata-700012. (Registered under W.B. Societies Registration Act, 1961, No. S/46170 of 1984-85)

Printed at: Century Press
Sudipta Sarkar
21 Patuatola lane, Kolkata-700009.
Mobile : 9830240480 E.mail : sudipta.press@gmail.com

MANAN

An Academic peer reviewed Journal of
All Bengal State Govt. College Teachers' Association

Vol. IV, No. 1&2, January and July 2017

EDITORIAL

Our organization is happy to inform our respected members that this volume of '**MANAN**', Vol. IV is now published. It includes articles on various topics and it is a combined volume of No.1&2 also. Thanks to our contributors who have undertaken laborious task in spite of their daily assigned duties in their working places. While arranging the articles in this volume one simple method has been applied and no work has been disregarded; the academic work of each author irrespective of rank has received honour and has been entertained.

It has been proved that discussions, research and studies will never receive any full stop on the two important personalities that our country is always proud of, viz. Mahatma Gandhi and Rabindranath Tagore. Our country will celebrate the 150th year of Mahatma Gandhi during the year 2018-19 and we are fortunate to publish an article on his thoughts authored by Gautam Patra and another article on Rabindranath Tagore by Arpita Prodhan in this volume. Advertisement is a word which any one can find its impact everywhere in our daily life. Two articles by Arup Das and Deep Gobindo Choudhury deserve special mention. The article of Partha Protim Gayen makes our readers aware regarding how politics during pre-Independence period influenced the then artists and some journals also to publish the artistic works. Abdus Salam has rightly taken interest to write an article on Mukundaram's 'Chandimongal' from a new angle. Library is a Social and Human Institution where each and everyone have an access without any discrimination on any ground like caste, class, sex, race and so on. Two articles by Sujit Chatterjee and Pranab Kr. Ganguly deserve special attention to our readers here. Articles on survey and the report made by Arup Kundu, Sutapa Koley and Palas Das as well as by Rajyasri Roy have highlighted some relevant and important issues in their writings. Two articles on Vedanta Philosophy by Debabrata Mondal and Surgery in ancient India by Ayan Banerjee also inspire us to think specially of our country's rich heritage. Three articles by Shyam Sundar Kundu, Jeebananda Basu and Atul Ch. Bhowmick deserve special mention here as their works throw light on new and important areas of study which will surely attract our readers. The Universal Declaration of Human Rights was adopted on 10th December, 1948, by the General Assembly of the United Nations. Rituparna Khan has quite reasonably been interested to throw some light on this topic.

Article on Physics written by Pijush Kanti Ghosh has also added to the quality of this journal. Subrata Ghosh has rightly advocated that subject like Geosciences, i.e. Earth Science, needs to be included in the course curriculum from Higher Secondary level onwards to make our students aware to carefully protect environment and to save our planet earth for future generation. Article by Suchismita Das on Neoliberalism, Industrialisation etc. has thrown new light by her own analysis.

A number of twenty articles by twenty-one authors have been published in this volume with the hope that this will be helpful to our readers for different subjects. Every credit goes to the contributors and at the same time they are also solely responsible in case of any question or dispute against or criticism on their articles published in this journal and for those to be published in future. So, it is to be noted that our organization will never be responsible for any question or dispute over any article/s that have been published in this volume.

All things considered, this journal proves the academic habit and research-oriented temperament of our learned colleagues and members also. It further deserves mention that our academic journal is an effective tool of bringing our honoured colleagues under the umbrella of our organization. Hopefully, like our previous publication, the present articles published in this learned and this peer-reviewed journal will also be equally appreciated by our dear readers. I never miss the opportunity to extend my heart-filled thanks to my learned contributors for their intellectual works. I gratefully acknowledge their co-operation in our intellectual exercise and will be looking forward for their further contribution. Thanks to the team of Century Press for their hard work in publishing this document timely.

Dr. Shyam Sundar Kundu

MANAN

An Academic peer reviewed Journal of
All Bengal State Govt. College Teachers' Association

Vol. IV, No. 1 & 2, January and July 2017

CONTENTS

Sl. No.	Article	Author	Page
1.	Gandhian Thoughts and Spiritualism	Dr. Goutam Patra	1
2.	বাংলায় বিজ্ঞাপন ও তার ভাষা	অরুণ কুমার দাস	7
3.	Politics of Images in Popular Journals of Colonial Bengal: Prabasi, Bharati, Bharatbarsha	Partha Protim Gayen	14
4.	দার্শনিক দুঃখবাদ ও মুকুন্দরামের চণ্ডীমঙ্গল	আবদুস সালাম	38
5.	Guidance Programme in Educational Institution : Librarian's Role Beyond Library	Sujit Chattopadhyay	42
6.	সহজ করে পাঠ : সহজ পাঠ	অর্পিতা প্রধান	51
7.	Parental Educational Status on Students' Performance of Geometry in Bankura District	Dr. Arup Kundu	57
8.	Crystal Structure of some Cuprate High Temperature Superconductors Acomparative Study	Pijush Kanti Ghosh	69
9.	Vedanta Philosophy and Its Different Tradition	Debabrota Mondal	76
10.	ইতিহাসের রসনায় নুন ও লেবুর গন্ধ	দীপ গোবিন্দ চৌধুরী	82
11.	Gender issues Represented in Different Stories of English Text Book (Mindscapes) Under WBCHSE	¹ Sutapa Koley. ² Prof. Palash Das.	89

Sl. No.	Article	Author	Page
12.	Education, Democracy and Public Library-an Integrated Approach	Dr. Pranab Kumar Ganguly	98
13.	সত্যজিৎ রায়ের ‘ছিন্নমস্তার অভিশাপ’ রহস্য গল্প ও একটি বই	ডঃ শ্যামসুন্দর কুণ্ডু	139
14.	দেশাত্মবোধক গানে পঞ্চ-কবির অবদান	জীবনানন্দ বসু	156
15.	পুরীর জগন্নাথদেবের মন্দির ও রথযাত্রা	অতুলচন্দ্র ভৌমিক	161
16.	Adolescent Mental Health and Response to Intervention - A Qualitative Study	Dr. Rajyasri Roy	185
17.	An Outline of Human Rights on Indian Perspectives	Rituparna Khan	191
18.	Geosciences and our country : a few proposals on the road ahead	Subrata Ghosh	199
19.	Surgery in Ancient India : In the Context of Susruta Samhita	Ayan Banerjee	206
20.	Neoliberalism, Industrialisation and the State	Suchismita Das	211

GANDHIAN THOUGHTS AND SPIRITUALISM

Dr. Goutam Patra*

ABSTRACT: Religion is an institution established by man for various reasons. Exert control; instill morality, stroke egos, or whatever it does. Whereas Spirituality is a complete control over the conduct of human beings. It is the awakening of inner sense and manifestation of the perfection and divinity in men. The meaning of spirituality has developed and expanded over time, and various connotations can be found alongside each other. Traditionally, spirituality referred to a religious process of re-formation which "aims to recover the original shape of man", oriented at "the image of God" as exemplified by the founders and sacred texts of the religions of the world

Key words: Atman, Brahmacharya, Satyagraha, Swaraj or Ram Raj, Takli, daridranarayana

All round development in man is the end of education. Without spiritual development a man can not be a complete human being. Spiritualism is a great exposure of the awakening of human consciousness to drive a man to know himself and to have a complete control over himself. Spiritualism in man brings self-purification and self-discipline. Spiritualism evolves out of a purified and serene state of mind that makes a harmonious balance between inherent needs and diverse attractions. When a man exceeds himself and thinks beyond himself, he can conquer the little self and ascend to know the higher self - the supreme self which is in terms of spiritualism stands for the real atman. The practice of non-violence is based on the sound inner practice of self-purification. '...the use of the matchless weapon of Satyagraha which is a direct corollary of non-violence and truth...It is a solvent strong enough to melt the stoniest heart.'¹ The essence of spiritualism in Gandhian education enlighten the inner self and crushes the essentials moral restraint. 'The ascent of the inner spirit for which Gandhi continually aspires is what serves as the essence of Gandhian spiritualism. Here is a continual aspirant for enlightenment of the inner self,-the sacred and serene self-who pays earnest endeavour to move all the world with his theory and practice or non-violence to be aware of utilizing and ennobling the qualities of the head and the heart that stand for spiritualism par excellence.'²

Gandhian spiritualism allows priority of the heart to the head, the inner beauty of religion to mere observance of rites and rituals. According to Gandhi Brahmacharya is an opener of the doors and avenues of spiritualization. A proper synchronization of body, mind, thought, word and deed is needed through spiritual ascent and excellence. He clarifies his view points:

" I was anxious to observe brhamacharya in thought, word and deed, and equally anxious to devote the maximum of time to the Satyagraha struggle and fit myself for it by cultivating purity. I was therefore led to make further changes and to impose greater restraints upon myself in the matter of food. The motive for the previous changes had been largely hygienic, but the

*Assistant Professor, Govt. College of Education, Banipur | E.mail: gtmpatra21@gmail.com

new experiments were made from a religious standpoint."³

The purity of thought and action is essential for self restraint. Fasting in relation to self-restraint is on Gandhi's views:

"Fasting can help to curb animal passion, only if it is undertaken with a view to self-restraint. Some of my friends have actually found their animal passion and palate stimulated as an after effect of fasts. That is to say, fasting is futile unless it is accompanied by an incessant longing for self-restraint."⁴ It is the teacher who has a very significant role for the spiritual development of students being a living example of man of character. Gandhi makes a very clear analysis:

"The spiritual training of the boys is a much more difficult matter than their physical and mental training. I relied little on religious books for the training of the spirit. Of course I believed that every student should be acquainted with the elements of his own religion and have a general knowledge of his own scriptures, and therefore, I provided for such knowledge as best as I could. But that, to my mind, was part of the intellectual training. Long before I undertook the education of the youngsters of the Tolstoy Farm I had realized that the training of the spirit was a thing by itself."

"To develop the spirit is to build character and to enable one to work towards knowledge of God and self-realization. And I held that this was an essential part of the training of the young, and that all training without culture of the spirit was of no use, and might be even harmful."⁵ According to Gandhi spiritual education aims at revelation of Truth and ensures boldness and awareness to a certain sense of spiritual insight. Spiritual development occurs when pupils themselves are encouraged through their inner sense disseminate between the right and wrong, the good and evil, the moral and the immoral, truth and untruth, they will be able to form within themselves the rightest attitude towards spiritualism. Gandhi believes, "pupils should know to discriminate between what should be received and what rejected. It is the duty of teacher to teach pupils discrimination. The Rishis taught their pupils without books. They only gave them a few mantras which the pupils treasured in their memories and translated in practical life."⁶

Gandhi earnestly feels that the present day student has to live in the midst of heap of books, sufficiently fails to receive the education of the heart and crude facts of life. Education of the heart is the education of self realization reveals the ultimate truth, beauty and goodness and harmonizes body, mind and spirit. Such education enables the child to have a control over passions and emotions but the modern mind has been maimed and crippled at the hands of automation and passivity. To him spiritual development of the child necessitates proper manifestation.

His views on spiritual development are as follows:

"True education of the children can only come through a proper exercise and training of the bodily organs, e.g. hands, feet, eyes, ears, nose, etc. In other words, an intelligent use of the bodily organs in a child provides the best and quickest way of development of his intellect. But unless the development of mind and the body goes hand in hand with a corresponding awakening of the soul, the former alone would prove to be a poor lopsided affair. By spiritual training I

mean education of the heart."⁷ The History of human civilization admits that it is Gandhi and Gandhi alone who has ennobled manual work as the highest spiritual endeavor in education. He made a balance between intellect and spirit- the culture of the brain and the culture of hands and feet. It was a revolutionary approach to education that formulated the concept of Basic education. Gandhi expressed his views:

"He (Gandhi) had great regard for what could be achieved with men's hands and feet. Indeed he used to say, 'there is no point in developing the brain only. One has to develop one's brain through one's hands'. If I were a poet, I would write a beautiful poem on the possibilities of the five fingers of one's hand. Today one tends to say that a person is cultured if he does not use his hands. It is necessary to correct the concept of culture and spirituality and recognize and embellish the moral and spiritual equalities of the different occupations of working classes. And that was for Gandhi completely right."⁸

Gandhi gave emphasis on soul development through the education of heart and politeness to enable learners to follow nobler and higher values of life. He advocates for stimulating purity, simplicity, politeness and dissemination of clear concept of right and wrong, good and evil. Spiritual education will not divert humane sensibilities towards evil directions. He rightly remarks:

"we cannot properly control or conquer the sexual passion by turning a blind eye to it. I am, therefore, strongly in favour of teaching young boys and girls the significance and right use of their generative organs and in my own way I have tried to impart this knowledge to young children of both sexes, for whose training I was sensible. But the sex education that I stand for must have for its object the conquest and sublimation of the sex passion...it is man's special privilege and pride to be gifted with the faculties of head and heart both, that he is thinking no less than a feeling animal, and to renounce the sovereignty of reason over the blind instinct is, therefore, to renounce a man's estate."⁹

Gandhi believes that students should be taught how to lead a desirable, moral and spiritual life. The most important task of imparting moral and spiritual education is to be taken up and performed to eliminate 'sex complex' right from the educational Institutions. The soul force in the learners will direct spiritual awakening to control greed, lust, corruption and sensualism.

"The conquest of Lust is the highest endeavour of a man's or a woman's existence. And without overcoming lust, man cannot hope to rule over self, there can be no Swaraj or Ram Raj. Rule of all without the rule of oneself would prove to be as deceptive and as disappointing as painted toy mango, charming to look at, but hollow and empty within. Soul -force comes only through God's grace and never descends upon a man who is a slave to lust".¹⁰

Gandhi an ardent follower of spiritualism sincerely hopes of controlling animal passion through spiritual excellence. Self -realization can restrain animal passions and safeguard moral laws and principles. In this connection he opines:

"It is wrong and immoral to seek to escape the consequences of one's act. It is still worse for a person to indulge in his animal passions and escape the consequences of his acts. Moral result can only be produced by moral restraints."¹¹

Basic Education throws light on the spiritual education for character building and humanizing lesson. The foundation of right thinking, right feeling, right doing can be developed through the inculcation of spiritual lesson of education for character building. Absolute purity of heart comes through the observance of truth and brahmacharya.

Education is the manifestation of purity and perfection. Gandhi moulds education for inner awakening. The learner has to draw out his inherent spiritual force latent in him to pave the avenues of self-understanding and self-assessment. But modern education is alarmingly camouflaged due to lack of spiritual education.

Gandhi highlights manual training in primary education at wardha conference on 22nd October In 1937 and says, " I am convinced that the present system of primary education is not only wasteful, but is positively harmful....I think the remedy lies in educating them by means vocational and manual training. I have some experience of myself, having trained my sons and other children on Tolstoy Farm in South Africa through some manual training..."¹²

The wholeness of education could be achieved through an insight into manual labour -'a practical religion' of self-help is the inner worth of spiritualism. Gandhi shows us a distinct pattern of spiritualism through manual work. He remarks,

"I have been accused of being opposed to literary training. Far from it, I simply want to show the way in which it should be given. Takli is a good enough toy to play with. It is no less a toy because it is a productive one. Whilst the child will be encouraged to spin and help his parents with agricultural jobs, he will also be made to feel that he does not belong only to his parents but also to the village and to the country, and that he must make some return to them. They would make them self -confident and brave by their playing for their own education by their own labour. This system is to be common to all Hindus, Muslims, Parsis and Christians. Why do I not lay any stress on religious education, people ask. Because I am teaching them practical religion, the religion of self-help."¹³

Gandhi strongly intends to bring about a radical change in the concept of education. He wants education to be shaped for emancipation of inherent spirit of an individual through 'learning by doing'. He emphasizes to reshape education for right thinking, right feeling and right doing to eliminate passion and enrich detachment. According to him "the present system of education does not meet the requirements of the country in any shape or form. English, having been made the medium of instruction in all the higher branches of learning, has created a permanent bar between the highly educated few and the uneducated many. The absence of vocational training has made the educated class almost unfit for productive work and has harmed them physically."¹⁴

Gandhi advocates education for self-purification through a spiritual manner to bring a real social revolution. He desired to create a favorable atmosphere of purity and self-restraint for the harmonious development of pupil.

He remarks, "When Gandhi speaks for truth or non-violence it also encapsulates this spiritual ascent of man. Let every child grow up in an atmosphere of purity and self-consciousness, self-restraint and fearlessness. No other education can replace this objective because no other

education can embrace ardour and adoration, labour and devotion for spiritual erudition that heightens the inherent and true spirit of religion"¹⁵

Spiritual development enables man to differentiate between good and evil. It is the awareness that evil cannot lead goodness rather it is goodness that gradually eliminates evil. His spiritual education gave emphasis on the sound foundation or means to reach the end. He remarks:

"If I want to cross the ocean, I can do only by means of a vessel; if I were to use a cart for that purpose, both the cart and I would soon find the bottom. The means may be likened to a seed, the end to a tree; and there is just the same invisible connection between the means and the end as there is between the seed and the tree. I can not likely to obtain the result flowing from the worship of god by laying myself prostrate before satan. If, therefore, anyone to say: 'I want to worship God; it does not matter if I do so by means of Satan', it would be set down as ignorant folly. We reap exactly as we sow."¹⁶

Holding goodness under every circumstance is desirable through the continual and strenuous process of self-purification. According to Gandhi, 'The spiritual weapon of self-purification, intangible as it seems, is the most potent means of revolutionizing one's environment and loosening external shackles. I work subtly and invisibly, it is an intense process through it might often seem a weary and long drawn process; it is the straight way to liberation, the surest and quickest and no effort can be too great for it. What it requires is faith-an unshackable mountain like faith that flinches from nothing'

Gandhi believes that the education of socialism is the education of spiritualism that teaches the lesson of unity in diversity and purity of thought and action. A socialistic society provide for an environment of truth and non-violence through which the crude desire and ill wills can be eliminated. So elimination of impurity of mind and body is the main task of education. Society is the great source of spiritual development. Social ills keep the inner sensibilities inert and inactive and everyone has to fight against these ills and keen to transform himself from petty interests towards societal national and global development.

"Gandhi's entire approach was thus societal in content. Although Gandhi reposed great faith in God and believed in the values of spirituality and ethics, his spirituality, his God and his ethics were all products of the social reality. 'Truth is God' said Gandhi in later years and indicated that he had found his God in the habitats of the poor, the daridranarayana. Gandhi's position became further clear when he said, in his independence day message to the country on 15th August, 1947, that 'God comes to the poor in the shape of bread'. Gandhi's main concern was, therefore, with truth-the supreme fact of life, one that has accounted for the total global reality of his times."

Gandhi redirects religion towards the best possible manifestation of spiritualism-the course of love to mankind and a synchronized manner of simplicity and tolerance. It will teach the lesson of endearment and glorify the spiritual ascent of man. Tolerance contributes to the manifestation of religion as a great transcendental force which modifies the limitations of religious beliefs and faith. Tolerance is an invaluable component for spiritual insight that can be achieved

through the indigenous pattern of education. The religion that places man as the endless worshiper of Truth, Beauty and Goodness is the true religion of love for mankind.

The spiritual education of Gandhi opens the new following parameters:

Spiritual education is the only education for the advancement of man as a good human being for the sake of good of all human beings. Education is a unique, unending and complex process of self-realization Education through work harmonizes the matter with spirit and creates intrinsic motivation in students mind

The ultimate goal of education is the development of soul force. Spiritual education accelerates this inner development and to achieve this goal education should be directed towards this end. Gandhian education quickens the transcendence of humanity and human values Gandhi moulds education to promote Truth, Beautiful, and Goodness and to safeguard human values like conscience, love and tolerance. Education with spiritual touch dispels the mists of ignorance and frees human mind from stress, anxiety, delusions, disappointment, despair and depression.

REFERENCE:

1. Pradhan, R.K. and Rao, U.R. (compiled). The mind of Mahatma Gandhi, Oxford University Press, London, 1945. P.44
2. Chakraborty, Mohit. Gandhian Spiritualism. Concept Publishing Company, New Delhi-110059. P.13.
3. Gandhi, M. K. An Autobiography. op. cit., p.991
4. Ibid., p. 406
5. Gandhi, M. K. "Harijan". May 8, 1937.
6. Campo, Anibal del . 'Application of Truth and non-violence in Gandhiji's teaching and work', Quoted from Truth and Nonviolence: A UNESCO Symposium on Gandhi, Ed. By T.K. Mahadevan. New Delhi: Gandhi Peace Foundation, 1970. P 198-199
7. Tandulkar, D.G. Mahatma, Publications Divisions, Ministry of Information and Broadcasting, Govt. of India. Vol. IV, P. 62.
8. Ibid. P.62-63
9. Prabhu, R.K. & Rao, U. R. (Compiled). 'The mind of Mahatma Gandhi'. Oxford University Press, 1945. P. 108.
10. Tandulkar, D.G. op. cit. P.191.
11. Ibid. P. 192-193.
12. Tandulkar, D.G. op. cit. P.197-98.
13. Chakraborty, Mohit. Gandhian Spiritualism. New Delhi: Concept Publishing Company, P. 44.
14. Gandhi, M.K. Hind Swaraj or Indian Home Rule, op.cit., pp. 51-52.
15. Gandhi, M.K. 'Young India', April 30. 1925.
16. Das Gupta, Sugata. Truth and Nonviolence. New Delhi: Gandhi Peace Foundation, 1970. P. 340-341.

বাংলায় বিজ্ঞাপন ও তার ভাষা

অরুণ কুমার দাস*

বিজ্ঞাপন তো বিজ্ঞাপনই। বাংলা ইংরেজি বলে তবে এই ক্লাসিফিকেশন কেন? কারণ, আর পাঁচটা আঞ্চলিক ভাষার বিজ্ঞাপন যা করেছে বাংলা ভাষায় বিজ্ঞাপন তার থেকে ভালই করেছে; নিজের স্বকীয়তা বজায় রাখতে পেরেছে। ভারতবর্ষের ইংরেজি কিংবা হিন্দি বিজ্ঞাপনকে পাশ কাটিয়ে বাংলা বিজ্ঞাপন তৈরি করেছে নিজস্ব এক মহিমা। অন্যান্য আঞ্চলিক ভাষা সে ক্ষেত্রে কিন্তু নেহাতই ইংরেজি ভাষায় সৃষ্টি করা বিজ্ঞাপনের অনুবাদ হিসেবে থেকে গেছে।

আমি এখানে মূলত আলোচনা করব ১৯৯০-র পরবর্তী সময়ের বাংলা বিজ্ঞাপনের ভাষা নিয়ে। কারণ এই সময়েই বাংলা বিজ্ঞাপনের ভাষা নিজের মূলে দাঁড়িয়েও আন্তর্জাতিকতায় উত্তীর্ণ হতে পেরেছে।

এ প্রসঙ্গের আগে আশির দশকের শেষ অবধি বাংলা ভাষায় সৃষ্ট বিজ্ঞাপন কিছুটা হলেও শক্ত শব্দের ভারে ছিল আক্রান্ত, ছিল অপ্রয়োজনীয়ভাবে ছন্দোময়। অর্থাৎ বিজ্ঞাপনের হেডলাইন অনেকটা লেখা হত ছোট ছোট ছড়ার মতো করে। এর একটা সামাজিক কারণও আছে, যেটাকে কোনওভাবেই অস্বীকার করা যাবে না। মানুষের জীবনও তখন ছিল ‘দাদরা-কাহারবায়’ পূর্ণ। তখনও আমাদের জীবনে বিপুল মাত্রায় কেবল টেলিভিশন, লক্ষ্যহীন এফএম রেডিও স্টেশন এবং ইন্টারনেট হোয়াটসএপ আসেনি। আমাদের হাতে বই পড়ার, সন্ধ্যাবেলা হারমোনিয়াম নিয়ে গলা সাধারণ কিংবা লেকের ধারে বেঞ্চে বসে থাকার পরও হাতে থাকত কিছু বাড়তি সময়। তাই সে যুগে বিজ্ঞাপন লেখা হত জীবনের সঙ্গে ছন্দ মিলিয়ে। এরপর হড়কা বানের মতো আমাদের কাঁধে এসে পড়ল ‘ডট কম’ বিপ্লব। ব্যস্ততা আর কম্পিউটারের সংজ্ঞা গেল বদলে। আর এই সময় থেকেই বাংলা বিজ্ঞাপন হয়ে পড়ল অনেক বেশি স্মার্ট। অনেক ঋজু। ভাষার অতিরিক্ত মেদকে বাদ দেওয়া হল। হেডলাইনে শব্দের সংখ্যা আস্তে আস্তে কমতে থাকল। এই সময়ই ঋতুপর্ণ ঘোষ লিখলেন বোরোলিনের সেই অমোঘ লাইন : জীবনের নানা ওঠাপড়া যেন গায়ে না লাগে। খেয়াল করে দেখুন, লেখক কী অসাধারণভাবে একটি অ্যান্টিসেপটিক মলমের বিজ্ঞাপনে, একই সঙ্গে ফিজিকাল রিয়েলিটি আর স্পিরিচুয়াল রিয়েলিটিকে এক করে দিলেন। জীবনের ওঠাপড়া— অর্থাৎ খেলাধুলো করতে গিয়ে, পথ চলতে গিয়ে রোজকার কাঁটাছেড়া আবার অন্যদিকে জীবনের ঘাতপ্রতিঘাত, মান অভিমান, প্রেম বা অপ্রেম। লেখক যদি এ ক্ষেত্রে বিজ্ঞাপনের লাইনে কেবলমাত্র ফিজিকাল রিয়েলিটির কথা বলতেন তাহলে হয়তো এতদিন পেরিয়ে এসে লাইনগুলো কারও মনে থাকত না। কিন্তু যে মুহূর্তে তিনি ‘জীবনের নানা ওঠাপড়া’ এই শব্দবন্ধের মাধ্যমে স্পিরিচুয়াল সত্যের দিকে ইঙ্গিত করলেন সেই মুহূর্তে লাইনটি এগিয়ে চলল কালজয়ী হবার দিকে। একইসঙ্গে বোরোলিন নামের ব্র্যান্ডটিও পেল নাগরিক জীবনে এক অন্য স্থান। আজও যে কোনও চরম ফ্যাশন সচেতন বাঙালি মেয়ে লোরিয়েল, ডাভ, পন্ডস, নিভিয়া ইত্যাদি বহুমূল্য ইউরোপিয়ান ব্র্যান্ডে আচ্ছন্ন থাকলেও ছোট পার্সে কিন্তু বোরোলিনকে জায়গা দিতে ভোলেন না। এটা কি এক ধরনের আন্তর্জাতিকতা নয়?

*Assistant Professor, Graphic Design / Applied Art. Govt. College of Art & Craft, Calcutta.
E-mail : arupdasart@gmail.com

‘গলানো সোনা আঠাশ টাকা’— আরতি সরষের তেল বাজারে আসার আগে এমন একটি টিজার পোস্টার ছেয়ে ফেলেছিল কলকাতা শহরের প্রায় সমস্ত দেওয়াল। সাধারণ মানুষ বাসে, ট্রামে সর্বত্র আলোচনা করেছিলেন। তাঁদের ভাবনায় নিপুণভাবে জায়গা করে নিয়েছিল এই লাইনটি। সকলেই ভাবছিলেন জোরদার। কীভাবে সোনার দাম হতে পারে আঠাশ টাকা। তারপর প্রকাশ পেল ওটি আসলে সরষের তেলের বিজ্ঞাপন। সরষের তেলের রং খানিকটা সোনালি। সেই কথা মাথায় রেখে লেখক জনতাকে বলেছিলেন গলানো সোনা আঠাশ টাকা। কুর্নিশ!

এর পাশাপাশি মনে পড়ছে আনন্দবাজার পত্রিকার ট্যাগ লাইন— ‘পড়তে হয় নইলে পিছিয়ে পড়তে হয়।’ ২০০০ সালের গোড়ার দিকে কোনও এক সময় লেখা হয়েছিল এই লাইনটি। এই লাইনটি আদ্যন্ত স্মার্ট এবং ভয়ানক আর্বাণ। কিন্তু এতে আছে পাওয়ার প্লের গন্ধ। থাকবে নাই বা কেন? আনন্দবাজার পত্রিকার বিজ্ঞাপন বলে কথা। বহু বছর ধরে তারাই তো সগর্বে বারে বারে প্রচার করে আসছেন যে বাঙালির পলিটিকাল, সোশ্যাল এবং ইকোনমিকাল দর্শন বা কালচার নির্ধারণে আনন্দবাজার ছাড়া গতি নেই। আমার কেবলই মনে হয়, এমন একটি লাইন নিজেদের বিজ্ঞাপনে ব্যবহার করবার আগে অনেকে দু’বার ভাবতেন। কারণ লাইনটির মধ্যে আছে পাঠকসমূহকে ‘চোট’ করবার একটি নিপুণ ইঙ্গিত। কীরকম? যদি আনন্দবাজার না পড়েন তাহলে আপনারা পিছিয়ে পড়বেন জীবনের দৌড়ে। এই ঔদ্ধত্য মনে হয় কোনও খবরের কাগজ আজ আর দেখাতে পারে না। মনে রাখতে হবে, আজ ইনফরমেশন এবং নলেজ কারওর একার সম্পত্তি নয়। এবং কে কোন সূত্র থেকে তথ্য নেবেন এবং সেই তথ্যকে কীভাবে ‘ডিকোড’ করবেন সেটা সম্পূর্ণভাবেই তার নিজস্ব ব্যাপার।

‘ধুয়ে নিলে রোজ নতুন-খাদিমস’ এর ওয়াস এন ওয়ের জুতোর জন্য লেখা অরেকটি বাংলা বিজ্ঞাপনী লাইন। ওয়াশ এন ওয়ের প্লাস্টিকের তৈরি হালকা জুতো, যেটা ময়লা লাগলে সহজেই ধুয়ে ফেলা যায়, ফলে সেই জুতো ফিরে পায় তার পুরোনো জেঞ্জা। টারগেট অডিয়েন্স সাধারণ, নিম্নবিত্ত মানুষ— পেশায় রাজমিস্ত্রি, জুট মিল কর্মচারী, বড়লোকের সাধের বাগানের মালি, খুচরো গুণতে থাকা হেরে যাওয়া বাস কন্ডাক্টর, নুন আনতে পান্তা ফুরনো রিক্সাওয়ালা। একটু ভেবে দেখুন, এই লাইনটি কোথায় যেন জুতোর বিজ্ঞাপনে আটকা না থেকে প্রতিনিধিত্ব করে ফেলেছে ওই মানুষগুলোর জীবনের রোজনাচা।

রোজকার যুদ্ধ সেরে রাতে বাড়ি ফিরে এঁরা এমন স্নান সেরে ধুয়ে ফেলতে চান পরাজয়ের গ্লানি আর একইভাবে একটা নতুন দিনে জিতে যাবার স্বপ্ন দেখেন— ‘ধুয়ে নিলে রোজ নতুন’ যেন সেই জীবনেরই ইঙ্গিতবাহী একটি অসাধারণ বাংলা বিজ্ঞাপনী লাইন। ঠিক যেমন মহার্ঘ্য ব্র্যান্ড নাইক বলে— ‘জাস্ট ডু ইট।’

একটি লেখার মধ্যে বাংলা বিজ্ঞাপনের সব কটি স্মরণীয় লাইনের কথা বলা সম্ভব না। তবু স্মৃতিতে ঘুরছে বহু এমন সব শব্দবন্ধ যা দক্ষতার সঙ্গে বাজারে নেমে কাজ করেছে। কী করে ভুলি আনন্দবাজারের সেই বিজ্ঞাপনের কথা— ‘লেকটাউনে জল জমলে কেপটাউনের কী’ কিংবা ‘বাঘ বাজারে বাঘ বেরলে বাগবাজারের কী’। আমারই এক তরুণ বন্ধু লিখেছিলেন, এবিপি’র জন্য এই বিজ্ঞাপন— যখন কিনা এবিপি কলকাতা উত্তর, কলকাতা দক্ষিণ বলে অঞ্চলভিত্তিক ক্রোড়পত্র বার করতে শুরু করল। কী অসম্ভব নিপুণতায় লেখক এখানে ধরেছেন আঞ্চলিক খবরের গুরুত্বকে।

কিন্তু এতো গেল শিক্ষিত সমাজের বিজ্ঞাপনের ভাষার কথা। কিন্তু যারা ট্রেনে, বাসে শহরের ফুটপাতে অলস দুপুর ফিরি করে ফেরেন নানা জিনিসপত্র, তাদের মুখে যে বিজ্ঞাপনের ভাষা তার মধ্যেও আছে এক মজার রাজ্য। এবং অনেক ক্ষেত্রেরই তা কোনওভাবে শিক্ষিত গঠনের বিজ্ঞাপনী ভাষার থেকে কোনও অংশেই কম নয়। এই সাবঅল্টার্ন

বিজ্ঞাপনের ভাষাকে অগ্রাগণ্য করবেন কী করে? এমন এক গ্রীষ্মের দুপুরেই হয়তো বাসের ভিড়ে দারিদ্রক্লিষ্ট কোনও ফিরিওয়ালাকে ফেরি করতে দেখবেন সস্তার লাল সবুজ ক্যান্ডি। এই ভাষার মধ্যে ‘সুসংস্কৃতি’র ছাপ না থাকলেও আছে স্বকীয়তা, আছে প্রাসঙ্গিকতা, আছে দৃষ্টি আকর্ষণ করার যাবতীয় ক্ষমতা। এই ভাষাগুলি একশো শতাংশ বিজ্ঞাপনী অস্বীকার করার উপায় নেই। শিক্ষিত সমাজের বাংলা বিজ্ঞাপনের ভাষার সঙ্গেই এই সার্ব অল্টার্ন ভাষা প্রতিদিন নিয়ম করে পথ হাঁটতে নামে। স্ট্রাকচারড বিজ্ঞাপনের ভাষা যেমন সাফল্য অথবা ব্যর্থতা দুয়েরই সম্মুখীন হয়, তেমনই এই সাবঅল্টার্ন ভাষাকেও প্রতিনিয়ত ধাক্কা খেয়ে, ভিড় ঠেলে এগিয়ে যেতে হয় সামনের দিকে লক্ষ্য সাধনের উদ্দেশ্যে। তাই এ ভাষাকেও অস্বীকার করার অধিকার আমাদের নেই।

বিজ্ঞাপন একটি বাজারি শব্দ। বিজ্ঞাপনের ভাষা আপন গুণেই স্বল্পস্থায়ী। সারা পৃথিবীতে এমনটাই নিয়ম। বাংলা বিজ্ঞাপনের ভাষাও এর ব্যতিক্রম নয় কোনওভাবেই। তবুও কৃষ্টি সচেতন বাংলা মন অনেক ক্ষেত্রে কিছু কিছু বিজ্ঞাপন মনের অন্তরে রেখে দেন। স্মরণীয় লাইনগুলিকে তাঁরা নিজেদের রোজকার জীবনযাপনে প্রয়োগ করে থাকেন। আর ঠিক তখনই বিজ্ঞাপনের ভাষা হয়ে ওঠে নাগরিক সংস্কৃতির একটি ছোট অঙ্গ বিশেষ। কিন্তু এতে লম্বী পণ্য বা ব্র্যান্ডটির কোনও বিশেষ লাভ হয় কিনা তা বলা মুশকিল। কিন্তু এই চরম প্রতিযোগিতামূলক দুনিয়ায় বাংলা বিজ্ঞাপন যখন হয়ে উঠেছে আন্তর্জাতিক তখন তার ভাষাকে ‘পড়তে হয়, নইলে পিছিয়ে পড়তে হয়’।

নতুন প্রহেলিকা

বিজ্ঞাপন ও উৎপাদনটির সম্পর্ক অবিচ্ছেদ্য, কিন্তু, তা না হয়ে যদি বিজ্ঞাপনটি একটি স্বতন্ত্র উৎপাদন হিসেবে অবতীর্ণ হয়, তাহলে মূল উৎপাদনটি গেল কোথায়? ব্যাপারটা মোল্লা নাসিরুদ্দিনের সেই অতি পরিচিত গল্পটির মতো, যেখানে মোল্লা এক কিলো মাংস তার গিল্মিকে রাঁধতে দিয়ে আড্ডা মারতে গিয়েছে। অন্য দিকে রাঁধতে রাঁধতে গিল্মি লোভে পড়ে পুরো মাংসটাই খেয়ে ফেলেছে। প্রত্যাগত মোল্লা খেতে চাইলে গিল্মির উত্তর, বেড়ালে খেয়েছে। সঙ্গে সঙ্গে মোল্লার দাঁড়িপাল্লা আনয়ন ও বেড়ালের ওজন গ্রহণ। যখন দেখা গেল বেড়ালের ওজনও এক কিলো, তখন মোল্লার জিজ্ঞাসা—এটা যদি সেই বেড়াল হয়, তবে মাংস কোথায় অথবা এটা যদি সেই মাংস হয়, তবে বেড়াল কোথায়?

গত তিরিশ বছর উৎপাদন ও বিজ্ঞাপনের সম্পর্ক ‘সোনার হাতে সোনার কাঁকন, কে কার অলঙ্কার’ গোছের। একটি মেহেদি পরা হাত একটি মোবাইল ফোন ধরে রয়েছে—কোনটি কার বিজ্ঞাপনের ভাষা? হাতটির মোবাইল না মোবাইলের হাত? অতি নির্ণয় পদ্ধতি এসব ক্ষেত্রে এতটাই জটিল যে, ‘সিগনিফায়ার’ আর ‘সিগনিফায়েডে’র চেনা ছক টোটালি বিলীন। তত্ত্ববিদদের ধারণায়, এটাই স্বাভাবিক, এটাই হওয়ার ছিল। বিজ্ঞাপন নির্মাণ আর পণ্য উৎপাদন যেদিন থেকে পরস্পরের প্রতি প্রতিস্পর্ধা জ্ঞাপন করতে শুরু করল, সেইদিন থেকেই সূত্রপাত হল নতুন ভাষা কাঠামোর। পরিচিত ভাষা সংস্থানের সেখানেই ইতি এবং শুভারম্ভ এক নতুন প্রহেলিকার।

উনিশ শতকে বিজ্ঞাপন থেকে শুরু করে আজকের ওয়েব অ্যাড পর্যন্ত কালক্রমকে বিজ্ঞাপনী ভাষায় ইতিহাসে কোনওভাবেই রৈখিক প্রগতিতে দেখা সম্ভব নয়। বিজ্ঞাপন-সৃজনের পথটি সময়ের সঙ্গে সঙ্গে ক্রমাগত সর্পিলা হয়েছিল, অন্যদিকে পণ্য উৎপাদন থেকে গিয়েছে তার সনাতনী জাতীয় সড়কেই।

আত্মধ্বংসী ভাষা?

দিনকাল যে বরাবর এমন ছিল না, তা বলাই বাহুল্য। বিজ্ঞাপনের মান বঙ্গ জীবনে বিজ্ঞাপনের উন্মেষ পর্ব থেকে

মোটামুটিভাবে বিশ শতকের শেষপাদ পর্যন্ত বিজ্ঞাপনের ভাব ও ভাষা তার খেলা বজায় রেখেছিল খোলা মাঠেই। মোটরগাড়ির বিজ্ঞাপনকে শ্যাম্পুর বিজ্ঞাপন বলে ভ্রম হয়নি অন্ততপক্ষে ১৯৯০-এর দশকের প্রারম্ভ পর্যন্ত। অ্যাডভার্টাইজিং এজেন্সিগুলির মূল লক্ষ্য সম্ভবত ছিল বিজ্ঞাপনের দৃষ্টি বা শ্রুতিনন্দনকে অক্ষুণ্ন রাখা। শ্রাবস্তী মজুমদারের গীত ‘...সারা অঙ্গে মেখে নিন’ বঙ্গবাসীর সর্বাস্থেই মাখামাখি হয়ে গিয়েছিল একটা দীর্ঘ সময়ের জন্য। অথবা একান্ত লোকাল প্রোডাক্ট ‘ওয়েসিস’ হেয়ার ভার্টলাইজার’-এর ‘প্রিন্ট অ্যাড তার ভিসুয়ালস’-এর জন্য জোকস্-এর খোরাক হয়ে উঠলেও, শ্রাবস্তী মজুমদারের গাওয়া জিঙ্গলস এখনও পর্যন্ত কোনও মধ্যবয়সিনীর ‘বাথরুম সং’-এর স্বমহিমাতেই রয়ে গিয়েছে। এই সব জিঙ্গলস-এর মধ্যে কোনও প্রতীকী আবরণ ছিল একেবারেই প্রত্যক্ষ প্রোডাক্ট-নির্ভর। বোরোলীনের ক্ষেত্রে না হলেও ওয়েসিসের ক্ষেত্রে শ্রাবস্তীর জিঙ্গল অবশ্য ছিল ‘লার্জার দ্যান দ্য প্রোডাক্ট’। কিন্তু কার্যত ব্যাপারটা ঘটে গিয়েছিল, খুব দেড়ে; কষে, প্যাঁচ লাগিয়ে ঘটানো হয়নি। ১৯৭০ বা ১৯৮০-র দশকের প্রিন্ট থেকে শুরু করে অডিও পর্যন্ত বিজ্ঞাপনে তেমন কোনও নিরীক্ষার ছাপ দেখা যায়নি। এর বাইরে অবশ্য সিনেমার হলে প্রদর্শিত হতো বিজ্ঞাপনী চলচ্চিত্র। সেইসব মুভির মধ্যে ‘ভিকো বজ্রদস্তী’ অথবা ‘কোলগেট’-এ তেমন কোনও ব্যতিক্রম ছিল না। একমাত্র ছিল ‘বশ্বে ডাইং’। অর্ধেন্দু বোস নামক জনৈক মডেলকে ব্যবহার করে জেমস বন্ড কেতার দু’-আড়াই মিনিটের দৈর্ঘ্যে নির্মিত সেই অ্যাডগুলিতে ব্যবহৃত হত মার্শাল আর্ট, শুটিং লোকশন ছিল বহুতল প্লাজা থেকে প্রমোদ তরণী পর্যন্ত প্রসারিত। এই ব্যতিক্রমের সুবাদে অর্ধেন্দু উঠে এসেছিলেন ওয়াকিবহাল মহলের আলোচনার বৃত্তে। আমরা অনেকেই জেনে গিয়েছিলাম, তিনি নেতাজী সুভাষচন্দ্রের পরিবারের সন্তান, কেরিয়ারে বিদেশের ইত্যাদি ইত্যাদি।

শ্রাবস্তী ও অর্ধেন্দু— দুজনেই বিজ্ঞাপন বর্ণমালার অক্ষর, তার অধিক কিছু নয়। বাংলা গানের শ্রোতারা জানেন, শ্রাবস্তীর গানের কেরিয়ার কখনই তেমন জমাটি কিছু হয়ে ওঠেনি। বিদেশ থেকে ফিরে আসার পর প্রাইভেট এফএম চ্যানেল ‘রেডিও নস্টালজিয়া’ নির্মাণের উদ্দেশ্যে তাঁকে দিয়ে পুনরায় ‘বোরোলীনের সংসার’ অথবা ‘ওয়েসিস মনের মতো গান, মনে রাখার কথা’— জাতীয় প্রোগ্রাম শুরু করেছিল বটে, কিন্তু সেও ভাঙা রথের মেলার মতো। তাহলে, বিজ্ঞাপনের ভাষা হিসেবে একদা সফল হওয়া, বর্ণমালার কালের ক্রমে বাতিলের ভাঙারে চলে যায়? একটু বৃহৎ পরিসরেও একই ঘটনা দেখা যায় আমিন সাহানির ক্ষেত্রে। ‘বিনাকা গীতমালা’ তাঁকে অ্যাক্সার করেই যখন ‘সিবাকা গীতমালা’ হিসাবে পুনঃপ্রবর্তিত হল, তার সেই পূর্বতর সাফল্য আর ফিরে আসেনি।

এ ক্ষেত্রে এমন হতেই পারে যে, বিজ্ঞাপনের ভাষার মধ্যে এমন কোনও প্রবণতা রয়েছে, যা আত্মধ্বংসী। লুপ্ত ব্যাকরণ বিধিকে জ্বরদস্তি ফিরিয়ে আনতে গেলে ওধরনের বিপর্যয় যে কোনও ভাষাতেই ঘটে। মজার ব্যাপারটা হল এই যে আমাদের ভূমির বাইরে বিশ্বের অন্যত্র এভাবে অ্যাড-আইকনদের প্রত্যাবর্তন সবিশেষ ঘটে না। ভাঁড়ে পয়সা ফেলার ছবিযুক্ত স্বল্প সঞ্চয়ের অ্যাডটির কথা। এখনও পর্যন্ত একে প্রতিস্থাপন করতে পেরেছে কি অন্য কোনও ভাষা! চুড়ি, শাঁখা, সিঁদুর-পরা একটি হাত একটি কয়েন ফেলছে লক্ষ্মীর ভাঁড়ের ভিতরে। স্বল্প সঞ্চয়ের সার্বিক দিকটি— গৃহবধুর সঞ্চয় প্রবণতা, লক্ষ্মীর ভাঁড়ের সাংস্কৃতিক (ধর্মীয়) মহিমা— সব মিলিয়ে উপস্থিত। সরকারি-বেসরকারি নির্বিশেষে এই বিজ্ঞাপন একটা দীর্ঘ সময় ধরে চলেছে, আজও যদি একে ব্যবহার করা হয়, ‘ক্লিশে’ বলার কোনও রাস্তা খোলা থাকবে না।

বাজার অর্থনীতির খোলা হাওয়া এই সময়ে সদ্য অনুভূত হতে শুরু করেছে। উদারীকরণের গসিপ দানা বাঁধছে ভারতীয় পরিসার। আত্মধ্বংসী রিপোর্টেশন অথবা প্রোডাক্ট-সর্বস্ব বিজ্ঞাপনের দিন শেষ হয়ে আসছে। এগিয়ে আসছে



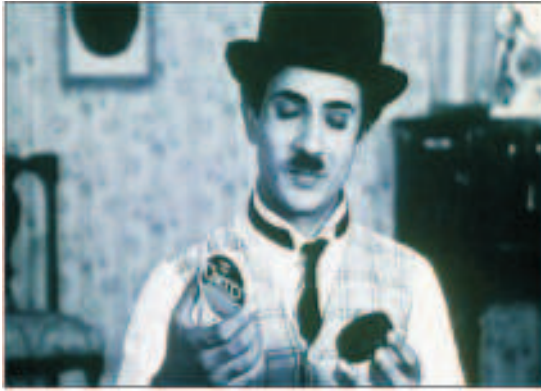

প্রোডাক্ট-নিরপেক্ষ এক ভোক্তা প্রজন্ম। যাক খুশ রাখতে পণ্যের উপর পণ্য চালিয়ে খেলা এমনভাবে জমাতে হবে যে, ‘একটা কিনলে একটা ফ্রি’-র মতো। এই প্রকার ‘টিজার’-ভিত্তিক বিজ্ঞাপন উপচে ওঠে এই বিশেষ সময়ে। ‘গলানো সোনা আঠাশ টাকা’ যে বস্তুত এক সরষের তেলের টিজার অ্যাড ছিল, এ সাব্যস্ত করতে বাজারের দীর্ঘ সময় লেগেছে। এই টিজারের পাশাপাশি কিন্তু দিব্যি সহাবস্থানে ছিল ‘ওয়াশিং পাউডার নিরমা’ জাতীয় সোজাসাপ্টা বিজ্ঞাপন। সেই সরষের তেল আজ অলভ্য। কিন্তু নিরমার মূল জিন্সকে অক্ষুণ্ন রেখে যে গভীরতর লাভ হল, তা মাটি পৃথিবীর শরিকরা মর্মে মর্মে জানেন।

আর একটা কথাও এখানে ভেবে দেখা দরকার। নব্বইয়ের গোড়া পর্যন্ত ভোক্তার পছন্দে কোনও বহুমাত্রিকতা ছিল না। সত্যি বলতে, ‘ফ্রেতার পছন্দ’ বিষয়টা ছিল পূর্বে-নির্ধারিত এবং অবশ্যই এই নির্ধারণের পিছনে সর্ববৃহৎ শক্তিটি ছিল রাষ্ট্রের অর্থনৈতিক নীতি। পণ্যায়নের প্লুইস গোট উন্মুক্ত হওয়ার পর এই পূর্ব নির্ধারণ আর বজায় থাকনি, বহু দেবতার বহু স্বরের মতো ফ্রেতার পছন্দের দুনিয়ার বিজ্ঞাপনের ভাষাও গড়ায় বহুমাত্রিক বিজ্ঞাপনের দিকে। বাংলা বাজারে অবশ্য এই বিবর্তনটি নিদারুণভাবে একমুখি। ক্রমাগত এবং দ্রুত, নিরন্তর এবং নিরলস বিজ্ঞাপন-উৎপাদনকেই শ্রেয়তর বলে বোধ হয় এই বিশেষ সময়টিতে। অ্যাড ওয়ার্ল্ড এক বিশেষ চরিত্র প্রাপ্ত হয়ে কর্পোরেটরা পুনরায় প্রবেশ করতে শুরু করে এই বিশেষ লগ্নেই। কর্পোরেট সংস্কৃতিতে যা যা সম্ভব তার পুরোটাই জগতে ঘটতে থাকে কোনওরকম পূর্ব নির্দেশ ছাড়া। সম্ভাব্য ফ্রেতার বিভ্রান্তিই হয়ে ওঠে সংস্থা মালিকদের নিগূঢ় মূলধন। একে ‘এনক্যাশ’ করলেই আপনি যথাযথ ভোক্তা, যদি না করেন, তাহলে ‘আই কনজিউম, দেয়ার ফোর আই অ্যাম’-এর বাণীটিকে মনে রেখে মিলিয়ে যান বাতাসে। ছায়ার মতো ‘আছি না আছি’-র প্রশ্নে নিজেকে ভোক্তা হিসেবে টিকিয়ে রাখাটাই ধ্যান-জ্ঞান হিসেবে প্রচার করাটাই দস্তুর হয়ে ওঠে।

‘পড়তে হয় নইলে পিছিয়ে পড়তে হয়’—এই বাণীটির অর্থের সম্প্রসারণ এবং একই সঙ্গে ‘বি’-অর্থায়নের বিপুল প্রবাহকে মনে রেখেই যদি দেখা যায়, তবে বোঝা যাবে প্রোডাক্ট ও তার বিক্রয়ের উদ্যোগ ইত্যাদিকে ছাপিয়ে বিজ্ঞাপন কোন স্তরে গিয়ে দখল কর ফেলেছে ভোক্তা এবং নন-ভোক্তার মনোজগৎ। আপনিও জানেন ঐ ক্যাচলাইন। এবং অবশ্যই অবসর মতো তাকে প্রয়োগও করেন আপন বাগধারায়। ইতিবাচকই হোক অথবা নেতিবাচক, এইসব ক্যাচলাইন নবতর মিথোলজির দিকে ক্রমাগত ঠেলেছে একটা টোটালিটিকে, যার মধ্যে ভোক্তা ও অ-ভোক্তা উভয়ই এক পাতে বসে আছেন, ব্যতিক্রম হওয়ার কানও অপশন নেই।

তাহলে কি ধরে নিতে হবে যে, ক্যাচলাইনের একক পঙ্ক্তিরই অপেক্ষায় ছিল কনজিউমার সোসাইটি? সমস্ত কিছুকে একটি মাত্র লাইনে নিয়ে আসার প্রতীক্ষাতেই দিন গুণছিল সুবিশাল অ্যাড-ইন্ডাস্ট্রি? এমন দিনও কি সমাগত প্রায়, সেখানে আর্ট-ওয়ার্ক, প্রোডাক্ট-ডিটেইল ইত্যাদির কোনও প্রয়োজন থাকবে না। শুধুমাত্র একটি পঙ্ক্তিই কাজ সেরে দেবে? হতে পারে। কেন জানি না মনে হয়, কনজিউমার জগৎ সম্ভবত এই মুহূর্তে এক স্যাচুরেশন বিন্দুতে উপনীত। যেখানে বিজ্ঞাপনের কোনও বিস্তারিত ভাষার আর কোনও প্রয়োজন নেই।

লোগো নির্ভর, ক্যাচলাইন-ভোগী জেনারেশন কিন্তু সর্বদা নিম্নগামী লেখচিত্র স্বরূপ নয়। এর উল্টো গতিও একইসঙ্গে বিদ্যমান। পল্লকেশ প্রজন্মও এর আওতায়। এদিক থেকে দেখলে মনে হয়, ভালোই হয়েছে, ‘জেন ওয়াই’-এর সঙ্গে ‘জেন এ’ বা ‘বি’-র ভাব ও ভাষাগত প্রভেদ এক বাটকায় মুছে দিচ্ছে বিজ্ঞাপনের ভাষ্য এক নতুন রূপে।

POLITICS OF IMAGES IN POPULAR JOURNALS OF COLONIAL BENGAL: Prabasi, Bharati, Bharatbarsha

Partha Protim Gayen*

Art institutions were spreading in Calcutta & Bombay, most of which were nurtured by the British Government. Along with these art institutions there were also art societies formed by the indigenous intellectuals like 'Vichitra Sabha'. At the same time from the evolution and development of printing technology results the vernacular magazines. These endeavours in vernaculars (especially in Bengali) are very unique towards the society because they had a larger communicating power. Apart from this the printing technology was the result of non-government activities and that's how the mass communication is preparing to influence the human sensibility. These periodicals took the prestigious duty through its printed images to circulate the new ideology to glorify the Indian soul with newly formulated ideas of Indian Nationalism. It succeeded to make an appeal to the common mass, the elite, and equally towards the women who are bound by their domestic duties and live on a space which is marginalised. Popularity increases gradually because of the new thoughts and the periodicals.

The lithographic images [image -1] cut across all the classes & contributed to the spreading of the new visual culture, which addressed the idea of progress in the West, news of scientific achievements, literary enrichments as well as that in Fine Arts. There are also magazines for women and illustrated books for children's.¹ With the increasing number of the press, we can imagine how the periodicals got appreciation from the society for the high quality printing technology producing better images and typography. Sometimes the images got much attention of the editor. These magazines were also responsible for popularising the institutional art or we can say that these images reached the domestic space. These periodicals were actually helpful to the young artists as new platforms at the same time for poets and the writers who also wrote on art.²

The number of those periodicals increases with the popularity. And there are large number of editors and publishers, among whom Ramananda Chatterjee, the editor of 'Prabasi'; can be called the pioneer.³ Before him there were few periodicals like 'Pradip', 'Sahitya', etc; only with

¹ Partha Mitter, *Art and Nationalism in Colonial India 1850-1922* (Cambridge: CUP, 1994)

² Partha Mitter, *Art and Nationalism in Colonial India 1850-1922* (Cambridge: CUP, 1994)

³ Partha Mitter, *Art and Nationalism in Colonial India 1850-1922* (Cambridge: CUP, 1994)

*Assistant Professor in Modelling & Sculpture, Govt. College of art & Craft, Calcutta, Kolkata - 16. E-mail : parthaprotimgn390@gmail.com

the images of Indian reformers, but somehow 'Prabasi', 'Bharati', 'Bharatbarsa' had that charismatic power to become the so-called wholesome nationalistic voice. The materials are very rich in quality as they are chosen efficiently for publishing. Ramananda Chatterjee was a dutiful editor rather than a politician. As in the case of patriotic writings he was very much encouraged and influenced by the new Brahmo samaj, but apart from religious view he very much prefers the neutral and patriotic ideology. Though it was first published from Allahabad (1901-1905), after 1905 it started directly from Calcutta. It serves the nation as a very popular medium of communication. Similarly Dwijendranath Thakur, the editor of 'Bharati', provides a different kind of frame work for the literate elites on 1877. Formerly known as the Tagore family magazine, 'Bharati' made a prominent platform for the women writers, which also turned into a women's magazine later.⁴ And it had paved the way for many of others. And Dwijendralal Ray, the founder of 'Bharatbarsha(1913)', the most popular and nationalistic poet was influenced from Rabindranath Thakur. Unfortunately for the early death within two months after first publication of his remarkable magazine, Jaladhar Sen carried the duty for the social sake. Whatever, now we try to explore the pictorial materials with some of the texts to justify the purpose of those magazines.

What are the importances of these pictures that attract people so much? Why are the people so concerned about the images that the editors always mention 'with image (sachitra)' [image -2]?⁵ There are categories of images like cover page [image -3], colour representations [image -4], cartoons [image -5], photographs of national figures [image -6] and advertisements. In the case of colour representations there are sub-categories like male artists and female artists; I've no intention to segregate thoroughly, but the subjects are pointing out to focus on them. Beside the Indian masters there are lots of representations of western artists like as Leonardo Da Vinci [image -7], Raphael [image -8], G. F. Watts [image -9], and Gadwad [image -10] etc.

Appreciation of Ramanandas' work as the combined part of Bengal Renaissance and the founding of Indian National Congress the editor of Pall Mall Gazette W. T. Stead, In 1909 stated :

'The sanest Indians are for a 'nationhood of India', undivided by caste, religion or racial differences. A notable representative of this.... is Ramananda Chatterjee. He (seeks), through the medium of the Press, to rouse India to a sense of its fallen condition and inspire the natives of the land to help themselves. He is pre-eminently an editor, although.... he has been associated with many reform movements. At present he is the editor, publisher and owner of the Modern Review, a high-grade illustrated monthly magazine, published in English, and Prabasi, a Bengali organ.'⁶

⁴The magazine serves the people for the long period of 47 years (1877 A. D. - 1924 A. D.)

⁵Partha Mitter, Art and Nationalism in Colonial India 1850-1922 (Cambridge: CUP, 1994)

⁶Partha Mitter, Art and Nationalism in Colonial India 1850-1922 (Cambridge: CUP, 1994)[J. C. Bagal, Ramananda Chattopadhyaya, Calcutta, 1371(1964); On the Congress and the Bengal Renaissance.]

My current topic is associated with only three magazines like Prabasi, Bharati and Bhartbarsa, for their exemplary / immense contribution to the early days of Indian Press. This communication is very much co-related with images and texts published by the above mentioned periodicals. Dwijendranath Tagore, the eldest brother of the poet Rabindranath launched *Bharati* in 1877⁷ - a magazine which was to enjoy uninterrupted publication as well as great popularity for the next forty nine years. It was edited by various members of the Tagore family including Swarnakumari Devi, Sarala Devi and Rabindranath Tagore. Several renowned litterateurs including Charuchandra Banerjee,⁸ O. C. Ganguly,⁹ Sourindramohan Mukherjee¹⁰ and others were known as writers of the 'Bharati' group. Most of the early writings of Rabindranath Tagore¹¹ were first published in *Bharati* including many of his best loved novels, short stories, poems and plays. Several famous women writers such as Jagadiswari Devi,¹² Fulkumari Devi,¹³ Sarala Devi¹⁴ and others contributed regularly to the magazine.

Between 1880-1945 in Bombay (Mumbai) and Calcutta (Kolkata) a burgeoning visual culture mobilized images for anti-colonial nationalism in order to symbolically structure the nation. They selected the form of goddess Saraswati [image -11] as the icon or mirror symbol of knowledge, and language in the very beginning. So, women proliferated in private and public spaces whereby these images were used as a method to imagine a nation free of colonial rule. Crucial to this development were the reformulations of modernity based on an ambivalent combination of the English language and Indian vernaculars inclusive of social mores and its associated cultural production - high Victorian visual art and aesthetics. This change was intertwined with the beginnings of the nationalist movements, which drew from iconographical elements of Hinduism. I investigate in particular the influence of political movements in Indian art including movements such as the Raja Ravi Varma Printing Press, The Calcutta Art Studio, and the Bengali neo-traditionalists. The demonstration is that, how the onset of the change in British and Indian cultural paradigms came to be reconfigured by male nationalists in order to imagine a modern Indian nation. Further, an analysis of the connections and relationship between the colonial administration and the Indian populace prior to the onset of elite anti-colonial nationalism is imperative to an understanding of Indian modernity and the shift in vernacular and visual aesthetics.

Westernized modernity, already established in fields such as education, social mores, aesthetic appreciation, painting, and technologies were, during the 1830s-1880s, being transported from the empire and carried over by ships, merchants, companies, and individuals to the port cities of

⁷ Prabasi, 1905,(vol - 5)

⁸ Prabasi, 1905,(vol - 5)

⁹ Prabasi, 1904,(vol - 4)

¹⁰ Prabasi, 1910,(vol - 10)

¹¹ The poem dedicated for the first issue

¹² Prabasi, 1905,(vol - 5)

¹³ Prabasi, 1904,(vol - 4)

¹⁴ Prabasi, 1903,(vol - 3)

¹⁵ Peter Van der Veer. Religious Nationalism: Hindus and Muslims in India. Berkeley: U of California P, 1994;

Bombay (Mumbai), Madras (Chennai), and Calcutta (Kolkata).¹⁵ These cultural diffusions operated as a reciprocal flow of culture from centre to periphery and back again. There was also informational cultural flow, from India, which permeated London. Similarly, ideas of the enlightenment such as liberty, self-governance, and individual rights seeped into the urban cosmopolitan loci of India. It was in these urban, soon to be colonial, metropolises that reformist movements started, anti-colonial nationalism erupted, and the symbol of the woman became the contested site of modernity between the colonial government and the nationalist movement.¹⁶ During this early period of cultural and administrative exchange, the British colonial administration rested on the principles of the civilizing mission. The mission would reform activities not deemed correct to the modern institutions of the enlightened empire and formulate new educational curricula based on the Macaulayan model that would reform Indian sensibility by producing subjects loyal to the empire, who were "Indian in blood and colour, but English in tastes, in opinions, in morals and in intellect".¹⁷ This reforming of sensibilities first started within the established landowning and aristocratic, as well as the *bhadralok* (respectable people) classes and created, "The Mimic Men." It was first in 1830s Bengal that British officials became horrified by practices such as *sati* (a widow following her dead husband onto his funeral pyre) and the treatment of women in the colony.¹⁸ These officials pointed to the canonical texts of Hinduism which rationalized such atrocities. Thus, the Indian female was made the signifier of a tyrannical cultural tradition.¹⁹ This legitimized the civilizing mission and justified the reforms to "tradition" and brought about conditions for modernity in India.

During the 1830s, Hindu reformist movements such as the Brahmo Samaj who supported the 1829 British legislation against *sati*, started to place the female within the same role as the female in Britain. This followed British reform of Indian education and other cultural and religious Hindu practices, such as the Widow Re-Marriage Act of 1856. Early reformers, such as Keshabchandra Sen (1838- 1884) from the Brahmo Samaj or Raja Rammohan Roy (1774-1833), founder of the Brahmo Sabha (1828) who followed these proscriptions were by and large of an elite background. The upper-middle and aristocratic classes have been described by Homi Bhabha as "ambivalent" because they reflected British bourgeois ideals and established their own cultural hegemony over the rest of Indian society.

It was these early reformers - "The Mimic Men" - who had imbibed the Western ideals of

Christopher Bayly, *Empire and Information: Intelligence Gathering and Social Communication in India 1780-1870*. Cambridge: Cambridge UP, 1996.

¹⁶ Christopher Bayly, *Empire and Information: Intelligence Gathering and Social Communication in India 1780-1870*. Cambridge: Cambridge UP, 1996.

Ranjit Guha, and Gayatri Chakravorty Spivak, ed. *Selected Subaltern Studies: Deconstructing Historiography*. Oxford: Oxford UP, 1988

¹⁷ Thomas Babington Macaulay. Minute by the Hon'ble T.B. Macaulay, dated the 2nd February 1835

¹⁸ Andrea Major. *Pious Flames: European Encounters with Sati (1500-1830)*. Oxford: Oxford UP, 2006.

¹⁹ Partha Chatterjee. *The Nation and Its Fragments: Colonial and Postcolonial Histories*. Princeton: Princeton UP, 1993.

humanism and individualism and, as considered women's emancipation a pre-condition for national regeneration. This, along with the "dichotomous ideational division on which modern political structures rest, e.g., the state, civil society, and the (bourgeois) family",²⁰ brought the notion of the "modern" Victorian family to traditional India. These reforms came with attempts to improve the lives of women through education. This discourse was based on the modern European conceptions of freedom and equality as Dipesh Chakrabarty notes that "Ruskinian ideals and idealization of bourgeois domesticity".²¹ Movements such as the Arya Samaj, founded in 1875 by Swami Dayananda Saraswati (1824-1883), preached a return to the Vedic past in Hinduism and a reform of the discourses and practices that had changed as a result of colonial rule. Swami Vivekananda (1863- 1902), the founder of the Ramakrishna Mission, sought to change Hindu tradition, so that they were available to a Westernized audience. He achieved this by incorporating notions of "Hindu spirituality" as superior to "Western materialism" brought to India by an aggressive and arrogant "British nation." Vivekananda, as Peter van der Veer notes, was to create a discourse, which became fundamental to Hindu nationalism.²²

Pivotal to these reformist discourses was according to Partha Chatterjee's observation, the breakdown of the two domains of society - the material and the spiritual.²³ The nationalists envisaged the material sphere to be Western and technological, that which allowed the British to dominate Indians. The spiritual sphere was the inner sphere or the sanctum of domesticity where the nationalists did not allow intervention by the British. Simply, the material sphere was masculine and the spiritual sphere was feminine and domestic. The domestic sphere became the domain of India's spiritual singularity, of Indian-ness.²⁴ The spiritual domain "was where a fashioning of an inner national identity occurred, where the "difference" and autonomy of the nation could be located. The burden of representing the inner and authentic realm of the nation in nationalist discourse fell largely on the figure of the "modern Indian woman" and this discourse offered new subject positions to women as signifiers of modern tradition steeped in an ancient Hindu past, which imbued the woman with essentialized "Indianness".²⁵ The concept of woman symbolized the binary opposition between Indian tradition and British modernity. The nationalists asserted their cultural difference over the British by reforming the one part of their cultural

²⁰Dipesh Chakrabarty. "Postcoloniality and the Artifice of History: Who Speaks for 'Indian' Pasts?" *Representations* (1992)

²¹Dipesh Chakrabarty. "Postcoloniality and the Artifice of History: Who Speaks for 'Indian' Pasts?" *Representations* (1992)

²²Dipesh Chakrabarty. "Postcoloniality and the Artifice of History: Who Speaks for 'Indian' Pasts?" *Representations* (1992)

²³Partha Chatterjee. "Whose Imagined Community?" *Millennium: Journal of International Studies* (1991)

²⁴Partha Chatterjee, *The Nation and Its Fragments: Colonial and Postcolonial Histories*. Princeton: Princeton UP, 1993.

²⁵Mrinalini Sinha, "Refashioning Mother India: Feminism and Nationalism in Late-Colonial India." *Feminist Studies*

²⁶Partha Chatterjee, *The Nation and Its Fragments: Colonial and Postcolonial Histories*. Princeton: Princeton UP, 1993.

identity they had control over, the spiritual realm and where the metaphorical symbol of the nation - the woman - was placed. As Chatterjee notes, "This was perceived by the nationalists as an answer to the new social and cultural problems concerning the position of women in 'modern' society, and that this answer was posited not on an identity but on a difference with the perceived forms of cultural modernity in the west".²⁶ However, Chatterjee discounts the discourse of Indian feminism in the early national movement and also "freezes the gendered logic of Indian nationalism to a single moment supposedly defined by the singular problematic of the assertion of national cultural "difference" from the West."²⁷ This conception of the modern Indian woman was to be seen as the model "citizen of the new nation-state" and that, it was within this paradigm that the "re-articulation of the modern Indian woman as the agent of, and model for, an abstract nationalist Indian modernity" lay.²⁸ This model embodies British and Indian modernity and is a marker for liberal Indian feminism, not an Indian nationalist negation of the British. For instance, Kundamala Devi, writing in 1870 in the Bengali magazine *Bamabodhini patrika* writes, "Oh dear ones! If you have acquired real knowledge, then give no place in your heart to memsahib-like behaviour. This is not becoming in a Bengali housewife". While this is seen as following the male nationalist model, Devi writes herself into the discourse, claiming space for the female. It appears that Bengali housewives authorized their use as the marker between tradition and modernity and as the symbol of the new nation.

For instance, in 1882, Rassundari Devi, dedicated her '*Amar Jiban (My Life)*' - interestingly enough, a defense of modern Bengali womanhood against criticisms by male writers - to generations of ideal Bengali women whom she thus describes her childhood, school days, marriage. All the plots are based on her life but some where it connects with all the women of that time.

The artist Raja Ravi Varma (1848-1906) was the first Indian artist within the European academic realist and neo-classical aesthetic to paint Hindu mythological scenes and goddesses [image -12] using the female to embody the nation. He articulated the changing nature of the female as goddesses within his paintings and later in his reproduced images.

In 1878 the Calcutta Art Studio was established by former students from the Government School of Art and produced chromolithographs of Hindu mythological scenes.²⁹ The Ravi Varma Fine Arts Lithographic Press, which started production on the outskirts of Bombay in 1894 and the Calcutta Art Studio spread a specifically Hindu visual representation [image -13] of national identity. These representations created an industry that delivered "print capitalism," defining a discursive space outside of British control or interests where images started to appear in journals, newspapers and calendars as well as advertisements.³⁰ Ramananda Chatterjee one of his great

²⁷ Mrinalini Sinha, "Refashioning Mother India: Feminism and Nationalism in Late-Colonial India." *Feminist Studies*

²⁸ Mrinalini Sinha, "Refashioning Mother India: Feminism and Nationalism in Late-Colonial India." *Feminist Studies*

²⁹ Christopher Pinney, *Photos of the Gods: The Printed Image and Political Struggle in India*. London: Reaktion, 2004

²⁹ Partha Mitter. "Mechanical Reproduction and the World of the Colonial Artist." *Beyond Appearances: Visual Practices and Ideologies in Modern India*. Ed. Sumathi Ramaswamy. New Delhi: Sage, 2003.

³⁰ Benedict R Anderson. *Imagined Communities: Reflections on the Origin and Spread of Nationalism*. 1991. London: Verso, 2006.

admirers gave him the first place to pay his homage to Ravi Varma's paintings. Ramananda sometimes contacted with the artist directly to praise him as the great exponent of Indian art, and with his gratitude he published a lot of reproductions of Ravi Varma along with "Bandini Sita" [image -14], Sakuntala Patralekham" [image -15] etc.³¹ The friend of Ramananda and the tri-colour print specialist Upendrakishor Roychoudhury³² was highly influenced by Ravi Varma and later paint his version of "Bandini Sita" [image -16].³³ At that time Upendrakishor also paints for his written editions of 'Mahabharata' [image -17] and 'Ramayana' [image -18] for children. These images are very much influenced by the Indian traditional miniatures [image -19] and the Indian architectures [image -20] of past.³⁴

Although functioning as commercial companies, Varma's Printing Press and the Calcutta Art Studio were art groups, or even movements, in their own right. Artists leaving art schools joined the Calcutta Art Studio and used their technical training to print and paint Hindu mythological scenes. Their skills in the European perspective helped provide the linear perspective required for the images. This was especially the case with the Calcutta Art Studio that was a place where artists trained with an established artist working in the company. There was a wide range of stylistic variation in Varma's Printing Press, which demonstrates that several artists' work and not just Varma's was printed. Varma authored just fewer than ninety of the images before selling the copyright to Fritz Schleicher, who was the chief technician at the press.³⁵ Large-scale images disseminated by the Calcutta Art Studio were sold at a cheaper rate and were more easily produced than their Calcutta based commercial competitors, such as the traditional Kalighat scroll painters. Without the large-scale reproduction of images configured and typified by Varma in the European Neo-classical and academic styles, a refutation of these aesthetics by the Bengali neo traditionalist would not have been possible. These commercial artefacts were the precursors to the Bengali neo-traditionalist, a quasi avant-garde movement that sought to reconfigure Indian aesthetic modernity using pan-Asian aesthetics. In consequence, images of chromolithographed and oleo- graphed goddesses were disseminated and found their way into the private and public spheres of India. This created visual spaces that undermined British rule but they also reaffirmed the patriarchal division of labour, investing women with more of a "spiritual" load as men were "outside" and did not have time for worship. As Annapurna Garimella observes, " at this juncture, worshipping and tradition became interlocked with gender and art".³⁶ This was due to the new conditions brought on by colonialism.

³¹ Prabasi, 1901 (first issue)

³² Partha Mitter. *Art and Nationalism in Colonial India, 1850-1922: Occidental Orientations*. Cambridge: Cambridge UP, 1994.

³³ Prabasi 1910, (issue -10)

³⁴ Prabasi, onwards from the first issue

³⁵ Christopher Pinney. *Photos of the Gods: The Printed Image and Political Struggle in India*. London: Reaktion, 2004. John Clark. *Modern Indian Art: Some Literature and Problematics*. Canberra: Australian National U, Research Institute for the Asia Pacific, 1994.

³⁶ John Clark. *Modern Indian Art: Some Literature and Problematics*. Canberra: Australian National U, Research Institute for the Asia Pacific, 1994.

Partha Chatterjee notes that men underwent a "whole series of changes in their dress, food habits, religious observances and social relations" and that "each of these capitulations now had to be compensated by an assertion of spiritual purity on the part of women"³⁷ and thus "these capitulations" were seen as part of the purity of the goddesses Lakshmi and Durga. The iconography of Hinduism was a powerful vernacular and aesthetic for the mobilization of the community. Non-elites imagined the Hindu nation because of the prevalence of commonly and easily understood iconography. These images were circulated in public spaces, such as bazaars, that would be frequented by different castes/classes of people.³⁸ Importantly, this circulation within the subalterns and elites produced a horizontal axis of nationalism and not a vertically tiered elite nationalism and thus it enabled the sharing of information across classes and across literate and illiterate groups for the purpose of community mobilization. Commercial distribution channels of printed material comprising of images and texts were received by buyers across India. The image acted as a form of "ritual communication".³⁹ It is this "devoted viewing" (darshan, "sight" or "perspective"), especially of religious believers that connects a community. By using common iconographical elements, as well as sacred meanings, nationalist messages reinstated the past mythical power of the pre-British and pre-Islamic Hindu culture [image -21] and were instilled within the consciousness of the readers and viewers. Benedict Anderson explains the success of anti-colonial Asian nationalism but Partha Chatterjee reminds us that this success locks India within a paradigm of being perpetual consumers of Western modernity. And I argue that this consumption of European modernity in its specific appropriation of woman to service nationalism creates a particular problematic not only in hindsight but also impacting current artistic and social environments of India.

Now it is the time to turn to the importance of the Bengali neo-traditionalists. During the swadeshi years of agitation 1903-1908 in Calcutta a school of artists, loosely named the Bengal School or the Bengali neo traditionalists emerged. They derided Varma's and the Calcutta Art Studio's oleographs as kitsch reproductions, in part owing to the loss of the images' cult status. The "aura" attached to the authentic image was lost because of its reproduction. The derision of Varma's Neo-classical European aesthetic and the subsequent questioning of the imports of British modernity was the turning point for a changed modernity based upon a robust, yet flexible, Indian conception of the modern.⁴⁰ Although rejecting Varma's aesthetics, the neo-traditionalists continued to use the notion of woman as nation. They also borrowed from the Japanese, engaged in dialogue with them, and positioned themselves closer to their ultra-nationalistic endeavours. This was not a mere rejection of British modernity. For example, E.B. Havell, principal of the Calcutta School of Art (1861-1934), as well as his Japan based US-American colleague Ernest

³⁷ Partha Chatterjee. "Colonialism, Nationalism, and Colonialized Women: The Contest in India." *American Ethnologist* 16.4 (1989)

³⁸ Kajri Jain. *Gods in the Bazaar: The Economies of Indian Calendar Art*. Durham: Duke UP, 2007.

³⁹ Peter Van der Veer. *Religious Nationalism: Hindus and Muslims in India*. Berkeley: U of California P, 1994.

⁴⁰ Partha Mitter. *Art and Nationalism in Colonial India, 1850-1922: Occidental Orientations*. Cambridge: Cambridge UP, 1994.

Fenellosa (1853-1908) encouraged a close relationship between Okakura Tenshin (1862-1913) and Rabindranath Tagore. The Bengali nationalists used all of the available Hindu idioms at their disposal to create a modern aesthetic. Using British notions of the role of the woman, they nevertheless challenged the British by incorporating Hindu patriarchal tradition in their revised concept of the woman as a devi and placed her within the nexus of the prohibitive and regulatory functions of a changing society. This combined use of Hindu sacraments and celebration of woman as shakti created and exteriorized the female as a devi, which was read, viewed, and then understood as a site of power to be used against the British.

Abanindranath Tagore's painting "Mother India" [image -22] articulates this modernity (Bharata Mata, 1903-04, wash on paper), which was an expropriation of the mythological past as well as the iconography and media evolving around Mother India in Bengal. He used the conceptions of the mother and transposed these signs upon a woman, Varma's Durga, as well as the indigenous forms of the Kalighat Kali's and created a supposed secular image of the nation. He used the "wash technique" and combined this with mellow colour textures and firm lines and shapely body contours.⁴¹ The female seems to float into the foreground and background of the painting creating a haloed presence that appears to move toward and away from the viewer's darshan. In painting Mother India, Tagore was conscious of creating, for the first time, an artistic icon for the Indian nation.⁴² Tagore's Mother India represents a progression from Varma's Galaxy to a singular model, Mother India. Sister Nivedita wrote just after the image published in Prabasi (1906). She describes the mother as:

"We have here a picture which bids fair to prove the beginning of a new Indian art. Using all the added means of expression which the modern period has bestowed upon him, the artist has here given expression nevertheless to a purely Indian idea, in Indian form. The curving line of lotuses and the white radiance of the halo are beautiful additions to the Asiatically-conceived figure with its four arms, as the symbol of the divine multiplication of power. This is the first masterpiece, in which an Indian artist has actually succeeded in disengaging, as it were, the spirit of the motherland, -giver of Faith and Learning, of Clothing and Food, -and portraying Her, as she appears to the eyes of Her Children. What he sees in Her is here made clear to all of us. Spirit of the motherland, giver of all good, yet eternally virgin, eternally rapt from human sense in prayer and gift. The misty lotuses and the white light set Her apart from the common world, as much as the four arms, and Her infinite love. And yet in every detail, of shankha bracelet, and close-veiling garment, of bare feet, and open, sincere expression, is she not after all, our very own, heart of our heart, at once mother and daughter of the Indian land, even as to the rishis of old was Ushabala, in her Indian girlhood, daughter of the dawn?"⁴³

⁴¹ Tapati Guha Thakurta. "Visualizing the Nation: The Iconography of a 'National Art' in Modern India. *Journal of Art and Ideas* 27-28 (1995)

⁴² Tapati Guha Thakurta. "Visualizing the Nation: The Iconography of a 'National Art' in Modern India. *Journal of Art and Ideas* 27-28 (1995)

⁴³ Nivedita on Abanindranath's Bharat Mata, Prabasi, 1906

Tagore's image was reproduced and used to imagine a nation as it was displayed on placards during the swadeshi rallies. The rallies used the deity as a sacred referent that communicated the mythology and spirituality of India's past Hindu power, now inscribed upon the female. These rallies follow from the Hindu puja (religious ceremony) of Durga where, in the case of the rallies in Bengal, the deity is carried throughout the streets towards the temple to be installed or to the water to be bathed where the shakti of the deity is communicated symbolically to the devotees awaiting their darshan (sight). The carrying of Tagore's Mother India was a method of using traditional Hindu beliefs for the purposes of anti-colonial practice of the banned sati, which the British colonialists, Hindu reformists, and progressive nationalists alike abhorred. In 1902-1903, in the context of the swadeshi movement, young Bengali men resolved to sacrifice their lives fighting for independence from colonial rule by making a pledge to Mother India. After Abanindranath his student Nandalal got the privilege to serve the public through his brush and he gave the "Ardhanarishwar" [image -23], "Sati" [image -24], "Shiva Tandaba" [image -25] and "Gandhari" [image -26] as his gift to the nation. The Prabasi deals with the next generation of artists of Nandalal like Surendranath Ganguly [image -27], Priyanath Singha [image -28] and Samarandranath Gupta [image -29], to mount on the platform. Not only in the subjects, but also by the women artists try to express their social conditions through the paintings of Sukhalata Rao [image -30], Kiranbala Sen [image -31] and Kumari Yamuna Basu [image -32]. In those plates we can see the creativity of the ladies, as the artists choose the subjects and with them the editors also choose the subjects to convey their messages. Sometimes the editors requested the painters to paint for their periodicals.

The peak of literary journalism came with the publication of Prabasi in 1901 which maintained its popularity for the next forty years. It carried excellent articles on history, literature, art, architecture, politics, religion as well as science.

The starting of these magazines with the humble words made them very sensible, and obviously the second cover images of 'Prabasi' is more culminating to connect the mass rather than the 'Bharatbarsa' and 'Bharati'. Before describing the texts written on the inaugural volumes; just like as W. T. Stead's analysis about the cover of the first issue of Prabasi (1901)⁴⁴ is proudly displayed a cultural conspectus of Indian architecture: Hindu, Buddhist, Muslim, Sikh and even Burmese (Burma then being under the Raj); and the interesting part is the text where the editor writes:

"We are publishing Prabasi with the name of the Almighty Fortune giver. This is the first effort of publishing of such periodicals outside Bengal. We have to struggle to overcome in writing, in image and in printing also as we are outside of Bengal now. But we should be able to make it fruitful with the Almighty's blessings the writers and the responses of the readers. Result is more preferable to judge the work rather than a voluminous preface. So we are

⁴⁴ Partha Mitter. *Art and Nationalism in Colonial India, 1850-1922: Occidental Orientations*. Cambridge: Cambridge UP, 1994.

keeping our silence about hope and motto."⁴⁵

The same thing happened with the first page of Bharatbarsa, though it was published much later, but this magazine sentimentally attached to the mass as Dwijendralal Ray was its founder. We can see two frames containing the image of Boddhi temple and Kutub minar bordered with lotus to connecting the different religion as the same meaning as the Prabasi prescribes. Here the motto was to convey the people with the sentimental ideologies of faith. In the editorial page of the first issue of Bharatbarsa, it is mentioned -

"...there is nothing to worry about the Bengali language, as it is a language of a colonized country. Dante and Petrarch were also the great sons from colonized lands. And our captive motherland is also the mother of Chandidas & Micheal Madhusudan. Don't loosen your hopes. The only thing we need that dedication as well as meditation. Strong belief and adoration are the only way to reach the Goal.

We are here with all our heart, to invite the glorious future of 'Bangabhasha.' We are here to adore the mother with our small capability & enlighten up our small lamp from the unending source of Bankimchandra. We started with her other dignified children to offer our gratitude to her. We will be here once in a month. We will be succeeding if she confirms her blessing upon us.

Our fate is waiting. We shall not escape. We shall not fear. It is our duty to provide fresh air in the service of literature. The mother should be glad with our prey. We have to make possible with all strength to be included ourselves in the international brotherhood. For keep walking on the fearless way of literature we have to be with self respect in heart and pure humanity in mind. If we can perform that, we don't have to beg for our respects among the world. That respect will come to us automatically."⁴⁶

Bharat Mata is coming out from the ocean with handful of paddy [image -33] is the first Image selected for the first issue of Bharatbarsa. The image is very meaning full as the uprising of the land from water. It might be influenced by Botticelli's "Birth of Venus". In Bharati the editor also associates India with goddess Saraswati and he also mentions:

"Bharati itself what is she. One name of Bharati is Vidya(education), another is Vani(speech), and alternatively the main soul deity of Bharata(India). Our only motto is to establish the native language on the spot of speech. And at the case of education, it has two organs, one is knowledge gathering and another is the relish-ment of the knowledge. We are trying our best to serve them. And at the divine space of nationality, we must say that we collect or gather our knowledge from nation and abroad. But at the question on ideology we should stand and take special care for nationality. This is not according with partiality.....the idea that evolved indigenously is right; borrowing idea is artificial and not for a good hope also. Vina is fitted natural with Vinapani, not the Harp. That's why we intend to discuss the national idea in national way.

⁴⁵The inaugural editorial note by Ramananda Chetterjee, Prabasi, 1901 (original is in Bengali)

⁴⁶The inaugural editorial note by Jaladhar Sen in Bharatbarsa (1913), because of the death of Dwijendralal Roy, Jaladhar Sen fulfill all the responsibilities as the chief editor.

Further that as Britannia is the principal deity of Britain...we can name "Bharati" as Saraswati is Bharat (India)'s Principal Deity.⁴⁷

So these are the opening sentences with illustrations of Saraswati. Besides these images the rising image of Bharatmata from water is the mirror image of upcoming land from water. The other images are from the Indian epical story like Mahabharata and Ramayana, painted by Upendrakishor Roychoudhury, Nandalal Bose and their followers.

The relation between image and text are very reciprocal in these magazines. These images are there not only for illuminating, but the plates sometimes took the prior place to govern the quality of the magazine and the editors are very supportive. In one issue of Prabasi Ramnanda Chatterjee writes on a image of Shiva 'Tandava' [image -25], painted by Nandalal Bose, to support the artist from a scripture blind critic. This happens when the editors take care for his subjects for truth and establishment.

In 1905 the innovation of advertisements in vernacular magazines screams about the nationalism as they advertise for the 'Bande-Mataram bangle' [image -34], or for the painted editions of Mahabharata. Apart from these materials like cartoons [image -35], inspired from the 'Punch' had served the magazines to give the people some refreshment. The culmination of image and text got the peak of attraction, because of the new availability of the images which makes visible the imaginary epics, & reaches all house hold corners. So the knowledge about India and her culture are re-excavated in another time for her children. In that case photograph helps a lot. Those photographs show the upper class royals [image -36] as such as the tribes [image -37] of this motherland. Not only the royals and tribes, the pages of periodicals accommodate the neo Indian Scholars like Jagadish Chandra Bose [image -38] and many young reformers like Bal Gangadhar Tilak [image -39]. With all this qualities the neo caste-ism as Buddhist ideologies accelerates the upcoming social identity because at that age there is an effort to reform the strictness formation of Hinduism to prefer or became influenced by the less rigid Buddhism. In this context the images from old Buddhist ruins [image -40] are very relevant for the glorious architectural past and for the cultural past. The editors were very eager to show the photographs of new excavations.

BIBLIOGRAPHY

- Chattapadhyay, Bankimchandra. Anadamath, published by Sri Umacharan Bandyopadhyay, Chunchura, Hoogly, 2nd edition, 1883
- Anderson, Benedict R. Imagined Communities: Reflections on the Origin and Spread of Nationalism. 1991. London: Verso, 2006.
- 'Bharatbarsa' (Bengali vernacular magazine) edited by Jaladhar Sen and Amulyacharan Vidyabhushan. Kolkata, 1913-1924.
- 'Bharti' (Bengali vernacular magazine) edited & published by Dwenjendranath Tagore.

⁴⁷The inaugural editorial writing from the desk of Bharati

Kolkata 1877 - 1910.

- Breckenridge, Appadurai Carol, Veer, and Peter van der. *Orientalism and the Postcolonial Predicament*. Philadelphia PA: University of Pennsylvania Press, 1993.
- Inden Ronald. "Orientalist Constructions of India". In - *Modern Asian Studies*, 20 (3), Cambridge University Press, 1986.
- Pinney Christopher. *Photos of the Gods: The Printed Image and Political Struggle in India*. London: Reaktion, 2004
- Ludden David. "Orientalist Empiricism: Transformations of Colonial Knowledge". In - *Orientalism and the Postcolonial Predicament*. Published by Breckenridge, Appadurai Carol, Veer, and Peter van der. *Orientalism and the Postcolonial Predicament*. Philadelphia PA: University of Pennsylvania Press, 1993.
- Chakrabarty Dipesh. *Provincializing Europe: Postcolonial Thought and Historical Difference*. Princeton and Oxford: Princeton University Press, 2000, p - 180 -213.
- Baker Francis, Hulme Peter, Loxley Dianna and Iverson Margaret (edited by Iverson Margaret) *Literature, Politics, Theory: Papers from the Essex Conference, 1974 - 6*. Routledge, London, 1986.
- Bhabha Homi K. *The Other Question: Difference, Discrimination and the Discourse of Colonialism, Out there: marginalization and contemporary cultures*. Edited by Russell. New York: New Museum of Contemporary Art, 1990.
- Foucault Michel. "The Subject and Power", Afterword in Hubert L. Dreyfus and Paul Rabinow.
- Foucault Michel: *Beyond Structuralism and Hermeneutics*, 2nd ed. Chicago: University of Chicago Press, 1982.
- Clark John. *Modern Indian Art: Some Literature and Problematics*. Canberra: Australian National University Research Institute for the Asia Pacific, 1994.
- Jain Kajri. "Gods in the Bazaar: The Economies of Indian Calendar Art". Durham: Duke, 2007.
- Sinha Mrinalini. *Refashioning Mother India: Feminism and Nationalism in Late-Colonial India*. Published by Feminist Studies, Inc. Vol. 26, No. 3. 2000.
- Chatterjee Partha. *Colonialism, Nationalism, and Colonialized Women: The Contest in India*. In - *American Ethnologist*. 16.(4), 1989.
- - Do -. *Nationalist Thought and the Colonial World: A Derivative Discourse*. Minneapolis: University of Minnesota Press, 1986.
- - Do -. *The Nation and Its Fragments: Colonial and Post-colonial Histories*. Princeton: Princeton University Press, 1993.
- - Do -. *Whose Imagined Community?* In - *Millennium: Journal of International Studies*. Published by Cambridge University Press. 1991.
- - Do -. *Art and Nationalism in Colonial India 1850-1922*. Cambridge: CUP, 1994.
- Mitter Partha. *Mechanical Reproduction and the World of the Colonial Artist*. In - *Beyond*



[image - 1]

[image - 3]

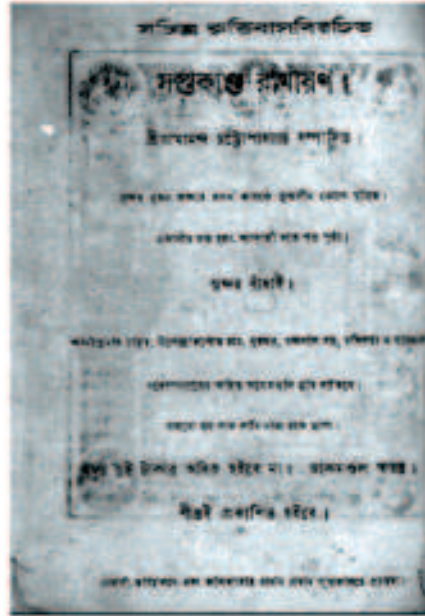

[image - 2]

[image - 4]



মাসিকসাহিত্য-সমালোচনা ।



[Image - 5]

[Image - 7]



স্বদেশীয়
স্বদেশীয়

[Image - 6]

[Image - 8]



স্বদেশীয়
স্বদেশীয়





[image - 9]

[image - 11]



[image - 10]

[image - 12]



[image - 13]



[image - 13]

[image - 15]



मन्मथस्य मन्मथस्य मन्मथः
मन्मथस्य मन्मथस्य मन्मथः

मन्मथस्य मन्मथस्य मन्मथः

[image - 14]

[image - 16]



मन्मथस्य मन्मथस्य मन्मथः
मन्मथस्य मन्मथस्य मन्मथः



मन्मथस्य मन्मथस्य मन्मथः
मन्मथस्य मन्मथस्य मन्मथः



[image - 17]

[image - 18]

[image - 19]

[image - 20]





विष्णुदेवता मूर्ति (दिल्ली) ।

[image - 21]

[image - 23]



[image - 22]

[image - 24]





शक्ति (शक्ति) :
शक्ति (शक्ति) शक्ति शक्ति शक्ति शक्ति

[image - 25]

[image - 27]



शक्ति (शक्ति) :
शक्ति (शक्ति) शक्ति शक्ति शक्ति शक्ति

[image - 26]

[image - 28]



शक्ति (शक्ति) :
शक्ति (शक्ति) शक्ति शक्ति शक्ति शक्ति

[image - 29]



शक्ति (शक्ति) :
शक्ति (शक्ति) शक्ति शक्ति शक्ति शक्ति

[image - 30]



[Image - 29]

[Image - 31]



[Image - 30]

[Image - 32]





[image - 33]

[image - 35]



[image - 34]

[image - 36]



महाराज (श्री) महाराज (श्री) महाराज (श्री)



भारत की व. मुक्त ।

[image - 37]

[image - 39]



[image - 38]

[image - 40]



Raja Kishore Singh



भारत की मुक्त ।

- Appearances: Visual Practices and Ideologies in Modern India. Ed. Sumathi Ramaswamy. New Delhi: Sage, 2003.
- Veer Peter Van der. Religious Nationalism: Hindus and Muslims in India. Berkeley: University of California Press, 1994.
 - Prabasi (Bengali vernacular magazine) edited by Ramananda Chatterjee. From 1901 - 1912.
 - Sivakumar R. The Arabian Nights and the Web of Stories. In - Art Etc. Published by Vikram Bachhawat for Chisel Crafts Pvt. Art Magazine, June 2012.
 - Selden Raman, Widdowson Peter, Brooker Peter. A Reader's Guide to Contemporary Literary Theory. Fifth edition. Routledge, Great Britain 2005.
 - Nivedita Sister, Kali The mother. Published by Swan Sonnenschein & Co 1899.
 - Bose Sugata and Jalal Ayesha. Ed. Nationalism, Democracy and Development: State and Politics in India. Delhi: Oxford University Press, 1997
 - Sarkar Sumit. The Swadeshi movement in Bengal 1903 - 1908. Published by People's Publishing House. New Delhi; 1973.
 - Guha-Thakurta Tapati. Lineages of the Modern in Indian Art. In - Tryst with Destiny: Art Form Modern India, 1947-1997, exhibition Catalogue. Singapore; Singapore Art Museum, 1997.
 - - Do -. Monuments, Objects, Histories: Institutions of Art in Colonial and Postcolonial India. New York: Columbia University Press, 2004.
 - - Do -. The Making of a "New" Indian Art: Artists, Aesthetics and Nationalism in Bengal, circa. 1850-1920. Cambridge: Cambridge University Press, 1992.
 - - Do -. "Visualizing the Nation: The Iconography of a 'National Art' in Modern India. In - Journal of Art and Ideas, p 27-28. 1995.
 - Sartre Jean-Paul. Introduction. In - The colonizer and the colonized by Albert Memmi. Ttranslated by Howard Greenfeld. Published by Taylor & Francis Ltd. London, UK, 4th edition, 1991.F
 - Halbfass Wilhelm., Research and Reflection: Responses to my Respondents. In - Beyond Orientalism: The Work of Wilhelm Halbfass and its Impact on Indian and Cross-cultural Studies. Edited by Eli Franco and Karin Preisendanz. Amsterdam and Atlanta: Rodopi, 1997.

দার্শনিক দুঃখবাদ ও মুকুন্দরামের চণ্ডীমঙ্গল

আবদুস সালাম*

দুঃখ এক ধরনের অনুভব, মনের কষ্ট বা বেদনা, এককথায় মর্মপীড়া। কিন্তু দুঃখবাদ একটা দার্শনিক মতবাদ। দার্শনিক দুঃখবাদ সম্পূর্ণভাবে নৈরাশ্যবাদের জগতকে উপস্থাপিত করে। দার্শনিক দুঃখবাদ অগ্রগতির পথে বাধাস্বরূপ। কেননা, মনুষ্যজীবন এবং এই পার্থিব জগৎ কেবলই দুঃখ-জর্জরিত অর্থাৎ অতৃপ্তিজনিত পুরোপুরি নৈরাশ্যবাদকেই তা প্রশয় দেয়। দুঃখবাদ বলতে মনের এমন এক অবস্থাকে বোঝায় যখন জীবনের ভালো দিকগুলি দূরে সরে গিয়ে অনাকাঙ্ক্ষিত পরিণাম বা বিশ্বাস পূর্বাভাস রূপে আমাদের সামনে হাজির হয়। চণ্ডীমঙ্গলের কবি কি সে অর্থে দুঃখবাদী বা পেসিমিস্ট? অর্থাৎ উল্লিখিত দার্শনিক মতে বিশ্বাসী? তারও আগে জানা দরকার দুঃখবাদ বা পেসিমিজমের হালহকিকৎ।

‘Everymans Dictionary’ তে Pessimism সম্বন্ধে বলা হয়েছে, “the tendency to look at the worst aspect of things”। Pessimist বা নৈরাজ্যবাদী সবকিছুকেই হতাশার দৃষ্টিভঙ্গিতে দেখে থাকেন। Pessimism শব্দটির উৎপত্তি ল্যাটিন শব্দ ‘pessimus’ থেকে, যার অর্থ ‘the worst’ বা ‘চরম মন্দ’ বা ‘অতিমন্দ অবস্থা’। Jesuit সমালোচক বর্গ ১৭৫৯ সালে Voltair-এর উপন্যাস ‘Candide, Ou L’optimisme’-এ এই শব্দটির প্রথম ব্যবহার করেন।

দার্শনিক নৈরাশ্যবাদ কোনো মানসিক অবস্থা নয় বা কোনোরূপ মনস্তাত্ত্বিক স্বভাবও নয়। এই নৈরাজ্যবাদ এমন এক দর্শন বা নীতি, যার দ্বারা আমরা পৃথিবীর অসন্তোষ সৃষ্টিমূলক বাস্তবের মুখোমুখি হই এবং যার ফলে আমাদের মন থেকে প্রগতিমূলক ধারণা ও ধর্মীয় বিশ্বাসসমূহ দূরে চলে যায়। ফলস্বরূপ আমরা অনাকাঙ্ক্ষিত পরিণামের সম্মুখীন হই। বিভিন্ন প্রাচীন গ্রন্থ যেমন— ‘The Dialogue of Pessimism’, ‘Ecclesiastes’ ইত্যাদিতে দার্শনিক দুঃখবাদের ধারণা পাওয়া যায়। Jean Jacques Rausseau, Giacomo Leopardi, Arthur Schopenhauer, Friedrich Nietzsche, Albert Camus, Michel Foucault, Sigmund Freud প্রমুখ ব্যক্তিবর্গ দার্শনিক নৈরাজ্যবাদের প্রবক্তা। কোনো কোনো দার্শনিক নৈরাজ্যবাদী মনে করেন যে, সময় একটা বোঝা স্বরূপ। ইতিহাস ব্যঙ্গাত্মক, সুখ ও স্বাধীনতা হল সামঞ্জস্যহীন এবং মানুষের অস্তিত্ব অযৌক্তিক ও অর্থহীন। ঐতিহাসিক দিক দিয়ে দার্শনিক নৈরাশ্যবাদের ধারণা ইতিবাচক নয়। তাঁরা বিজ্ঞানের অগ্রগতিকে অস্বীকার না করলেও বিজ্ঞান যে মানুষের উন্নতির সহায়ক তা স্বীকার করেন না। এদিক দিয়ে নৈরাজ্যবাদের ধারণাটি ব্যঙ্গাত্মক। আবার Camus মনে করেন— নৈরাজ্যবাদের ধারণাটি অযৌক্তিক, কারণ এটি মানুষের স্বাধীনতাকে খর্ব করে, মানুষকে তার মানবিকতা বোধ থেকে বিচ্ছিন্ন করে এবং মানুষের অসন্তোষের মূল কারণ হয়ে দাঁড়ায়। মানবমনের বিভিন্ন অবস্থা অনুযায়ী নৈরাশ্যবাদের ধারণা ভিন্ন ভিন্ন হয়। Schopenhauer-এর মতো দার্শনিক, নিজেই নিজেকে অস্বীকার করাকে নৈরাশ্যবাদ বলে চিহ্নিত করেছেন। যা হোক, এই দার্শনিক নৈরাশ্যবাদের ধারণা কলা ও সাহিত্যের সঙ্গে যুক্ত হয়েছে। এবং বিভিন্ন কবিতা, উপন্যাস, নাটক ইত্যাদি রচিত হয়েছে এই ধারণাকে আশ্রয় করে।

মধ্যযুগের কবি মুকুন্দরাম প্রথানুগ হয়েও নিজস্ব একটা জীবনবোধ গড়ে তুলতে পেরেছেন। সেজন্য তাঁর চণ্ডীমঙ্গল কাব্য একটি স্বতন্ত্র আসনে আসীন। কাব্যে পরিবেশিত কাহিনীসমূহ জীবন রসে ভরপুর এবং একই সঙ্গে বাস্তবানুগ।

*Assistant Professor, Govt. Teachers' Training College, Malda. E-mail : abdu3023@gmail.com

কবির পর্যবেক্ষণ ক্ষমতা এক কথায় অবিস্মরণীয়। মুকুন্দরামের মধ্যে কোন্ দর্শন ক্রিয়াশীল এই নিয়ে সমালোচকবর্গ দ্বিধা বিভক্ত। একদল মনে করেন— মুকুন্দরাম কাব্যে দুঃখকে আশ্রয় করলেও দুঃখবাদী নন, তিনি দুঃখ নামক অনুভূতিকে সম্প্রসারিত করেছেন মাত্র। আবার অন্য একটি দল, তাঁরা সরাসরি মুকুন্দরামকে ‘দুঃখবাদী’ বলে সনাক্ত করেছেন।

মুকুন্দরাম তাঁর কাব্যে স্বভাসিদ্ধ ভঙ্গিমায় যে সমস্ত দৃশ্য বা কোরিওগ্রাফি রচনা করেছেন তাতে আপাতভাবে তাঁকে দুঃখবাদী বলে মনে হলেও প্রকৃতপক্ষে তিনি দুঃখের দৃশ্য-রচয়িতা মাত্র। তাছাড়া দুঃখবাদ সম্পূর্ণত একটি আধুনিক জীবনসৃষ্ট নতুন দৃষ্টিকোণ। মধ্যযুগের একজন কবির মধ্যে সেটাকে খুঁজতে যাওয়াটা হয়ত বা একধরনের ফলিত জবরদস্তি। আধুনিক জীবনযাপনের মানসিক তথা আর্থ-সামাজিক পটভূমি ও পরিস্থিতি ছিল দুঃখবাদের সৃষ্টির মূলে। মানুষ বস্তুত সামাজিক তথা সীমাবদ্ধ সম্প্রদায়। জন্ম ও মৃত্যু অর্থাৎ আয়ু আমাদের সীমাবদ্ধ করে রাখে। এই সীমাবদ্ধ জীবনকে আমরা ভেঙে ফেলতে চাই— প্রেম, প্রীতি তথা শিল্পসৃষ্টির মধ্য দিয়ে। মৃত্যুর ভেতর দিয়ে একদিন সমস্ত কিছুর অবসান হবে— এই নিহিত চরম অতৃপ্তিই দুঃখবাদের স্রষ্টা। মুকুন্দরামের সময় মানুষের জীবনযাপন ছিল সরল। আধুনিক কালের মানসিক সংকট বা জটিলতা তখন ছিল না। থাকার কথাও নয়। কারণ তখন মানুষ ছিল সম্পূর্ণত সমাজনির্ভর। যা কিছু ঘটে সবই মঙ্গলের জন্য— এই ধরনের আশ্রয়কে মানুষের ছিল গভীর-গভীরতর আস্থা ও বিশ্বাস। ষোড়শ শতাব্দীর একজন কবির পক্ষে দার্শনিক দুঃখবাদকে সচেতনভাবে গ্রহণ করা আদৌ সম্ভব ছিল না।

মুকুন্দরাম দুঃখকে আশ্রয় করেছেন কিন্তু দুঃখবাদকে অস্বীকার করে তোলেননি। তিনি ‘গ্রন্থ উৎপত্তির কারণ’ অংশে তাঁর আত্মবিবরণীটি পেশ করেছেন। বিবরণীটি নানা কারণেই বেশ চমকপ্রদ। কবির বংশধরেরা ৬-৭ পুরুষ যাবৎ দামুন্যার তালুকদার শ্রী গোপীনাথ নন্দীর তালুকে বসবাস করতেন।

গৌড়বঙ্গের অধিপতি প্রধান কর্মচারী ডিহিদার মামুদ শরিফের অত্যাচারে তৎকালীন গ্রামজীবন দুর্বিসহ হয়ে উঠেছিল। আর তারই সুযোগে অযোগ্য সরকারী কর্মচারী, উজির প্রভৃতির নিরীহ প্রজাদের শোষণ করতে থাকে। মুকুন্দরামের বর্ণনায়—

‘সরকার হৈলা কাল খিলভূমি লেখেজাল
বিনা উপকারে পায় ধুতি।
পোদ্দার হৈলা যম টাকায় আড়াই আনা কম
পাইলভ্য লয় দিন প্রতি।’

রাজার আদেশে তালুকদার গোপীনাথ বন্দী হন এবং তাঁর যাবতীয় সম্পত্তি বাজেয়াপ্ত হয়ে যায়। কবি সাত পুরুষের ভিটেমাটি ভদ্রাসন ছেড়ে সপরিবার অনিশ্চিতের পথে পা বাড়াতে বাধ্য হন। ‘সপ্তপুরুষ যেথায় মানুষ সে মাটি সোনার বাড়া’, তবু তাকে ছেড়ে যাওয়ার বেদনা কবিকে বিহ্বল করে তোলে। অনেক দুঃখ কষ্টের পরে তাঁরা অবশেষে এসে পৌছান কুচট্যা নগর। বলা বাহুল্য এ যাত্রা কোনো অর্থেই সুখের ছিল না। পথের যাত্রা-ক্ষত, শ্রান্তি-শ্রম, ডাকাত দলের হাতে নিঃস্ব হওয়া, খিদের জ্বালায় অখাদ্য-কুখাদ্য গ্রহণ ইত্যাদির সঙ্গে যুক্ত হওয়া অবোধ ক্ষুধার্ত শিশুর অসহায় কান্না পাঠক হিসেবে আমাদেরকে বিষাদগ্রস্ত করে তোলে—

‘তেল বিনা কৈলু স্নান করিনু উদক পান
শিশু কান্দে ওদনের তরে”
অথবা
“তেল বিনা কৈলি স্নান কবিনু উদক পান
শিশু কাঁদে ওদনের তার।”

— এই পাঠও পাওয়া যায়— সম্পাদক

এ সমস্ত বর্ণনা থেকে কবির আত্মজীবনের যে সুলুকসন্ধান পাওয়া যাচ্ছে তাতে নিঃসন্দেহে ধরা পড়েছে কঠিন বাস্তবতা। কিন্তু একই সঙ্গে তাতে অন্য একটি মাত্রাও যুক্ত হয়েছে, আর তা হল— কঠিন বাস্তবকে জয় করার জন্য কঠিনতর জীবনসংগ্রাম। সে কারণে এ জাতীয় বাস্তবতা কাব্যের মধ্যে করুণরসের সৃষ্টি করলেও তা কখনই আধুনিককালের দুঃখ-দর্শন হয়ে ওঠেনি।

‘ফুল্লরার বারমাসের দুঃখ’ বা ফুল্লরার বারমাস্যা আসলে তার বিরহ-বেদনাতুর দারিদ্র্য-দুঃখের বর্ণনা মাত্র। ফুল্লরার বারমাস্যাকেও কোনভাবেই কবির দুঃখবাদ প্রবণতা বলা যায় না। শ্রীকুমার বন্দ্যোপাধ্যায় চমৎকার মন্তব্য করেছেন : “এই দারিদ্র্যের আড়ম্বর যে সম্ভাবিত সপত্নীকে তাড়াহিবার কৌশলমাত্র, ফুল্লরার মনের কথা নয়, দুঃখবাদগ্রস্ত, আধুনিক সমালোচক তাহা বুঝিবেন না। ...ফুল্লরা কাহারো সহানুভূতি আকর্ষণের জন্য তাহার গৃহস্থালীর রিজ্ঞতা ও তাহার জীবন সংগ্রামের তীব্রতর মসীময় চিত্র আঁকে নাই, এক উড়িয়া আসিয়া, জুড়িয়া বসা অবাঞ্ছিত আগন্তুককে বিদায় দিবার জন্যই এ প্রসঙ্গের অবতারণা করিয়াছে।” ছদ্মবেশিনী চণ্ডীকে সতীনরূপে ঠাহর করে ফুল্লরা যে অনুপম বিরহগাথা বা জীবনসংগ্রামের দিনলিপি বর্ণনা করেছে তাতে পার্থিব জীবনের কাঠিন্য থাকলেও বড় হয়ে উঠেছে কালকেতু ও ফুল্লরার গভীর দাম্পত্য প্রীতি। এই দাম্পত্যে দুঃখ থাকলেও তা কখনই নৈরাশ্য পীড়িত নয়।

ধর্মমাস বৈশাখ ফুল্লরার কাছ বিষের মতো। কারণ, “মাংস নাহি খায় সর্বলোক নিরামিষ।।” ফলে ফুল্লরা-কালকেতুর সংসারে অভাবের মেঘ ঘনীভূত হয়ে ওঠে। জ্যৈষ্ঠ মাসের প্রাণকাড়া দাবদাহেও পসরা রেখে তুষণর্ত ফুল্লরা পিপাসা মেটানোর তাগিদে এক মুহূর্তের জন্যেও নড়তে পারে না। চিল এসে মুহূর্তেই অর্ধেক মাংস সাবাড় করে দেয়। তুমুল বৃষ্টির মধ্যে আষাঢ় মাসে মাংসের পসরা নিয়ে বাড়িবাড়ি হন্যে হয়ে ফিরে ফুল্লরার কপালে জোট যৎসামান্য খুদ-কুঁড়ো। শ্রাবণের অবিরাম বর্ষণে ফুল্লরার নিরাবরণ দেহ মাংসের জল-রসে ভেজা। মাছির কামড়, জেঁকের শোষণে অসহ্য হয়ে ওঠে জীবন। ভাদ্র মাসেও জলবন্দী গৃহজীবনে অন্নের একই অভাব। অস্তহীন দুঃখ। আশ্বিন মাসে আবার অন্য এক সংকট। অম্বিকা পূজোর জন্য সবার বাড়িতে বলি দেওয়া পশুর মাংস। সেকারণ, “কেহ না আদরে মাংস কেহ না আদরে।/ দেবীর প্রসাদ-মাংস সবাকার ঘরে।।” কার্তিকমাসে শীতর প্রকোপ থেকে বাঁচার জন্য ফুল্লরাকে পরতে হয় ‘হরিণের ছড়’, কাপড় মেলে না। অগ্রহায়ণে সোনালি ধানের ঐশ্বর্যে অন্নসংস্থান হলেও শীতের হাত থেকে রক্ষা পেতে হাত দিয়ে ঢাকতে হয় শরীর। ফলে শীত নিবারণের জন্য মুকুন্দরাম চমৎকারভাবে ফুল্লরার মধ্যে যৌন আবেদনকে ফুটিয়ে তুলে বাস্তব জীবনের সূক্ষ্মতার পরিচয় দিয়েছেন। যদিও সেইসুখ থেকেও সে বঞ্চিত। কবির নিরুপম ভাষা চিত্র—

“দুঃখ কর অবধান দুঃখ করে অবধান।

জানু, ভানু, কৃশাণু শীতের পরিত্রাণ।।”

পৌষ পার হয়ে যায়। মাঘের কুয়াশায় কালকেতু শিকার খুঁজে পায় না। আবার লোক-সংস্কার অনুসারে এ মাসে বন থেকে শাক-পাতা তুলতে নেই। ফুল্লরা তাই চণ্ডীকে জানায়—

‘শুন মোর বাণী রামা শুন মোর বাণী।

কোন সুখে মোর সাথে হইবে ব্যাধিনী।।’

এই ছত্র দুটি থেকে ফুল্লরার মনের ভাব পরিষ্কার হয়ে ওঠে। এত অন্নকষ্ট, বস্ত্রকষ্টের মধ্যেও এমনকি যেখানে নারী-পুরুষের স্বাভাবিক দাম্পত্যে শরীর সম্পর্কেরও জায়গা নেই সেখানে অপরূপা সুন্দরী কেন থাকত এসেছে? এই নির্মমতা কী সে বুঝে উঠতে পারছে না!

মধুমাসে মলয়-মারণ বহে মন্দ।

মালতীর মধুকর পিয়ে মকরন্দ।।

বণিতা পুরুষ যত পীড়য়ে মদনে।

ফুল্লরার অঙ্গপোড়ে উদর-দহনে।।

বসন্তকাল। দুই মাস— ফাল্গুন ও চৈত্র। কামনাপীড়িত নারী-পুরুষ। অথচ ফুল্লরার শরীরময় অল্পক্ষুধা। সে কারণে তার মনে হয়—

‘দারুণ দৈব দোষে গো দারুণ দৈব-দোষে।

একত্র শয়নে স্বামী যেন যোল ক্রোশে।।’

ফাল্গুন ফুরোয়, আসে চৈত্র-পবন। খর-রোদ। ‘অনল সমান পোড়ে চইতের খরা।’ মেটে পাথরের একমাত্র শৌখিন খালাটিও বন্ধক দিয়ে গড়ে উঠলো মানুষ ও মনুষ্যতর জীবের একত্রীকরণের করণতর এক কাহিনী—

‘দুঃখ কর অবধান দুঃখ কর অবধান।

আমানি খাবার গর্ভ দেখো বিদ্যমান।।’

এভাবে ফুল্লরা ব্যাধজীবনের দুঃখের ছবি তুলে ধরে নবাগত সুন্দরীক তাড়ানোর সমস্ত কৌশল এমনকি নারী-পুরুষের যৌন সম্পর্কের প্রসঙ্গটিকেও ব্যবহার করেছে। রক্তমাংসের সমবায়ে গর্ভিত এই চরিত্র। ধন-ঐশ্বর্যের নিরিখে তার বিশ্লেষণ সম্ভব নয়। আসলে সে স্বামী সোহাগিনী। কেবল ছদ্মবেশিনীকে তাড়ানোর জন্যই তার দুঃখময় জীবনের ছদ্ম-বর্ণনা। সংসারের দুঃখ কষ্ট, অভাব-অনটনের বাস্তবতাকে মেনে নিয়েও যে অন্তরে অসুখি নয়।

শিব ও পার্বতীর জীবনকাহিনীতেও কৃষিজীবী গরিব বাঙালি জীবনের কাঠিন্যকেই কবি রূপায়িত করেছেন। সেখানেও জীবনের নিহিত আনন্দ দুঃখ দর্শনে নৈরাশ্য পীড়িত হয়ে ওঠেনি।

মুকুন্দরামের মধ্যে ছিল গভীরতর এক সামাজিক চৈতন্য, যা তাঁকে ফুল্লরা-কালকেতুর ব্যাধজীবনের সঙ্গে সংশ্লিষ্ট সমস্ত বিষয়কে জীবন্তরূপে উপস্থাপিত করতে সাহায্য করেছে। এমন কি বনের পশুদের উপরে কালকেতুর অত্যাচারকেও কবি সহমর্মিতার সঙ্গে বর্ণনা করেছেন। ধনী-নির্ধন নির্বিশেষে জনসাধারণ নবগঠিত রাজ-শক্তির দ্বারা সেদিন যেভাবে অত্যাচারিত হয়েছিল সমস্ত শ্রেণির পশুদের দুর্দশায় তারই সুনিপুণ প্রতিচ্ছবি ধরা পড়েছে। পশুর প্রতীক ব্যবহার করে অত্যাচারী শাসকশক্তির বিরুদ্ধে রুখে দাঁড়ানোর মধ্যেই কবি-মানসে আশাবাদের বিশ্বাস সুপ্রতিষ্ঠা পেয়েছে।

দুঃখের ভেতর দিয়েই দুঃখকে আশ্রয় করে, তাকে জয় করা বা ডিঙিয়ে যাওয়ার একটা প্রবণতা মুকুন্দরামের মধ্যে লক্ষ্য করা যায়। রবীন্দ্রনাথ যেমন তাঁর ‘গানে কবিতায় বলেছেন— ‘দুঃখ যদি না পাবে তো দুঃখ তোমার ঘুচবে কবে।’ দুঃখের শেষে সুখের আবাহন মুকুন্দরামের চণ্ডীমঙ্গলের প্রধানতম দিক। আসলে তিনি পার্থিবজীবনের দুঃখ ক্রমশে এক কৌতুকরসের আনন্দধারায় ধুইয়ে দিয়েছেন। সময় বা পরিস্থিতির চাপে জীবনে প্রতিকূল অবস্থার সৃষ্টি হলেও মানুষের মধ্যে ‘তিমির বিনাশী’ ইচ্ছে সदा জাগরুক থাকে। মুকুন্দরামও তাঁর ব্যক্তিগত সুখ-দুঃখের ভেতর দিয়েই মানুষের শাস্ত জীবন-সংগ্রামকে সনাক্ত করতে পেরেছিলেন তাই তাঁর হাতে আঁকা চরিত্রসমূহ শাস্ত-মানবিকতার জীবন্তরূপ পেয়ে আধুনিকতার সন্ধান পাড়ি দিতে পেরেছে। সে কারণে তাঁর চণ্ডীমঙ্গল দুঃখের বর্ণনা করণা তথা সহানুভূতির সঞ্চর ঘটালেও কৌতুকরসের সৌজন্যে তা কখনোই নৈরাশ্যজনক দুঃখবাদে পাঠককে আচ্ছন্ন করে না। কারণ তাঁর দুঃখ আশ্রয়মাত্র, অভীষ্ট নয় কখনও।

GUIDANCE PROGRAMME IN EDUCATIONAL INSTITUTION: LIBRARIAN'S ROLE BEYOND LIBRARY

SUJIT CHATTOPADHYAY*

ABSTRACT : Guidance, like library, is as old as human civilization. Although it was unorganised and informal in the initial stage but it has been an important aspect of education. The concept guidance service has got impetus in the present higher education system due to the onslaught of globalization, privatisation and tremendous technological advancement. Changes in all walks of life coupled with extraordinary growth of population have made the social structure very complex. Advent of various social media turned the placid social life turbulent and virulent. The varieties of job, aspiration of multitudes for jobs, made the work of guidance very essential and difficult. Moreover, due to various social pressure and problems youngsters are quite at a loss. They also require personal -social guidance. Library being a social institution and librarian being a knowledgeable man in the information institution of this society, must take the role of a sheet anchor in conducting a guidance service programme, not only by mere organising and disseminating information from the library but also shouldering the full responsibility of the guidance programme of the institution whole heartedly and full bloodedly, which in turn will redefine the position of the library, librarian in an esteemed position. This paper focuses various aspects of guidance services in educational institution with modalities and role to be played by the librarian as a team leader to make it a reality.

Keywords : Career Guidance, Counselling, Counsellor, Cumulative Record Form. Guidance

1. INTRODUCTION : In the inclusive field of education, guidance is a much discussed topic, which covers the whole spectrum of education starting from the very birth of a child. It includes all types of education - formal, non formal, vocational etc, with an aim to set an individual in his environment in right way. On the other hand, guidance is a service ,an educational institution should provide to any individual. From democratic point of view it is the right of an individual to choose his own way in life. It is an activity with multidimensional characteristics. Guidance programme in educational institution has distinct objective to provide help, and advice to the students which in turn prepare them to be more informed in educational, personal attainments. In educational field, library is the main fulcrum in providing varied guidance services. In providing such services a librarian must play the role of a counsellor and he must explore, cultivate the areas beyond the four walls of library. He must borne in mind that guidance has become very essential in this complex world , intricate society due to globalization, privatization and proliferation

*Selection Grade Librarian. Government College of Education, Burdwan. E.mail:ch.sujit@gmail.com

of ICT, which compelled a librarian to redefine his role in the broader perspective of the society.

2. WHAT OF GUIDANCE

Watt and Kidd (2000) defines guidance as a "range of process designed to enable individual to make informal choice and transitions related to their educational, vocational and personal development". A clarification may be made among personal, educational and vocational guidance. Watt and Kidd (2000) is of the opinion that while educational and vocational are of personal in nature, they involve in helping students to make choices related to learning and work. Personal guidance does not relate to any educational or vocational help. Hui (2002) opined that guidance in educational institution have three distinct roles-remedial, preventive and developmental. He suggested that to mitigate the immediate needs of a student's personal and social problem, remedial guidance is required. Preventive guidance stresses on anticipatory critical incident which a student may experience. It is proactive in nature which teaches some skills with coping capability with the problems. The activities which are included here are providing information, assessing, advocating, counselling and referring students. (Millar & Brotherton, 2001).

Thus guidance is solely pertained to helping an individual to "make the most appropriate decision in the immediate situation and to develop the skills to make such decisions wisely in failure" (Unit for the Development of Adult continuing Education, 1998).

3. GUIDANCE AND COUNSELLING

These two terms have considerable similarity and overlapping in nature. "Counselling skill underpins good guidance practice" (Watt and Kidd, 2000). The two concepts are not same. (Hui2002) opined 'guidance' as helping students in their whole -- person development and 'counselling' as equipping a student to cope up with distressed condition and in utter confusion. Counselling is purely a more therapeutic and personalized interaction, whereas guidance "embraces a larger range of activities" (Herr, Cramer & Niles 2004).

4. LIBRARIAN - COUNSELLOR : THE PIVOT OF GUIDANCE SERVICES

- To put the young budding talents in right track in the world of tomorrow librarian will not only collect , organize and provide access to that information but he must play the proactive role of a counsellor to develop all round growth of a student.
- With the rapid diversification in the educational streams, the technical arenas, and the complex world of work, it is quite obvious for a young one to get bewildered unless he is properly guided. Librarian with his professional competences is the right man to acquire and understand the vast information about aspects of career.
- Students with extraordinary talents or slow achievers, both may require extra and special needs. There could be other problems like adjustment with new school, teachers or peers, maintenance of proper discipline, family problems which may hamper individual's psycho-social development. A counsellor- librarian may provide guidance

in this regard.

- There is social need also. An individual ought to know social responsibilities and should develop desirable habits. There may be a mismatch between one's aspiration and demands which may create frustration. Personal guidance helps to solve such problems.
- Librarian is the right counsellor to channelise youth into right vocation required by society.
- In a right personal way, a librarian can address various personal needs like overall development of the individual, facing new challenges, adjustment with problems, adjustment with self and environment., development of soft skill etc.

5. BASIC GUIDANCE SERVICES : A well organized guidance programme is a unified programme with all the specific services woven into it. Following specific services will create a constellation of benefits in the institution through guidance programme. (Kochhar, 1993)

5.1 Orientation Service:

i) What ?

- Explain need and importance of guidance service
- How one could be helpful in making it a success
- Students are to be taken into confidence
- Bridge between home and institution
- To provide all information (physical facilities, services etc.) about institution, to arouse interest in study and about institution

ii) Whom ?

- It is a continuous process. May be rendered to the new comers like principal, headmaster, teacher, or student
- If possible may be extended to new employer in locality, new people, parents.

iii) How ?

- Through providing printed information brochure, welcome address, talks, discussions, delineating past successful events of guidance service, inviting benefitted students to communicate their experiences, film show, exhibition, plays, taking people to any established career guidance centre, observance of orientation day.

5.2 Student Information Service:

i) What ?

- Full database of each student e.g. background, qualification, interest, hobby, habit, problem of adjustment, study habit ,& skill, social background
- Maintenance of Cumulative Record Card (CRC)

ii) Why ?

- Assist the students to get a proper picture of his abilities, interest, aspiration etc.
- Useful for proper functioning of an educational institution
- Facts about a student's progress over a period of time

- Help in diagnosing the problem and plan remedial measures.
- iii) **How ?**
 - Data may be collected in Cumulative Record Card (CRC)
 - Discussion with teacher, parents, to identify the needs of the student
 - Help from local employers, other training organization can be sought

Specimen Cumulative Record Card (Indicative)

1. Personal background :

- a) General information - name, date of birth etc.
 - b) Environmental information-name of father, mother, occupation, details of family members, types of community in which the student lives etc.
2. Educational background : name of the school, class in which studying, subjects taken, school earlier attended, why left last school, weak areas in studying, etc.
 3. Details of performance in school: primary level, secondary level, higher secondary level (subject wise performance may be recorded)
 4. Health information : general health, height, weight, any sickness, any serious disease, sight, hearing, malnutrition, physical disability etc.
 5. Psychological data : Intelligence, attitude, aptitude, personality, interest, etc.
 6. Emotional data : persistence, confidence, initiative, industriousness, sociability, resourcefulness, leadership (in scale of A,B,C,D.)
 7. Hobbies and co-curricular activities. : music, drama, fine arts, drawing & painting, science aptitude, sports & games, literary aptitude, etc.
 8. Miscellaneous information: friends' circle, discipline in school, behavior with teacher, regularity in home work, financial status, job experience etc.
 9. Problem area - : problem indicated, identified (educational, vocational, personal)
 10. Remarks of the counsellor :

5.3 Information Service :

i) What ?

- It is fundamental of guidance service if students are to be equipped with basic knowledge and stimulate themselves with critical ideas.
- To become acquainted with occupational and educational opportunities.
- Three categories : i) Educational information ii) Occupational information iii) Personal -Social information

ii) Why ?

- Useful not only for students but also for parents, teachers, and employers.
- Vast information can not be circumscribed. If available in one place will be helpful for planning and developmental purposes.
- Help the students to decide the right kind of skill required and for the parents for future planning as well as for employers to find the right kind of person, as per

requirement.

iii) How?

a) Educational Information

- To provide prospectus from different institutions, poly-techniques, training colleges etc. for admission, courses in the stream and ability required related information
- To provide directories of various institutions
- Brochures containing information on various scholarships, educational loans offered by Government and banking sectors or financial agencies or social agencies
- Books, pamphlets, leaflets and other relevant learning materials on developing study skill, reading skill, preparation for examination, taking notes etc.
- To open various vitas of online networked educational system beyond traditional system of learning. A constellation of websites with annotated notes in a single place is very efficacious.

b) Occupational information

- Counsellor must provide information like nature of work, places of work, skill required, training & experience needed, places of training, demand for the job, opportunities, working condition, pay structure, promotion & prospects, service condition, retiring benefits etc.
- Information about emerging skill required in the market.
- To conduct a small survey in the locality to accumulate first hand information in regard to the job opportunity, skill-in-need and evolving areas.
- To explore the possibilities of self employment.

c) Personal-social Information

- Information about human beings to assist a student to understand himself better and to improve relation with others
- To keep mental health materials
- Personal hygiene material
- Personal-social adjustment in the form of boy- girl relation, manner and etiquette, personal appearance, social skill, financial planning, healthful living etc.

5.4 Inventory Service

i) What ?

Recording systematically the assessment of the students. To know about the students. Students are of different abilities, different capabilities and different personalities. Some have specific kind of special abilities, which must be first identified and then channelised to proper direction. So special traits of a student must be nurtured. Inventory service provides information about such specific quality of a student.

ii) How ?

- By conducting 'Aptitude testing' or 'Psychological Assessment programme' to assess intelligence aptitude, interest, skills

- Organizing 'Self Discovery Programme'. Here student rediscovers himself in various situations. They are to be taken to museum, exhibition, parks, training places, employing places, to get first hand information and may be exposed to their interested area through various 'try-out' experiments.
- May be asked to note their strengths or weakness, resulting a useful data about the students

5.5 Group Guidance Service

i) What?

If the fruits of guidance is to be made available to all, it is possible only if certain activities are done in groups. Its aim is to assist each individual in the group to solve his problem. It is best suited for discussing educational and vocational plans, adjustment to school, social situation, personality problems. To orientate students, teachers, parents group guidance is very effective. To provide information about educational course or vocational field it may be organized in homogenous groups.

ii) How ?

- a) Group discussion : Librarian - Counsellor can organize it on a topic with some common problems. Group discussion on ' Importance of choosing a right career' may lead to economic, social, psychological aspects of career.
- b) Career guidance exhibition : Organizing career exhibition, displaying material posters and charts for all types of guidance service is one of the main roles of the Librarian - counselor. Details of various courses available, their admission procedure etc may be depicted through charts. Similarly various vocational information may be described through charts.
- c) Class talks : Various types of class talks for various groups may be arranged by the librarian with the help of teachers, like educational talks, vocational talks, motivational talks, general talks.
- d) Career conference : With the help of various private coaching centres career conference may be arranged to a large number of students. It is a direct way to communicate with the community people and students' interaction with different job providers.
- e) Dramatics : Librarian can arrange some topics in interesting dramatized way, like how to appear for an interview, how to prepare for examination, how to prepare notes, how to talk.
- f) Question-box : The shy and meek student keeps his problem to himself as he is not vocal. In that case, there are some students with same problem. If the question can be placed in a silent way, the same could be discussed in group and the problem of that shy student will be solved indirectly.

5.6 Counseling Service : The guidance programme must pay attention to the needs of an individual which require special attention among the group guidance team. Personal counselling programme may be arranged for under-achievers, late comers, absentees,

truants, drop out from school, problem with family front., harassment from other students, misunderstanding with teachers etc. Librarian will contact right expert counsellors judging the problem intensively and will maintain the confidentiality in the whole process.

5.7 Placement Service :

i) What ?

It is an important service in any guidance programme. Without proper placement in job the culmination of guidance service is abortive. Placement indicates educational placement and vocational placement. Right kind of educational placement may lead to proper vocational placement.

ii) How?

- General character of educational and vocational life explained to the student
- Student will be oriented to particular educational, vocational field according to his will and skill
- Counsellor will present before him list of the agencies that help in placement and keep constant contact with the employer to get their job information , their requirements, and emerging avenues of employment.
- Information regarding part time job, details of getting registration in employment exchange, vacancy position, financial assistance for small scale industries, future vacancies, prospects about new industry should be kept to the counsellor.
- Sample format of applications, project profile should be intimated to the students.
- Guiding in how to write application, prepare CV, search vacancies through Internet, increase employability etc.
- Arrangement of mock interview session
- Visit to employment exchange centre
- Interaction with local industrialists, entrepreneurs, placement agencies in 'Job Opportunity Fair', 'Meet the Job' or something like that.

5.8 Support Service : For the successful running of the whole system it quiet imperative that there should have a strong and effective support service. Resources within the institution and outside the institution must be explored. Within the institution barring the library, the head of the institution, the teachers, office staff and other administrative personnel are to consulted and taken into the programme . Besides, a large number of resources are available from the community. The parents, local people, doctor & hospital, local club & creative organizations, govt. office, bank, vocational & training institutes , employment exchange office, local employers --- as a whole community must be a part of the successful running of the programme.

5.9 Boon and Bane of Blasé ICT and Guidance Service : Suffice it to say, the impact of ICT in imparting Guidance services is enormous. ICT has augmented and sharpened the quality and quantity of the whole gamut of the service. Internet is a complementary tool for the planning of career and job haunting. It is no doubt a hard task on the part of the guidance team to match a

particular job seeker with right kind of job providers. The librarian can develop e-learning packages related to career guidance with the direct help of subject expert and computer science expert. Images, digital video, audio, text, and allied materials can be incorporated in the package.

ICT is a buzz word today. No student is required to be explained the ubiquitous nature of the ICT in daily life. Internet, blog, weblog, social media are the common terms to the tech-savvy youngsters. Smart phone has made them smarter in society. But too much exposure of the societal attitude, and easy availability of electronic gadgets are creating various serious mental problems, personality problems, which in turn badly effectuate in making of the career of the students. Numerous unusual, obnoxious incidents are coming out in the daily newspapers which prove the detrimental effect of networked based lonely life-style. Easy casual connection in electronic environment can also have its downside. It creates a false sense of connection. Kids are vulnerable to the practice of cyber-bullying, which leave a deep mental scar. Social media killing real activism and replacing it with 'slacktivism'. In such crucial stage the role of the counsellor in guidance programme requires no extra mention. The budding talents must be restricted, alerted, cautioned, debarred, if necessary, from the exuberant use of ICT. The baneful sides of such networked life style must be explained, exposed vividly. It is a social responsibility for the posterity.

6. LIBRARIAN vis-a-vis COUNSELLOR : BEYOND LIBRARY

While the traditional role of a librarian as collecting, organizing and disseminating agent remain same, it is now time for librarian " to play different role as maintainer, interpreter, trainer, enabler, liaison, and adviser" (Lynch 1994). According to (Lary 1985) in addition to indicate the location of a resource in the library the librarian 'be able to provide guidance in identification of education on training experiences, in noting agencies which offer such opportunities, in indicating organizations to which one would write for additional information, and in suggesting other career choices which share similar preparations'. With the help of technology he can disseminate and retrieve information more effectively, efficiently and quickly. But mere supply of information is not need of the hour as a guidance service counsellor.

He will be guidance leader and at the same time resource person in the programme. He must possess some supervisor quality and training for the task and responsibility for the guidance programme. Librarian's working area may be extended to planning and supervision, making community contact, working with parents, interpretation and application of test, supervision of extra-curricular activities, consultation with employer, cooperation with community guidance agency, controlling the guidance team personnel, etc. However, his extended role and responsibility can be epitomized :

- As a Consultant : Has to interact with teachers parents, support groups and other system, community persons
- As a Coordinator : Has to coordinate with other agencies which a student may need to approach e.g. doctor, hospital, local employer, local industrialist , employment office etc.

- As an Orientor : Has to inform the student about the world of job, to help them in developing adjustment skills and making an ambience of education and learning.
- As an Assessor : Has to assess an individual as well as environment. It includes assessment of academic achievement, aptitudes, interest, abilities, personality, etc. The family, social, cultural background must be observed.
- As a Developer : Has to build a strong foundation on which every student could develop himself in the right direction. His role as a developer is important in rendering placement service, counselling service to solve their problems.

7. CONCLUSION : Guidance, like library, is as old as human civilization. Be it unorganized or informal but it has always been an important aspect of the education. In the course of time it has become a personalised assistance. Library service is also a personalised service. So it is quite obvious that library service has a deep relationship with the guidance service. Library has an effective role in executing guidance services . However with the passage of time the modalities have been changed. Librarian is no longer a passive supplier of information. Personally a librarian must take pain to organize a guidance centre or to take a pivotal role, not only to maximize the fullest extent of use of its own resources but also to put himself in a commendable and indispensable position in the education system or to place himself in the wheels of social progress, in such an inevitable manner that this finest and noblest profession -librarianship--- is adorned by all.

REFERENCES:

1. Lary, M.S. (1985). Career resources centre. In–Library trends 33 (4),p 504.
2. Lynch, T (1994). The many roles of an information technology section. In– Library HiTech 12(3) Pp. 38-43
3. Herr, E.L, Cramer, S.H. & Niles, S.G.. Career guidance and counseling - through the lifespan, 6th ed.US: Pearson Education, 2004.
4. Hui, E.K. P. A whole-school approach to guidance : Hong Kong teacher's perception. In British Journal of guidance & counselling. 2002 30(1) p.63-80.
5. Kochhar, S.K. Educational and vocational guidance in secondary schools. rev.& enl. ed. New Delhi : Sterling, 1993.
6. Millar, R. & Brotherton, c. (2001) Expectation, recall and evaluation of career guidance interviews by pupils and career advisers : a preliminary study. In– British Journal of guidance & counselling , 29(1),95-110.
7. Unit for the development of adult continuing education. The challenge of change-developing educational guidance for adults In-Edwards, R, Harrison R & Tait A 'Telling tales-perspectives on guidance & counseling in learning' . New York : Routledge, 1998.
8. Watts, A.G. & Kidd, J.M. (2000) Guidance in the United Kingdom: past, present and future. In–British Journal of guidance & counseling, 28 (4) 485-502.

সহজ করে পাঠ : সহজ পাঠ অর্পিতা প্রধান *

রামেশ্বর শ'-এর মতে ভাষা কোনো বিচ্ছিন্ন ব্যাপার নয়, আমাদের জীবন, মনন, সমাজ, সংস্কৃতির প্রতিটি দিকে তার শিকড় প্রসারিত, সবদিক থেকে রস সংগ্রহ করে ভাষা জীবন্ত বৃক্ষের মতো বিকশিত হয়ে ওঠে। মানুষের জীবনের প্রয়োজনে তার সৃষ্টি, আবার মানুষকেই তা জীবনীশক্তি দান করে; ভাষার শাখায় বিকশিত পত্রপুষ্প হল তার শৈল্পিক সৌন্দর্য, তা মানুষকে নান্দনিক তৃপ্তি (aesthetic satisfaction) দান করে। যে কোনো ভাষাই অর্থ দিয়ে গড়া। যখন সেই ভাষার অর্থ আভিধানিক সংজ্ঞা থেকে বেরিয়ে ইঙ্গিতবাহী বা সংকেতধর্মী হয়ে ওঠে; তখন ব্যঞ্জনা উপনীত হয়। রলাঁ বার্ত ব্যঞ্জনাকে আবার তিন ভাগে দেখেছেন যেমন— (ক) উপলক্ষিমূলক (অর্থাৎ ভাষার মাধ্যমে যেভাবে একে দেখা হয়), (খ) জ্ঞানমূলক (অর্থাৎ সাংস্কৃতিক অবস্থান ও অনুভূতির মাধ্যমে যেভাবে তাকে দেখা হয়) এবং (গ) নীতিমূলক (যখন ছবির মাধ্যমে মানবিক প্রকৃতির প্রকাশ ঘটে)।^১ 'সহজ পাঠ' হল এই সর্বের সম্পূর্ণ রূপায়ণ। যেখানে ব্যঞ্জনা আর কল্পনা উভয়ের পাশাপাশি বাস্তবচেতনা রূপায়িত হয়ে চলে। ছেলেবেলা মানেই সবকিছুই খেলাচ্ছলে সহজ করে শেখার আনন্দ। যে কথা রবীন্দ্রনাথ বারে বারেই বলেছেন। আর ঠিক সেই কারণেই 'সহজ পাঠ' এর পর্যালোচনা গুরুত্বপূর্ণ।

আলোচনার সুবিধার্থে পর্যায়ক্রমে কয়েকটি উদাহরণ সহযোগে সহজপাঠের বিভিন্ন দিকগুলিকে আলোকপাত করার চেষ্টা করলাম।

সহজ পাঠ
প্রথম ভাগ (পৃ-১) ।

অ আ
“ছোটো খোকা বলে অ আ
শেখে নি সে কথা কওয়া।”^২



যে শিশু প্রথম অক্ষর জ্ঞানের মধ্যে দিয়ে কথা বলার চেষ্টায় রত, এ যেন তার মনের কথা। পাশাপাশি অক্ষরজ্ঞানের প্রয়োজনীয়তাও বুঝিয়ে দেওয়া। প্রসঙ্গত বাংলা অক্ষরজ্ঞানের ক্ষেত্রে প্রচলিত অপর একটি বইয়ের এই একই অংশ যদি খেয়াল করা যায়, তাহলেই বোঝা যাবে সহজপাঠের বিশেষত্ব।

যেমন—

অ) অ-এ অজগর আসছে তেড়ে।

আ) আমটি আমি খাবো পেড়ে।

অর্থাৎ, এখানে দেখা যাচ্ছে যে অক্ষরজ্ঞানের ভাষা হয়ে উঠেছে ভীতি প্রদর্শনকারী ও সূক্ষ্ম অহংবোধের ব্যঞ্জনা।

*সহায়ক অধ্যাপিকা ফলিত কলা বিভাগ, গর্ভমেন্ট কলেজ অব আর্ট এণ্ড ক্রাফট, কলকাতা। ইমেল : arpitapradhan.india@gmail.com

সেই জায়গায় সহজ পাঠের প্রাথমিক পর্বে রবীন্দ্রনাথ প্রায় বারে বারেই দলগত ঐক্যবদ্ধতার বীজ বপন করে গেছেন। যেমন—

সহজ পাঠ
প্রথম ভাগ (পৃ-৭)

ক খ গ ঘ
“ক খ গ ঘ গান গেয়ে
জেলে—ডিঙি চলে বেয়ে।”^৭



সহজ পাঠ
প্রথম ভাগ (পৃ-৯)

চ ছ জ ঝ
“চ ছ জ ঝ দলে দলে
বোঝা নিয়ে হাটে চলে।”^৮

সহজ পাঠ
প্রথম ভাগ (পৃ-১৩)

ত থ দ ধ
“ত থ দ ধ বলে ভাই
আম পাড়ি চলো যাই”^৯ ইত্যাদি।

‘সবে মিলে করি কাজ’ এর মন্ত্র যেন শিশু পাঠকদের প্রাথমিক পর্বেই উদ্বুদ্ধ করার প্রয়াস এখানে বিশেষ লক্ষ্যণীয়। ভয়ের উদ্বেক হতে পারে এমন কোন বিষয়কে রবীন্দ্রনাথ প্রশয় না দিয়ে বরং তার লেখায় তিনি শিশুদের বীর, নায়ক রূপে রূপায়িত করেছেন। শুধু তাই নয়, ভয়কে জয় করার কথা বলেছেন, বলেছেন দুর্জন লোকেদের সামনে পিছু না হটা, বলেছেন দায়িত্বশীল হয়ে ওঠার কথা, এমনকী কুসংস্কারকে যুক্তিগ্রাহ্যতার মধ্যে দিয়ে বিশ্লেষণ করে নেওয়ার ব্যাপারে সচেতন করেছেন। উদাহরণ হিসাবে সহজ পাঠের (দ্বিতীয় ভাগ) এর দুটি অংশ তুলে ধরলাম।

সহজ পাঠ
দ্বিতীয় ভাগ। পদ্যাংশ
(পৃ-১৭)

... “বাঘ ভাল্লুক অনেক আছে—
আসবে না কেউ তোমার কাছে,
দিনরাত্রির কোমর বেঁধে
থাকব পাহারাতে
রাক্ষসেরা বোপে ঝাড়ে
মারবে উঁকি আড়ে আড়ে
দেখবে আমি দাঁড়িয়ে আছি
ধনুক নিয়ে হাতে।”^{১০}

সহজ পাঠ
দ্বিতীয় ভাগ। গদ্যাংশ
(পৃ-৩০)

“এত রাত্রে দরজায় ধাক্কা দিচ্ছে কে?
কেউ না, বাতাস ধাক্কা দিচ্ছে। এখন অনেক রাত্রি।
... ওটা কি কান্নার শব্দ? না,
রান্নাঘর থেকে বিড়াল ডাকছে।
যাও না উল্লাস, থামিয়ে দিয়ে

এসো গে। আমার ভয় করছে।
বড়ো অন্ধকার। ভজ্জুকে ডেকে দিই।
ছি ছি উল্লাস, ভয় করতে লজ্জা
করে না। আচ্ছা আমি নিজে যাচ্ছি”।^৭

সুতরাং, দেখা যাচ্ছে যে ব্যঞ্জনা আর কল্পনার মিশেলে রবীন্দ্রনাথ সচেতন ভাবে বাস্তবকে উপস্থাপিত করেছেন। বাঘ, ভাল্লুক, রাক্ষস, অন্ধকার এখানে রূপকার্থে ব্যবহৃত। আবার আমরা যখন দেখছি ‘ক খ গ ঘ’ রা গান ধরে কিংবা ‘চ ছ জ ঝ’ রা দল বেঁধে যায়, তখন কল্পনার পাখায় তারা উড়তে শুরু করে আবার ঠিক পরমুহূর্তে বাস্তবে ফিরে আসে ‘জেলের’ হাত ধরে আর হাটের পথ দিয়ে। অক্ষরজ্ঞানের পাশাপাশি এখানে সাধারণ মানুষের জীবন জীবিকার মাধ্যমে গ্রামীণ সংস্কৃতির সাথে শিশুমনের পরিচয় সাধন ঘটছে।

‘ঠাকুমার ঝুলি’ প্রসঙ্গে রবীন্দ্রনাথ যে স্বদেশীয়ানার কথা বলেছিলেন সেই রূপকথার প্রয়োগও সহজপাঠে দেখা যায়। যেমন—

সহজ পাঠ
দ্বিতীয় ভাগ (পৃ-১৯)

... মনে ভাবি এখানেতেই
আছে রাজার বাড়ি
থাকত যদি মেঘে ওড়া
পক্ষিরাজের বাচ্ছা ঘোড়া
তক্ষনি যে যেতেন তারে
লাগাম দিয়ে কষে
যেতে যেতে নদীর তীরে
ব্যঙ্গমা আর ব্যঙ্গমীরে
পথ শুধিয়ে নিতাম আমি
গাছের তলায় বসে।”^৮

সহজ পাঠের নানান লেখায় সমাজে ব্রাত্যজনের অবস্থান ও তার সংস্কৃতি উঠে এসেছে। এক্ষেত্রে অনেকেই হয়তো একে ক্রটি হিসাবে দেখতে পারেন। শ্রেণীবৈষম্য, লিঙ্গবৈষম্য, বর্ণবৈষম্যকে শিশু পাঠকদের মনের প্রাক্ গঠন পর্বেই অনুপ্রবেশ ঘটানোর প্রয়াস হিসাবে। তবে এক্ষেত্রে মনে রাখতে কোনো সমাজ গঠনই সম্পূর্ণ হয় বিভিন্ন শ্রেণীর মানুষের সমন্বয়। রবীন্দ্রনাথ সচেতনভাবে সেই বিভাজনের কথা জানালেও বারে বারে তাদের সংস্কৃতিকে সকলের সামনে তুলে ধরেছেন, সম্মান জ্ঞাপন করেছেন এবং উচ্চবর্ণের সঙ্গে এদের মেলবন্ধন ঘটিয়ে ‘মানুষ’ পরিচয়কেই সর্বাধিক গুরুত্ব দিতে চেয়েছেন। কার্যত National Intergration এর দ্যোতনা এখানে লক্ষ্যণীয়। উদাহরণ হিসাবে বলা যায়—

সহজ পাঠ
দ্বিতীয় ভাগ। গদ্যাংশ
পৃ-১১, ১২

“আজ মঙ্গলবার। পাড়ার জঙ্গল সাফ
করবার দিন। সব ছেলেরা দঙ্গল বেঁধে
যাবে। ...আর নেব ভিঙ্গি মেথরকে,”^৯



সহজ পাঠ
দ্বিতীয় ভাগ। গদ্যাংশ
পৃ-১৪

“বন্দেমাতরম্ গান নন্দী জানে তো?
সেই অন্ধগায়ককেও ডেকে
এনো। সে তো মন্দ গায় না।”^{১০}



সহজ পাঠ
দ্বিতীয় ভাগ। পদ্যাংশ
পৃ-২২

“আমি যে রোজ সকাল হলে
যাই শহরের দিকে চলে
তমিজ মিঞার গোরুর গাড়ি চড়ে...”^{১১}

সহজ পাঠ
দ্বিতীয় ভাগ। গদ্যাংশ

...“বোষ্টমী গান গাইতে এসেছে।
ওকে নির্ভুর হয়ে বাইরে রেখো না।
বৃষ্টিতে ভিজে যাবে,
কষ্ট পাবে।”^{১২} ইত্যাদি।



পরিশেষে, যে অংশটির উল্লেখ বিশেষভাবে গুরুত্বপূর্ণ, সেটি হল—

সহজ পাঠ
দ্বিতীয় ভাগ (পৃ-৪১)

...‘কলিকাতা যাক নাকো সোজা বোম্বাই,
দিল্লী লাহোর যাক, যাক না আগরা—
মাথায় পাগড়ি দেব পায়েতে নাগরা।
কিংবা সে যদি আজ বিলাতেই ছোট
ইংরেজ হবে সবে বুট-হ্যাট-কোট
কিসের শব্দে ঘুম ভেঙে গেল যেই—
দেখি, কলিকাতা আছে কলিকাতাতেই।’^{১৩}

এ যেন নিজ ভূমে জেগে জেগে ঘুমানোর দলকে শব্দের দ্যোতনায় ঘুম ভাঙানোর প্রচেষ্টা। যা আজও প্রাসঙ্গিক। এখানে রবীন্দ্রনাথ রূপকথার আদলে অন্য এক রূপায়িত বাস্তবকে তুলে ধরেছেন। যেখানে স্তম্ভপাণে Super Structure আর Deep Structure-র কথা বলেছেন। Super Structure যা সতত পরিবর্তনশীল তা সে পাগড়ি, নাগরা কিংবা বুট-হ্যাট-কোট যাই হোক না কেন। Deep structure যার শিকড় গভীর থেকে গভীরতর হয়ে ইতিহাসের সাক্ষী হয়ে থাকে, ঠিক সেরকমই এখানে স্থান-কাল-পাত্র হিসাবে ‘কলিকাতা আছে কলিকাতাতেই’। ‘সভ্যতার সংকট’ বইয়ে রবীন্দ্রনাথ লিখেছেন— “তখন আমরা স্বজাতির স্বাধীনতার সাধনা আরম্ভ করেছিলুম, কিন্তু অন্তরে ছিল ইংরেজ জাতির ঔদার্যের প্রতি বিশ্বাস। সে বিশ্বাস এত গভীর ছিল যে এক সময় আমাদের সাধকেরা স্থির করেছিলেন যে, এই বিজিত জাতির স্বাধীনতার পথ বিজয়ী জাতির দাক্ষিণ্যের দ্বারাই প্রশস্ত হবে।”^{১৪} এমতাবস্থায় পাশ্চাত্য শিক্ষায় শিক্ষিত ও অনুপ্রাণিত মানুষ তার নিজ সংস্কৃতি থেকে যে ক্রমশ দূরে চলে যেতে থাকবে সে সংকট তিনি অনেক আগেই বুঝেছিলেন। কার্যত, সহজ পাঠের শিরায় শিরায় তিনি গ্রামীণ জনজীবন সংস্কৃতি, ব্রাত্যজনের সংস্কৃতি বীজ বুনতে বুনতে স্বদেশীয়ানার বুনোট তৈরি করেছেন। যেখানে শিশু মনের ঘুম থেকে জেগে ওঠার প্রাক্কালে নিজ সংস্কৃতির Deep Structure-এর সাথে পরিচয় সাধন ঘটতে থাকে রূপকথার চাদরে আর বাস্তবের গভীরতায়।

এই রূপায়ণে কোনো অলৌকিকত্ব নেই। আছে শুধু মানুষের কথা আর কথার ব্যঞ্জনা। যা সহজ করে পাঠ নিয়ে অনুসরণ আর অনুকরণের মাধ্যমে সাবালক হয়ে ওঠার পথ দেখায়।

বই ছাপাইয়ের ক্ষেত্রে চীনদেশের মানুষের কৃতীত্ব স্বীকৃত যার প্রাচীন নমুনা 'হীরক সূত্র'। আমাদের দেশে 'নামাবলী' বস্তুটিও এক্ষেত্রে উল্লেখযোগ্য। তবে ভারতে বইয়ের মলাটে ছাপার প্রচলন করে পর্তুগীজ মিশনারীরা, গোয়াতে, ষোড়শ শতকে। কলকাতায় তৈরি প্রথম ছাপাই সমেত 'অন্নদামঙ্গল'-এর প্রকাশকাল উনিশ শতকের দ্বিতীয়ার্ধে। ফরাসী শিল্পী আঁদ্রে কারপেল শান্তিনিকেতনে ১৯২৩ সালে এবং পরে জাপানী শিল্পী ওকাকুরার কাজের নমুনা নন্দলালকে আকৃষ্ট করেছিল যার পরিশীলিত নমুনা পাই 'সহজ পাঠ' গ্রন্থে চিত্রণে।

— সম্পাদক

তথ্যসূত্র

- ১। বর্মা, মিতধ্বক্, ইমেজের অর্থের খোঁজে : রলাঁ বার্তের ইমেজ-মিউজিক— টেক্সট, টেককুট রলাঁ বার্ত, সম্পাদনা শুভা চক্রবর্তী দাশগুপ্ত, এবং মুশায়েরা, কলকাতা, শারদীয় ১৪২৪। সেপ্টেম্বর ২০১৭, পৃ-১৪৪।
- ২। ঠাকুর, রবীন্দ্রনাথ, সহজপাঠ, প্রথম ভাগ, বিশ্বভারতী গ্রন্থবিভাগ, কলকাতা, চৈত্র, ১৪০৭, পৃ-১।
- ৩। তদেব, পৃ-৭।
- ৪। তদেব, পৃ-৯।
- ৫। তদেব, পৃ-১৩।
- ৬। ঠাকুর, রবীন্দ্রনাথ, সহজ পাঠ, দ্বিতীয় ভাগ, বিশ্বভারতী গ্রন্থবিভাগ, কলকাতা, মার্চ ১৯৯৭, পৃ-১৭।
- ৭। তদেব, পৃ-৩০।
- ৮। তদেব, পৃ-১৯।
- ৯। তদেব, পৃ-১১, ১২।
- ১০। তদেব, পৃ-১৪।
- ১১। তদেব, পৃ-২২।
- ১২। তদেব, পৃ-২৬।
- ১৩। তদেব, পৃ-৪১।
- ১৪। ঠাকুর, রবীন্দ্রনাথ, সভ্যতার সংকট, বিশ্বভারতী গ্রন্থবিভাগ, কলকাতা, পৌষ ১৪১৫, পৃ-৭-৮।

গ্রন্থসূচি

- ১। চক্রবর্তী দাশগুপ্ত, শুভা (সম্পাদিত), রলাঁ বার্ত, এবং মুশায়েরা, কলকাতা, শারদীয় ১৪২৪। সেপ্টেম্বর ২০১৭।

- ২। ঠাকুর, রবীন্দ্রনাথ। সহজ পাঠ, প্রথম ভাগ, বিশ্বভারতী গ্রন্থন বিভাগ, কলকাতা, চৈত্র ১৪০৭।
- ৩। ঠাকুর, রবীন্দ্রনাথ। সহজ পাঠ, দ্বিতীয় ভাগ, বিশ্বভারতী গ্রন্থন বিভাগ, কলকাতা, মার্চ ১৯৯৭।
- ৪। ঠাকুর, রবীন্দ্রনাথ। সভ্যতার সংকট, বিশ্বভারতী গ্রন্থন বিভাগ, কলকাতা, পৌষ ১৪১৫।

চিত্রসূচি

- ১। চিত্র-১, ঠাকুর, রবীন্দ্রনাথ। সহজ পাঠ, প্রথম ভাগ, বিশ্বভারতী গ্রন্থন বিভাগ, কলকাতা, চৈত্র ১৪০৭, পৃ-১।
- ২। চিত্র-২, তদেব, পৃ-৪।
- ৩। চিত্র-৩, ঠাকুর, রবীন্দ্রনাথ। সহজ পাঠ, দ্বিতীয় ভাগ, বিশ্বভারতী গ্রন্থন বিভাগ, কলকাতা, মার্চ ১৯৯৭, পৃ-১১।
- ৪। চিত্র-৪, তদেব, পৃ-১৩।
- ৫। চিত্র-৫, তদেব, পৃ-২৫।

PARENTAL EDUCATIONAL STATUS ON STUDENTS' PERFORMANCE OF GEOMETRY IN BANKURA DISTRICT

Dr. Arup Kundu*

ABSTRACT : This quantitative study assessed the impact of parental education on the performance of Class XI students in Geometry thinking in a southern district of West Bengal. A survey method was adapted to collect data from a random sample of 351 students. The father's education level and mother's education level have significant influence on the performance of students in Geometry thinking which indicates that these factors are significant predictors of the performance of students in geometry. The Van Hiele test (Usiskin, 1982) was used to assess the levels of geometry thinking, the percentage analysis and Chi-Square test was used to ascertain the relationship between of these levels with parental qualifications. The finding indicated that higher parental qualifications were indeed advantageous to the acquisition of higher levels of geometric thinking.

Key Words: Influence, Van Hiele Level, Geometry thinking, Parental education.

Introduction

Students in H.S. classes have arisen through ten years of school education and are deemed to have learned the basic knowledge and skills required to lead the lives of proficient citizens. Included in the list of essential qualities to be acquired by the secondary school learner is spatial skill. This is manifest in the students' proficiency and innate understanding of the basics of geometry. Though geometry is to be 'learned' in school it is experienced in everyday life in numerous ways. The richness of this realization depends on each student's individual environment. To look at the influence of the variety of experience and the immediate environment of the student is almost impossible. Yet an inquiry into these aspects can give valuable ideas about the extent to which students really conceive geometric ideas. The most important aspect of students' immediate environment that leads to conceptualization of knowledge is the effect of his/her parents' outlook, and by logic, their education. This argument may be seen as an extension of the oft repeated adage 'An educated mother means an educated family' in our society, usually the father heads the family, and is normally the most educated in therein. Thus he definitely has an effect on the knowledge acquisition of his children. This investigation therefore has attempted to find out the level of geometric thinking of Higher Secondary students and to relate this to the educational qualifications of their parents.

Geometry as a discipline

Geometry is the most important branch of mathematics (Isil and Ubez, 2004) and it is related

*Assistant Professor in Mathematics Government Training College, Hooghly. Email:arup.cu.edu@gmail.com

with the properties and relationships of lines, angles, curves, shapes, etc. Geometry helps us to define and explain the world rationally and systematically (Cantürk-Günhan and Baser, 2007). According to Sherard (1981) and Hong (2005), geometry is important for students as it is also applied in other branches of mathematics. For example, geometry is applied in other subjects such as basic science and engineering. The two most poignant objectives of geometry learning are to develop logical thinking skills and to develop spatial intuitions. Spatial abilities are required in learning physics (Pallrand and Seeber, 1984), geosciences (Kali and Orion, 1996), and engineering (Hsi, Linn and Bell, 1997) and in chemistry (Bodner and Guay, 1997; Carter, LaRussa and Bodner, 1987; Lord, 1987). Numerous mathematics educators (Barakat, 1951; Murray, 1949; Wrigley, 1958) investigated the relationship between spatial ability and mathematical ability. Mathematics educators (Bishop, 1983) found that spatial ability was correlated more highly with ability in geometry than algebra. Thus geometry is an essential aspect of the education of the individual.

Review of the literature

Jencks (1972) investigated that the family plays a vital role in formal and informal education. Family characteristics represent a number of variables like education, income, beliefs, occupation, size of family also have implication on the achievement of children. Significant reliable research studies have told that socio-economic status of parent is the best predictor of student academic performance (Coleman et al., 1966). Dave & Dave (1971) researched the relationship of parental education with the academic performance they found that higher percentages of rank holder belong to homes with higher parental education where as a higher percentages of unsuccessful students belong to those who have lower parental education. Okagaki and French (1978) studied that parents education is a distal indicator indirectly correlated with children education achievements. Williams (1980) and Teach man (1987) found that more educated parents create environment that facilitate learning. Onocha (1985) observes that a child from a well educated family with high socio-economic status is more likely to perform better than a child from an illiterate family. They involve themselves in children's school activities and school environment. Taiwo (1993) present that parents' educational background dominance the academic performance of students. On the other hand Hawkes (1995) says that student performance do not necessarily depend on parents professional competency or educational attainments. Good and Brophy (1997) say that educated parents show interest in their children's academic performances they meet and co-operate with educational administrators to ensure children seriousness in their studies. Musgrave (2000) enunciates that a child that comes from educated family would like to pursue the steps of his/her family and by this, work actively in his/her studies. There is instance that parents' education will affect students' academic performance in mathematics. According to Grissmer (2003), parental education is the most important measure affecting students' academic performance. Teese (2004) investigated in his analysis of the students' achievement where he found clear and consistent trends for children from lower socio-economic background of

performing poor as compared to the students from high socio-economic environment of performing poor as compare to the students from prosperous socio-economic status.

The literature review reveals a positive and significant relationship between parents education level and students academic performance. In this work the investigator tries to find the relationship between parental education level and students academic performance in geometry in this comparatively backward and less educated region district Bankura. As this district is nearer to my residence, it is convenient for me to collect data from this district.

The Van Hiele Model

The van Hiele model of geometric thought emerged from the works of two Dutch mathematics educators, Dina van Hiele-Geldof and Pierre M. van Hiele at the University of Utrecht. Van Hiele explained the model of geometric thinking using three aspects: the existence of levels, properties of the levels, and the movement from one level to the next level. The van Hiele model consists of five levels of geometric thinking. These levels, as arranged from the lowest to the highest, include:

Level 0. Visualization: The student can merely recognize a shape.

Level 1. Analysis: The student is able to analyze a shape because he/she knows the properties of the shapes in Level 1

Level 2. Abstraction: The students have learned geometric properties after having attained the first two levels

Level 3. Deduction: The student is able to construct proofs of geometric properties after having attained the first three levels

Level 4. Rigor: The student is able to understand the implications of non-Euclidian geometry after having attained the first four levels. (Crowley, 1987)

Usiskin tested the ability of the van Hiele model to describe and predict the performance of students in secondary school geometry (Usiskin, 1982). Currently there are two lines of research based on the van Hiele theory in the world: one transforming the van Hiele theory to other areas of mathematics (Boolean Algebra, Function-Analysis-Calculus), and another one using dynamic geometry to achieve higher van Hiele levels - De Villiers(2010).

This investigation has attempted to relate the extent of geometric thinking among H.S. students, with parents' education with the help of the van Hiele model.

Hypothesis of the study:

H_{01} : The van Hiele Levels of the participants are independent of their Father's educational qualification.

H_{02} : The van Hiele Levels of the participants are independent of their Mother's educational qualification.

Research Method

The study was a survey based on quantitative techniques.

Sample

Population: The population of the study consisted of Higher Secondary students in District Bankura (West Bengal, India). The

For Quantitative analysis

The population of this study comprises of boys and girls students studying in class XI in West Bengal Council of Higher Secondary schools of Bankura. Two sub-divisions from the district were randomly selected. Two blocks from each of the sub-division were randomly selected. Three schools were randomly selected from each block.

The sample consisted of 351 Class XI learners all who were present in that particular date of data collection from 12 schools. Formal approval from the school Head Teachers were obtained in order to conduct this research. The sample design is as follows numerically:

Table 1A: The sample (Quantitative)

Sample District	Sample Sub-divisions	Name of Blocks	No. of Sample Schools	Number of students
Bankura	1 Bankura	1 Bankura I	3	92
		2 Bankura II	3	93
	2 Bishnupur	1 Bishnupur	3	85
		2 Katulpur	3	81
		Total	12	351

Table 1B. Frequency distribution of gender of Class XI students

Gender	Total Frequency (%)
Male	138(39.32%)
Female	213(60.68%)
Total	351 (100%)

Table 2. Table showing parents' educational qualification

Parent's educational qualification	Illiterate	Primary Standard	Madhyamik Standard	Higher Secondary standard (H.S.)	Higher Education (H.E)	Total
Father's	(5)1.42%	(32)9.11%	(71)20.22%	(73)20.79%	(170)48.43%	351
Mother's	(11)3.13%	(51)14.52%	(109)31.05%	(87)24.78%	(93)26.49%	351

(Source: Primary data from field study)

From the above table 1.42% minimum number of fathers are illiterate, 9.11% of fathers having Primary standard qualification, 20.22% of fathers are having Madhyamik standard qualification, 20.79% of fathers are having Higher secondary standard qualification and 48.43% maximum number of father are having Higher educated. Also From the above table 3.13% minimum number of mothers are illiterate, 14.52% of mothers having Primary standard qualification, 31.05% maximum number of mothers are having Madhyamik standard qualification, 24.78% of fathers are having Higher secondary standard qualification and 26.49% of father are having Higher educated.

This has been further illustrated by the following figure:

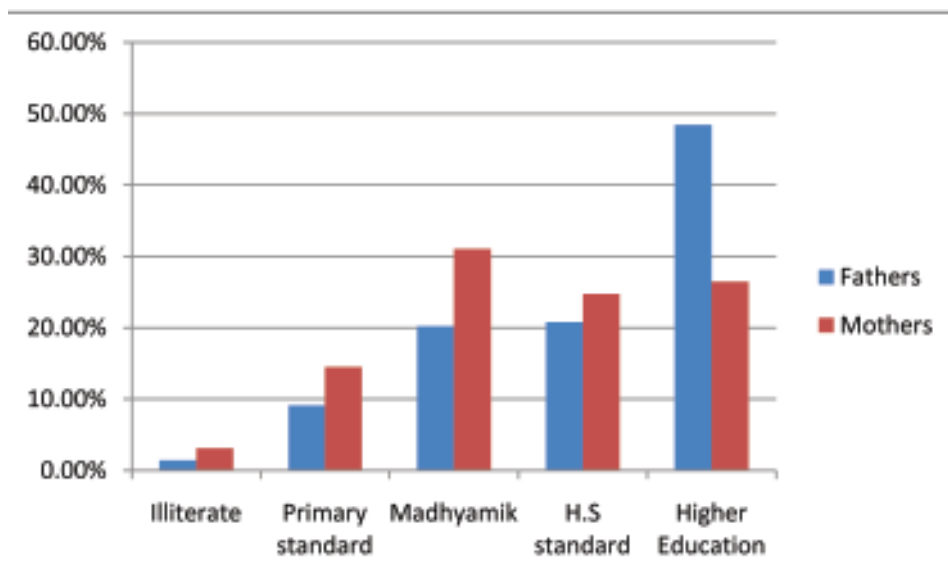

Figure 1. Composite Bar diagram represent of frequency percentage distribution of Parents' Education

Tools:

'The personal data sheet' consisted of particular information about the participants i.e. Name, Age, Gender, Stream, Name of school, Parents' educational qualifications (i.g., Illiterate, Primary: 4th passed, M.P.: Madhyamik passed , H.S.: Higher Secondary Passed, Graduate standard or Upper), Medium of instruction of school.

The **van Hiele Geometry Test** as constructed by Usiskin (Usiskin, 1982) was translated into Bengali. The test consisted of multiple choice questions, with five questions pertaining to each of the five Van Hiele levels. Each question displayed five options consisting of one correct

answer and four distracters. The Cronbach Alpha coefficient for reliability of the test ranged from .69 to .79.

Procedure:

The participants were met in their classes and administered the tools of the study. The completed personal data sheets and the answer sheets of the Van Hiele geometry test were collected after about 45 minutes. Van Hiele levels were assigned to the respondents according to the literature (Usiskin, 1982).

Data Analysis

Quantitative techniques were used in the analysis of data using the SPSS 16.0 statistics programs and analyzed.

Analysis and Interpretation of the data

Fathers' qualifications

The following table shows the fathers' educational qualification according to the van Hiele levels of the students.

Table 3. Forced Van Hiele Level versus father's educational qualification.

		Father's qualification					Total
		Illiterate	Primary	Madhyamik	H.S.	Higher Education	
Forced Van Hiele Level	Level 0	(5)9.1%	(15)27.3%	(12)21.8%	(14)25.5%	(9)16.4%	(55)100.0%
	Level 1	(0)0.0%	(10)11.4%	(20)22.7%	(21)23.9%	(37)42.0%	(88)100.0%
	Level 2	(0)0.0%	(3)3.2%	(20)21.3%	(19)20.2%	(52)55.3%	(94)100.0%
	Level 3	(0)0.0%	(4)5.5%	(11)15.1%	(12)16.4%	(46)63.0%	(73)100.0%
	Level 4	(0)0.0%	(0)0.0%	(8)19.5%	(7)17.1%	(26)63.4%	(41)100.0%
	Total	(5)1.4%	(32)9.1%	(71)20.2%	(73)20.8%	(170)48.4%	(351)100.0%

(Source: Primary data from field study) (Figure in brackets signify frequency)

This has been further illustrated by the following figure:

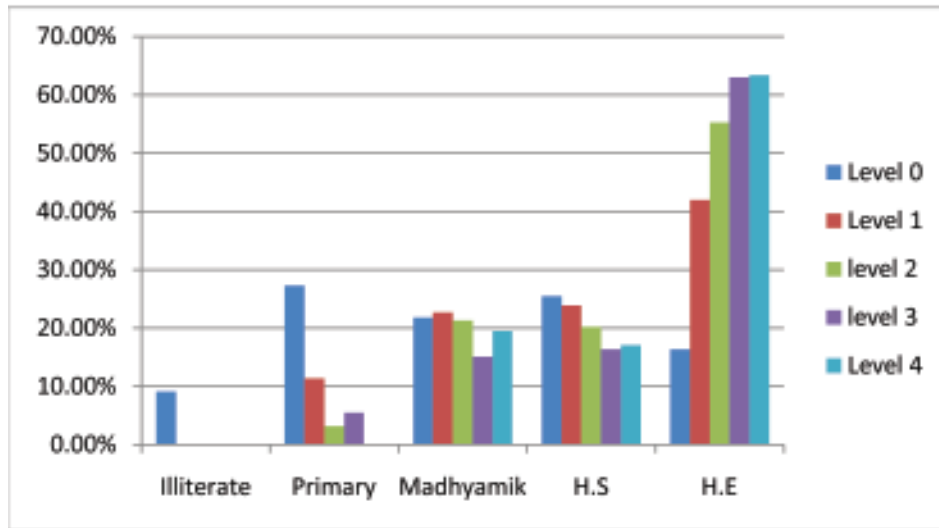

Figure 2. Fathers' educational qualification according to the Van Hiele Levels of students.

The table 3 shows that

- 94 students were at Level 2, making this the modal level.
- Only students with Level 0 had fathers who were illiterate.
- Student with Level 2, 3 and 4 had a remarkable number of fathers who were higher educated.

Thus this indicated that the father's qualification was related to the students' Van Hiele levels. To further investigate the null hypothesis was as follows:

H_{01} : The Van Hiele Levels of the participants are independent of their Father's educational qualification.

A Chi-square test was conducted and the result is as follows:

Table 4. Chi-Square Test:

	Value	df	Asymp. Sig (2-sided)
Pearson Chi-Square	77.435 ^a	16	.000
Likelihood Ratio	70.881	16	.000
Linear-by-Linear Association	42.477	1	.000
N of Valid Cases	351		

The Chi-square value is highly significant at 1% level, thus H01 may be rejected. The Van Hiele Level of the participants is not independent of the fathers' qualification. Therefore one may conclude that the father's qualification has an impact on the student's level of geometric thinking. That is, fathers with higher qualifications are more likely to have children with higher Van Hiele levels. Unfortunately, children of fathers who are illiterate appear to suffer in this regard.

Mothers' qualifications

The following table shows the mothers' educational qualification according to the Van Hiele levels of the students.

Table 5. Van Hiele Level versus mother's educational qualification.

		Mother's qualification					Total
		Illiterate	Primary	Madhyamik	H.S.	Higher Education	
Forced Van Hiele Level	Level 0	(9)16.4%	(13)23.6%	(24)43.6%	(7)17.7%	(2)3.6%	(55)100.0%
	Level 1	(2)2.3%	(19)21.6%	(27)30.7%	(21)23.9%	(19)21.6%	(88)100.0%
	Level 2	(0)0.0%	(13)13.8%	(24)25.5%	(27)28.7%	(30)31.9%	(94)100.0%
	Level 3	(0)0.0%	(4)5.5%	(23)31.5%	(22)30.1%	(24)32.9%	(73)100.0%
	Level 4	(0)0.0%	(2)4.9%	(11)26.8%	(10)24.4%	(18)43.9%	(41)100.0%
	Total	(11)3.1%	(15)4.5%	(109)31.1%	(87)24.8%	(93)26.5%	(351)100.0%

(Source: Primary data from field study) (Figure in brackets signify frequency)

This has been mother illustrated by the following figure:

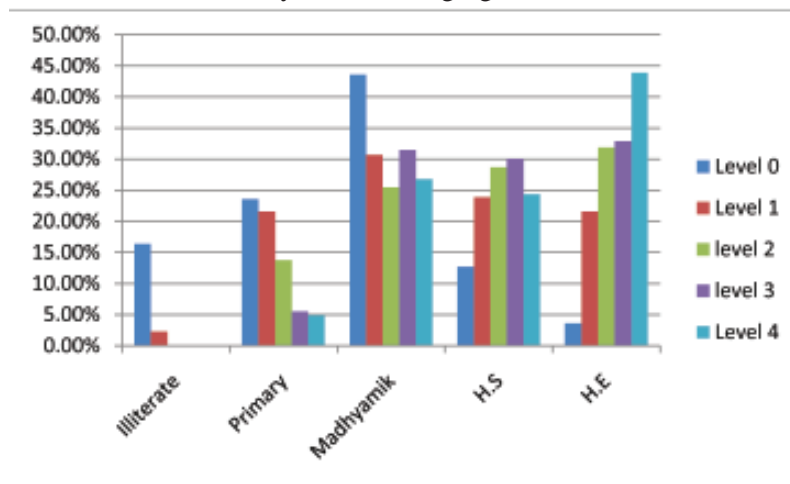

Figure 3. Mothers' educational qualification according to the Van Hiele Levels of students.

The table 5 shows that

- No students at Level 4 had mothers who were illiterate.
- Student at Level 2, 3, and 4 had a considerable number of mothers who were graduates or were more educated. In fact, most students at Level 4 had mothers who were higher educated.

Thus this indicated that the mother's qualification was related to the students' Van Hiele levels. To further investigate this null hypothesis was as follows:

H_{02} : The Van Hiele Levels of the participants are independent of their Mother's educational qualification.

The result of the Chi Square test is as follows:

Tabel 6. Chi-Square Test:

	Value	df	Asymp. Sig (2-sided)
Pearson Chi-Square	77.534 ^b	16	.000
Likelihood Ratio	75.734	16	.000
Linear-by-Linear Association	49.083	1	.000
N of Valid Cases	351		

The Chi square value is highly significant at 1% level, thus H_{02} may be rejected. The Van Hiele Level of the participants is not independent of the mothers' qualifications. Therefore one may conclude that the mother's qualification has an impact on the student's, level of geometric thinking. That is, mothers with higher qualifications are more likely to have children with higher Van Hiele levels. Unfortunately, children of mothers who are illiterate appear to suffer in this regard.

Findings of the study

- ❖ There is association between father education and Van Hiele geometric thinking level of students.
- ❖ Illiterate and up to Primary were better in lower Van Hiele level (Level 0) of geometric thinking and Madhyamik were better in upper Van Hiele level (Level 1) of geometric thinking while Higher educated were better in high Van Hiele level (Level 2, 3 & 4) of geometric thinking.
- ❖ There is association between mother education and Van Hiele geometric thinking level of students.
- ❖ Illiterate and up to Primary were better in lower Van Hiele level (Level 0 & 1) of geometric thinking and Higher secondary were better in upper Van Hiele level (Level 2 & 3) of geometric thinking while Higher educated were better in high Van Hiele level (Level 4) of geometric thinking.

Discussion and conclusion

The above analysis shows that the students' forced Van Hiele Levels is impacted by the qualifications of both fathers and mothers. In other words, the primary source of acculturation, and by reasoning, of attuning to the reception of knowledge by the student is the family. In this case, the acquisition of spatial skills and conceptualization of geometric ideas depends on the educational level of the parents. Parents play a vital in shaping the thoughts and behavior of their children. Parents with high involvement can positively influence the children, the research has cleared that those students whom parents are highly educated having high level of academic performance.

Highly educated parents are more likely to be believers of the importance of mathematics on their children's lives. Thus they transfer their positive feelings and attitudes to their children (Hong, You, & Wu, 2010). Once students are exposed to positive mathematics feelings and attitudes, their intrinsic motivation towards mathematics can increase (Gottfried, Gottfried, & Oliver, 2009) and they want to be more successful in mathematics. Even though the majority of the literature on parents' education pertains to the direct, positive influence on achievement (Jimerson, Egeland, & Teo, 1999; Kohn, 1963) Luster, Rhoades, & Haas (1989) also suggest that it influences the beliefs and behaviours of the students, Thus parents' education leads to positive outcomes for children and youth (Eccles,1993).

Though 'the nurture versus nature' debate has not been resolved, it remains that with the right kind of nurturance children may be able to develop with more awareness and greater logical sense and hence enhanced power of conceptualization. Ergo, children of educated parents have the advantage of being enveloped within an atmosphere of discourse that is directly or indirectly affected by their urbane knowledge.

Educators are constantly concerned with the poor performance of the learners in geometry. The van Hiele theory was useful in analyzing the performance of the learners. The results of this research identified a notable factor that could explain why learners experience difficulties with school geometry in school.

Recommendations

From the findings of above study, the following recommendations were reached:

- the present study is limited to the higher secondary schools in Bankura district, similar studies could be carried out in other parts of the country to affirm or refute the conclusion reached.
- since parents education influences students' academic performance, the government and all stakeholders in education sector should effort to implement its policy on basic education for all and thus create an enlighten society in which every parent would be educated enough to have a positive influence on their children.

Acknowledgement: I thank all the erudite academicians who helped me in my quest. Special thanks go to Dr. Aditi Ghose, Professor Department of Education the University of Calcutta for helping me to upgrade the article.

Reference

1. Bishop, A. J. Space and geometry, in Acquisition of Mathematics Concepts and Processes, R. Lesh and M. Landau, eds., In-Academic Press Inc., Orlando, FL, USA, 1983. P-175-203.
2. Coleman, J., Campbell, E., Hobson, C., McParland, J., Mood, A., Weinfield, F., & York, R. Equality of educational opportunity. Washington, D.C.: U.S. In-Government Printing Office, 1966
3. Crowley, M. L. The van Hiele model of the development of geometric thought, in Learning and Teaching Geometry, K-12. M.M. Lindquist, ed. In-NCTM, Reston, Virginia 1-15, 1987
4. Eccles, J. S. School and family effects on the ontogeny of children's interests, self-perceptions, and activity choice. In Journal Jacobs (Ed.), Nebraska Symposium on Motivation: Vol. 40. Developmental perspectives on motivation. (pp. 145-208) Lincoln: University of Nebraska Press, 1993. P-145-208.
5. Good, T.L. and Brophy, J.E. Educational psychology. A Realistic Approach. (2nd Edition), New York: Holt Rinehart and Waston, 1997
6. Jencks, C., Smith, M., Acland, H., Bane, M., Cohen, D., & Gintis, H. Inequality: A Reassessment of the Effect of Family and Schooling in America. New York: Basic Books, 1972.
7. Usiskin, Z. van Hiele levels and achievement in secondary school geometry. In-Final report of the cognitive development and achievement in secondary school geometry project Chicago: University of Chicago, 1982. (ERIC Document Reproduction service Number ED220288).
8. Barakat, M. K. A factorial study of mathematical abilities. In Britannia Journal of Psychology- 4,1951. P-137-156.
9. Bodner, G. M. and Guay, R.B. The Purdue visualization of rotations test, In Chemistry Education, 2. 1997. P-1-18,
10. Cantürk-Günhan, B. & Baser, N. Geometriye yönelik öz-yeterlik ölçeğinin geliştirilmesi. In Hacettepe University Journal of Education, 33, 2007. P-68-76.
11. Carter, C. S., LaRussa, M.A. and Bodner, G. M. A study of two measures of spatial ability as predictors of success in different levels of general chemistry. In Journal Research Science Teacher, 24, 1987. P-645-657.
12. Dave, P.N and Dave J.P. Socio- economic environment as related to the non-verbal intelligence of rank and failed student. In-Individual Study: University of Mysore, 1971.
13. Gottfried, A.W., Gottfried, A.E., & Oliver, P.H. A latent curve model of parental motivational practices and developmental decline in math and science academic intrinsic motivation. In Journal of Psychology, 101(3), 2009. P-729-739.
14. Grissmer, R. H. Beyond Helping with Homework: Parents and Children Doing Mathematics at Home. In Teaching Children Mathematics, 14, 2003. P-120 - 131.
15. Hawkes, N. Some correlates of success in second language learning in some Ghanaian Schools. In Africa Journal of Education Vol. 1, 1995. P-125-140.

16. Hong, S., Yoo, S. K., You, S., & Wu, C. C. The reciprocal relationship between parental involvement and mathematics achievement: Autoregressive cross-lagged modelling. In- *The Journal Experimental Education*, 78, 2010. P-419-439.
17. Hsi, S., Linn, M. and Bell, J. The role of spatial reasoning in engineering and the design of spatial instruction. In *Journal Engineering Education*, 86, 1997. P-151-158.
18. Jimerson, S., Egeland, B., & Teo, A. A longitudinal study of achievement trajectories factors associated with change. In *Journal of Educational Psychology*, 91, 1999. P-116-126.
19. Kali, Y. and Orion, N. Spatial abilities of high-school students in the perception of geologic structures, In *Journal Research Science Teacher*, 33, 1996. P-369-391.
20. Kohn, M. L. Social class and parent-child relationships: An interpretation. In *American Journal of Sociology*, 68, 1963. P-471-480.
21. Lord, T. A look at spatial abilities in undergraduate women in science majors. In *Journal Research Science Teacher*, 24, 1987. P-757-767.
22. Luster, T., Rhoades, K., & Haas, B. The relation between parental values and parenting behavior: A test of the Kohn Hypothesis. In *Journal of Marriage and the Family*, 51, 1989. P-139-147.
23. Murray, J.E. Analysis of geometric ability. In *Journal Education Psychology*, 40, 1949. P-118-124.
24. Musgrave, C.B. Environmental Factors Affecting Attitude towards Science and Mathematics. In *Journal of Educational Psychology* 91 (1), 2000. P-382-394.
25. Okagaki, L., & Frensch, P. A. Parenting and children's school achievement: A multiethnic perspective. In *Psychological Bulletin* 85 (2), 1987. P-295-324.
26. Onocha, C.O. Pattern of Relationship between Home and School Factors and Pupils' Learning Outcomes in Bendel Primary Science Project. In-*Journal of Science Teachers Association of Nigeria (STAN)*. 23(1), 1985. P-56-63.
27. Pallrand, G.J. & Seeber, F. Spatial ability and achievement in introductory physics, In *Journal Research Science Teacher*, 21, 1984. P-507-516.
28. Sherard, W.H. Why is Geometry a Basic Skill? In- *Mathematics Teacher* 19-21, 1981
29. Taiwo, H. G. Family Environment and Educational Attainment of Some School Children in Western Nigeria. In *Journal of the Science Teachers Association of Nigeria*, 46 (2), 1993. P-107-116.
30. Teese, R. Staying on at School: Improving Student Retention in Australia. In-Centre for Post Compulsory Education and Life Long Learning, University of Melbourne, 2004.
31. Teachman, J. D. Family background, educational resources and educational attainment. In *American Sociological Review*, 52, 1987. P-548-557.
32. Williams, P. Adolescent identification and academic achievement: reporting the awareness of similarity to role models. In *Journal of Youth and Adolescence*, 9(4), 1980. P-315-321.
33. Wrigley, J. The factorial nature of ability in elementary mathematics, In *Britannia Journal Education Psychology*, 1, 1958. P-61-78.
34. Isil, Ü. & Ubuz, B. Geometrik kavramların geometer's sketchpad yazılı programı ile gelistirilmiştir. 2004. Retrieved on September 12, 2010 from <http://www.erg.sabanciuniv.edu/iok2004/bildiriler/Isil%20Ustun.doc>

CRYSTAL STRUCTURE OF SOME CUPRATE HIGH TEMPERATURE SUPERCONDUCTORS - A COMPARATIVE STUDY

Pijush Kanti Ghosh*

Abstract: The study of x-ray diffraction and neutron study of High temperature superconductors (HTSC) show that the most of HTSC have Pervoskite structure. The main feature of Pervoskite structure is described in this article. The structure of $\text{YBa}_2\text{Cu}_3\text{O}_{7-\delta}$ discussed in detail. Also the structure of Bismuth-based, Thallium-based and Mercury-based HTSC has been discussed. The comparison study among these HTSC is performed. Detailed study reveals that the superconductivity occurs due to the presence of alternating multi layer of CuO_2 planes in the oxide superconductors.

Introduction:

For many years after the discovery of superconductivity, the superconducting transition temperature (T_c) of niobium-tin alloy was the highest with 18.1 K. In 1973 it was discovered that the film made out of Nb_3Ge become superconducting at $T_c = 22.3$ K. In 1986 Bednorz and Muller^[1] reported that La-Ba-Cu-O system become superconducting as it cooled below 35 K. All the subsequent work proved that there are high temperature superconductors. The transition temperature of $\text{HgBa}_2\text{Ca}_2\text{Cu}_3\text{O}_{8+\delta}$ found as 135 K and under pressure this rises to 164 K^[2,3].

High T_c superconductors are new class of compounds, to know their crystal structure x-ray diffraction along with neutron diffraction techniques are routinely used. These studies show that the crystal structure of most of the cuprate high temperature superconductors (HTSCs) resembles with Pervoskite structure.

Pervoskite structure:

Pervoskites take their name from the mineral which was first discovered in the Ural Mountains of Russia in 1839 and it is named after the Russian mineralogist L.A. Pervoski. The unit cell of a Pervoskite structure is a cube described by the general formula ABX_3 where A, B and X are atoms of different chemical elements present in the ratio 1:1:3. A and B atoms are metallic cations and X atoms are non-metallic anions. The A cation - the largest of the two kinds lies at the centre of each cube, the B cations occupy all the eight corners and X anions lies at the mid points of cubes twelve edges.

*Assistant Professor, Department of Physics, Jhargram Raj College, Jhargram - 721507, Email: pkghoshwb@gmail.com

Crystal structure of $\text{YBa}_2\text{Cu}_3\text{O}_{7-\delta}$:

Beyers et al.^[4] shown by Cu $K\alpha$ x-ray powder diffraction that $\text{YBa}_2\text{Cu}_3\text{O}_{7-\delta}$ has orthorhombic structure with two Cu-O sheets in the a - b plane. The lattice parameters are $a = 0.382$ nm, $b = 0.388$ nm and $c = 1.17$ nm. The cell volume is of the order of 173 \AA^3 . The lattice parameters vary with oxygen content (Oxygen stoichiometry) i.e. upon δ value. In general, $0 \leq \delta \leq 1$. For $\delta \geq 0.6$ the structure is tetragonal and the sample becomes non superconducting. Detailed study reveals that T_c remains around 90 K from $\delta = 0$ to $\delta = 0.2$. As δ increases T_c decreases and for $\delta = 1$, T_c is zero. The value of δ of sample depends upon processing condition especially temperature and pressure. The oxygen stoichiometry is easily varied between O_6 to O_7 due to the loosely bound oxygen atoms in the Cu-O chain.

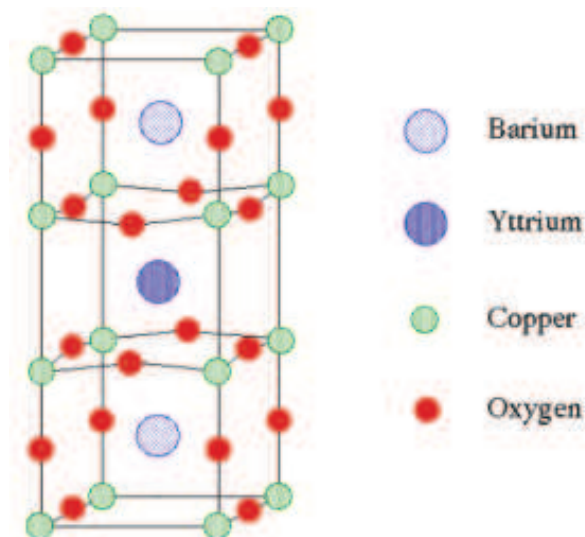

Fig:1 Orthorhombic unit cell of $\text{YBa}_2\text{Cu}_3\text{O}_7$

(Taken from <http://imr.chem.binghamton.edu/labs/super/superc.html>)

The $\text{YBa}_2\text{Cu}_3\text{O}_7$ is also called Y123 superconductor. The unit cell of it has six metal ions and only seven oxygen ions, a deficiency of two oxygen ions accommodated by slight distortion of the Pervoskite arrangement. In fact the unit cell can be thought of as being equivalent to three distorted Pervoskite unit cells with a Ba^{2+} ion centred in the top and bottom cells and an Y^{3+} ion centred in the middle cell. The boundaries between the Pervoskite like sub cells are distorted layers of copper and oxygen ions. The analysis of charge balance shows that to preserve charge neutrality one of the three copper ions must have the unusual valance of 3^+ , while the other two have the common value of 2^+ .

Bi - based cuprate superconductors:

These are other important families of superconductors. These are represented by the general formula $\text{Bi}_2\text{Sr}_2\text{Ca}_{n-1}\text{Cu}_n\text{O}_{2n+4+\delta}$ with $n = 1, 2, 3$ [5]. In this cuprate system several superconducting phases can coexist in the same sample. So it is important to study the phase composition by x-ray powder diffraction. The Cu $K\alpha$ x-ray powder diffraction shows that $\text{Bi}_2\text{Sr}_2\text{CaCu}_2\text{O}_{8+\delta}$ also known as Bi 2212 system has an orthorhombic structure with lattice parameters $a=0.541\text{nm}$, $b = 0.542 \text{ nm}$ and $c = 3.09 \text{ nm}$. For Bi 2212 sample T_c as a function of oxygen stoichiometry δ , was studied by Schweizer et al.[6]. They showed that for $\delta = 0.2$, T_c reaches its maximum value 95K. $\text{Bi}_2\text{Sr}_2\text{Ca}_2\text{Cu}_3\text{O}_{10+\delta}$ also called Bi 2223 system has some what similar structure with additional Ca/CuO_2 slabs inserted while Bi 2212 structure has two CuO_2 layers. $\text{Bi}_2\text{Sr}_2\text{Ca}_{n-1}\text{Cu}_n\text{O}_{2n+4+\delta}$ systems have pseudo tetragonal structure. Few crystal structure of Bi-based sample is shown in figure 2.

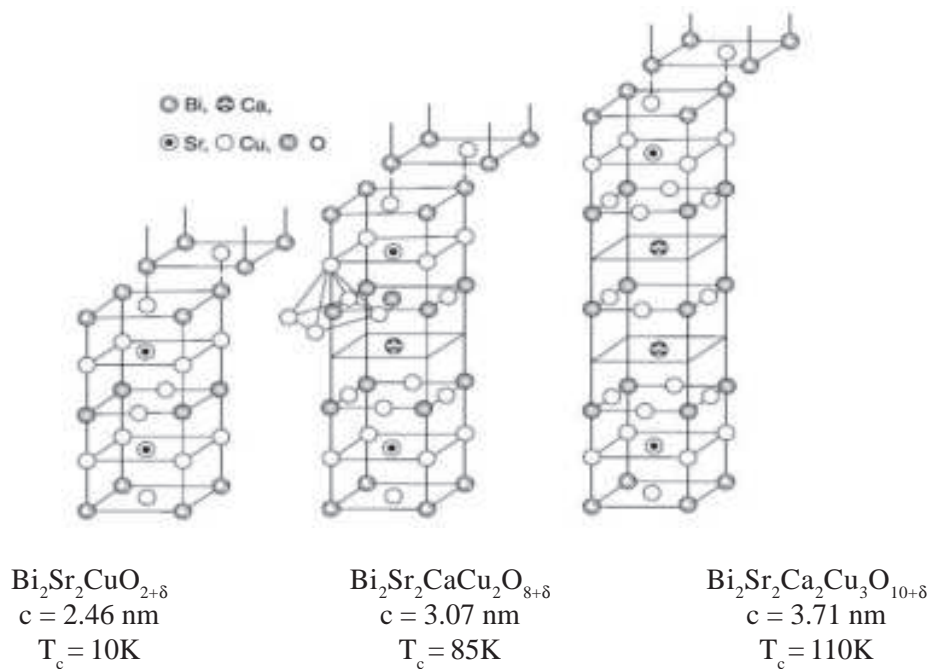

Fig. 2 Crystal structure of Bi - based superconductors

Tl-based cuprate superconductors:

Thallium based superconductors, Tl-Ba-Ca-Cu-O system was discovered by Sheng and Hermann[8]. T_c of this kind of sample is about 100K. The general formula of this kind of sample is $\text{Tl}_m\text{Ba}_2\text{Ca}_{n-1}\text{Cu}_n\text{O}_{2(n+1)+m}$ with $m = 1, 2$ and $n = 1$ to 6. Ten Pervoskit related structure has been

identified so far. All these have tetragonal structure at room temperature. $Tl_2Ba_2CaCu_2O_8$ (Tl 2212) possess two CuO_2 layers per unit cell where as $Tl_2Ba_2Ca_2Cu_3O_{10}$ (Tl 2223) has three CuO_2 layers per unit cell. In these superconductors T_c increases with the increase of CuO_2 layers. But it is found that T_c decreases after four layers of CuO_2 . Crystal structure of Tl 2212 and Tl 2223 is shown in figure 3. Lattice parameters for Tl 2212 system are $a = b = 0.385$ nm, $c = 2.939$ nm and $T_c = 108$ K. For Tl 2223 system $a = b = 0.382$ nm, $c = 3.626$ nm and $T_c = 125$ K [9].

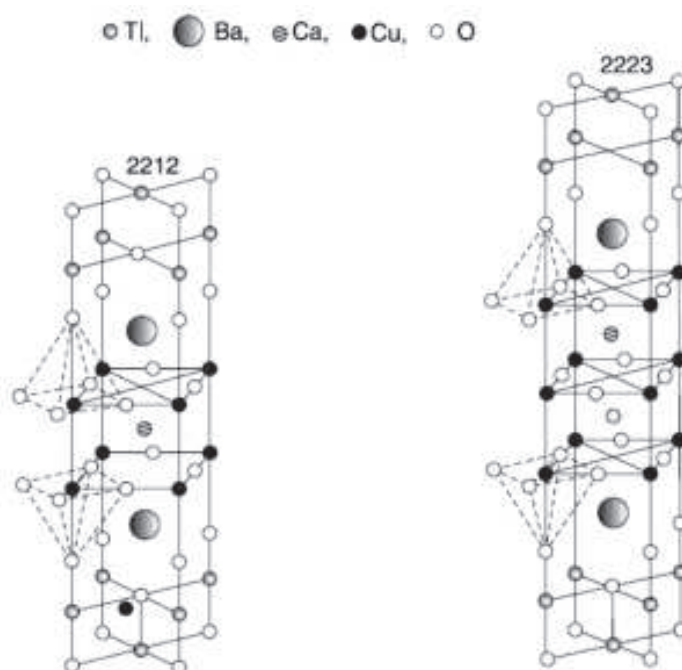

Fig: 3 Crystal structures of Tl 2212 and Tl 2223
(Source [7])

Hg-based cuprate superconductors:

Mercury based cuprate superconductors can be expressed by general formula $HgBa_2Ca_{n-1}Cu_nO_{2n+2+\delta}$ with $n = 1,2,3$. These compounds are structurally similar to that of Tl-based compounds. The synthesis of mercury based compounds frequently leads to mixture of several superconducting phases. Putlin et al.,^[10] reported that the compound $HgBa_2CuO_{4+\delta}$ (Hg 1201) with only one CuO_2 layer per unit cell shows superconducting transition temperature $T_c = 94$ K. A. Schilling et al.,^[11] discovered that $HgBa_2Ca_2Cu_3O_{8+\delta}$ (Hg 1223) system with three

layers of CuO_2 per unit cell exhibit superconductivity with transition temperature about 130K. The primitive unit cell of this kind of sample is tetragonal with lattice parameter $a = b = 0.385 \text{ nm}$ and $c = 1.595 \text{ nm}$. Figure 4 shows the atom cluster model of central unit cells of Hg 1201 and Hg1223 compounds.

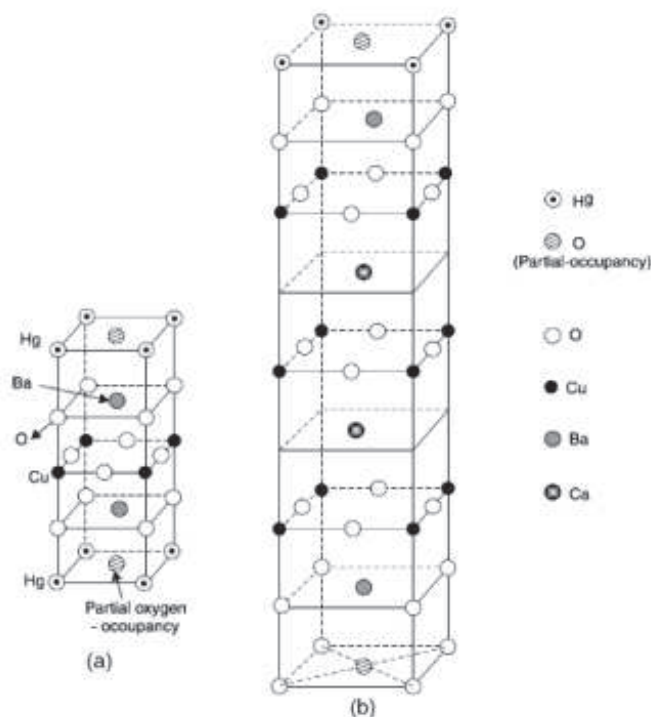

Fig:4 Atom cluster model of (a) Hg 1201 and (b) Hg 1223 central unit cell.
(Source [7])

Comparison among the superconductors:

The critical temperature (T_c) of Y123 sample with two CuO_2 layers is nearly equal to the T_c of Bi 2212 sample. But Bi - based cuprate superconductors (Bi 2212 and Bi 2223) are superior to Y123 superconductors as they are resistant to water or humid atmosphere. The variation of T_c with number of CuO_2 planes studied by several researchers [12,13]. Their observations show that T_c increases with number of CuO_2 planes but after a certain number, T_c again decreases. Researchers [14,15,16] are involved around the world to understand the crystal structure and properties of HTSCs. A comparison of lattice parameter, crystal structure and T_c among some superconducting compounds is shown in table 1.

Table 1Crystal structure, lattice parameter and critical temperature (T_c) of some compounds

Compound	Lattice Parameter (nm)	Crystal structure	No. of CuO_2 planes	T_c (K)
$\text{YBa}_2\text{Cu}_3\text{O}_7$ (Y123)	$a=0.382, b=0.388, c=1.17$	Orthorhombic	2	91
$\text{Bi}_2\text{Sr}_2\text{CaCu}_3\text{O}_8$ (Bi2212)	$a=0.541, b=0.542, c=3.09$	Orthorhombic	2	85
$\text{Bi}_2\text{Sr}_2\text{Ca}_2\text{Cu}_3\text{O}_{10}$ (Bi2223)	$a=b=0.539, c=3.69$	Tetragonal	3	110
$\text{Tl}_2\text{Ba}_2\text{CaCu}_2\text{O}_8$ (Tl2212)	$a=b=0.385, c=2.939$	Tetragonal	2	108
$\text{Tl}_2\text{Ba}_2\text{Ca}_2\text{Cu}_3\text{O}_{10}$ (Tl2223)	$a=b=0.382, c=3.626$	Tetragonal	3	125
$\text{HgBa}_2\text{CuO}_4$ (Hg1201)	$a=b=0.38, c=0.95$	Tetragonal	1	94
$\text{HgBa}_2\text{Ca}_2\text{Cu}_3\text{O}_8$ (Hg1223)	$a=b=0.385, c=1.595$	Tetragonal	3	135

(Source of data: [5])

Conclusion:

Crystal structures of superconducting cuprates are derived from Pervoskite structure. Common feature among these superconductors are the presence of CuO_2 planes in the unit cell. The critical temperature (T_c) of cuprate high temperature superconductors depends not only on the number of CuO_2 planes but also on the lattice parameter. This leads to the dependence of T_c upon applied pressure. Copper atom present in a unit cell has mixed valance state Cu_2^+ to Cu_3^+ . Finally it may be concluded that oxide HTSC are not ultimate, more search is required to find new HTSC and understand their structure.

References:

1. Bednorz, J.G. and Muller, K.A. *Z. Phys.* **1986**, (B 64), P-189
2. Chu, C.W. et al., *Nature*, **1993**, (363), P-323
3. Antipov, E.V. et al., *Physica C*, **1993**, (215), P-1
4. Beyers, R. et al., *Appl. Phys. Lett.* **1987**, (50), P-1918
5. Kakani, S.L. and Kakani, S., *Superconductivity*, New Age International (P) Ltd. Publishers, New Delhi, **2007**.
6. Schweizer, Th. et al., *Physica C*, **1994**. (225), P-143
7. Saxena, A.K. *High-Temperature Superconductors*, www.springer.com
8. Sheng, Z.Z. and Hermann, A.M. *Nature*, **1988**, (332), P-138

9. Parkin, S.S.P. et al., *Phys. Rev. Lett.*, **1988**, (60), P-2539
10. Putilin, S.N. et al., *Nature*, **1993**, (362), P-226
11. Schilling, A. et al., *Nature*, **1993**, (363), P-56
12. Capponi, J.J. et al., *Physica C*, **1996**, (256), P-1
13. Liu, R.S. et al., *Physica C*, **1991**, (182), P-119
14. Aliabadi, A. et al., *Physica C*, **2009**, (469), P-2012
15. Vovk, R.K., et al., *J. Mater. Sc. Mater. Electron.*, **2012**, V. 23(6), P-1255
16. Titova, S.G., et al., *J. Supercond. Nov. Magn.*, **2018**, V. 31(7), P-1999

VEDANTA PHILOSOPHY AND ITS DIFFERENT TRADITION

Debabrota Mondal*

Abstract: The *Vedānta Philosophy* is the leader of Indian Philosophy. Bādarāyaṇa is the founder of *Vedānta*. The *Brahma* and *Jīva* are the main discussing matter. The *Brahman* is the Supreme Soul and the *Jīva* is the Individual soul. But the thoughts of *Śaṅkara* on *Vedānta* have given us the world of opportunity for new ideas and thoughts, which world is rethinking. *Vedānta* philosophy expressed the process of knowledge in detail, and accepted six *pramāṇa*. These six means of knowledge are *Pratyakṣa* (Perception), *Anumāna* (Inference), *Upamāna* (Comparison), *Arthāpatti* (Postulation), *Anupalabdhi* (Non-apprehension), and *Śabda* (Verbal Testimony). The *Uttara Mīmāṃsā* or the *jñānakāṇḍa* of the Vedas is *Vedānta Philosophy*. This philosophy discuss about *jīva* and *brahma*. But it is divided by many *sampradāya* or branches or tradition. They are –*Advaita Vedānta*, *Viśiṣṭa Dvaita* or *Śrī Sampradāya*, *Dvaita* or *Madhvī* or *Brahman Sampradāya*, *Dvait-advaita* or *Nimvudīya Sampradāya*, *Śudhādvaitavāda* or *Śrī Vallava Sampradāya*, *Achintyabhedābheda*vāda or *Gouḍīyavaiṣṇava Sampradāya*, *Neo-Vedānta*, *Neo-Advaita*.

Key words- *Vedānta*, *Brahman*, *Pramāṇa*, *Sampradāya*, *Vidyā*.

The Vedas are the source of Indian Philosophy. *Cārvāka*, *Bouddha*, *Jaina*, *Sāṅkhya*, *Yoga*, *Nyāya*, *Vaiśeṣika*, *Mīmāṃsā*, *Vedānta* are the school of Indian Philosophy. The Vedas are divided into two section, these are *karmakāṇḍa* and the *jñānakāṇḍa*. *Karmakāṇḍa* dealing with the ritualistic and the *jñānakāṇḍa* dealing with the knowledge parts of the Veda. Indian Philosophy Veda + anta = Vedānta, the word 'Veda' refers to the 'four Vedas' and the word 'anta' refer to 'core' or 'essence' or 'end' of the Vedas. The latter portion (*jñānakāṇḍa*) is also known as *Vedānta*, the substance of the Veda or the goal or the end of the Vedas. It is also known as *Vedānta Sūtra*, *Śārirakasūtra*, *Uttaramīmāṃsāsūtra*, *Vyāsaśūtra*, *Brahmamīmāṃsā*, *Vādarāyaṇasūtra* and *Upaniṣad*. The *Upaniṣad* means *Brahmavidyā* or the knowledge of *Brahma*. The content of the *Upaniṣads* is '*Vedāntavijñānam*'. In the *Śvetāśvatara Upaniṣad*, vi, 22 unfold the highest mystery in the *Vedānta* –

*'vedānte paramaṁ guhyaṁ purākalpe pracoditam'*¹.

In the '*Vedānta-sāra*' *Vedānta* has been defined as – '*vedānto nāma upaniṣatpramāṇam*...' ². The *Upaniṣadic* knowledge is said to be esoteric and secret. *Rgveda* is the ultimate source because we find vedantic thought even in the same of the earliest hymns of *Rgveda*, like *Nāsadīya sūkta*. The *Rgveda* *Saṁhitā* is a collection of 1028 Hymns (10552 ṛk), arranged in 10 Mandals, and contributed by about 400 inspired seers or poets.

Mīmāṃsā philosophy is divided into two parts. One is *Pūrva Mīmāṃsā* and another is *Uttara mīmāṃsā*. The founder of *purva mīmāṃsā* is Jaimini and Bādarāyaṇa is the founder of *Uttara mīmāṃsā* philosophy. That is called *Vedānta*. Ascertainment of the Vedic text like '*tattvamasi*' which proclaims the identity between the individual and the Brahman (*Jīva* and *Brahman*) is the

¹ (Gambhirananda, *Upaniṣad Granthābali*, 2015) P- 436.

² (Sadanandayogindra & Pal, 2008) P- 19.

*Assistant Professor in Sanskrit. Govt. Training College, Hooghly. Email - debabrotasanskrit@gmail.com

ultimate teaching of the Veda. The soul is two types. They are- Individual soul and the Supreme soul. The individual soul is Jīva and the Supreme soul is the Lord.

The supreme soul or the utmost knowledge or Brahma or the Lord is eternal. Āchārya Śāṅkara believes, Jīva and *Brahman* are not different, they are same and the world of plurality is just illusion or false. Illusion is like a dream. When we dreaming, it feels true and it comes to us as real. But when sleep is over, then we come to know about the dream, which was false. The ignorance closed our way to taste the reality of Brahma. The definition of Brahma is "*satyaṁ jñānaṁ anantaṁ brahmaṁ*". So, the Brahma is real, knowledge and endless. The Brahma is a conscious and creative one, who creates this beautiful Universe.

He is the cause of everything -

"*yato vā imāni bhūtāni jāyante yena jatani jībanti,
yat prayanti abhisambisanti tad bijjñāsasya tad brahma.*"

So, everything is taking birth from him, sustained by him and at the end everything will come back to him.

Vedānta Mīmāṃsā may also mean an argument which is favourable for determining the significance of Vedic text which expresses the *Brahman* is one without a second. In Vedic philosophy it is said that *Vedānta mīmāṃsā* is a scripture which assert the meaning of the Vedic text on *Brahma*. *Vedānta philosophy* has many *sampradāya* (tradition). The *sārīraka mīmāṃsā bhāṣya* or *Brahma sūtra of Bādarāyaṇa* or Maharshi *Vedavyāsa* is the basic source of *Vedānta philosophy*.

Basically *Vedānta Philosophy* believes two types of knowledge- *Parāvidyā* (Higher knowledge) and *Aparā vidyā* (Lower knowledge). *Parāvidyā* is the knowledge of *Brhaman*, the absolute and *Aparāvidyā* is the knowledge of every other kind, bearing on the empirical world where the plurality of names and forms is manifested.

The teachers of *Advaita Vedānta philosophy* have gone into this aspect of the process of knowledge in detail, and accepted six *pramāṇa*. These six means of knowledge are *Pratyaksha* (Perception), *Anumāna* (Inference), *Upamāna* (Comparison), *Arthāpatti* (Postulation), *Anupalabdhi* (Non-apprehension), and *Śabda* (Verbal Testimony). These are the six valid means of knowledge available to us, and we consciously or unconsciously use them too in our day to day life to know various things which come our way.

Pratyaksha - *Pratyaksha* or Perception implies direct, immediate cognition. The direct perceptions are two types, external and internal. The external perception implies cognition of sense objects, namely - sound, touch, form, taste and smell by our five sense organs (ears, skin, eyes, tongue and nose). When any sensory organ connects with any object, then mind comes out through this organ and takes shape of that particular object and that object perceived.

Anumāna - The word *Anumāna* means knowing after. It means the method by which knowledge is derived from knowledge. It is an indirect, mediate knowledge.

Upamāna - This knowledge is the knowledge of similarities. It is near to inference. But it's truly depends on the Perception.

Arthāpatti - This means postulation, supposition or presumption of a fact. Here unknown fact is derived from known fact through the valid method of mediate knowledge.

Anupalabdhi - The Advaitins and the Mimasaka school of Kumarila Bhatt believe Anupalabdhi to be a separate independent pramāṇa. It literally means non-apprehension. Non-existence of a thing is apprehended by its non-perception.

Śabda - Śabda pramāṇa is verbal testimony. It is also called aṅgta-vākyas (statement of a trustworthy person, and agama (authentic word). A verbal statement, uttered or written, is man's most potent instrument for transmitting knowledge.

Vedānta Sampradāya (Tradition)

The Uttara Mīmāṃsā or the jñānakāṇḍa of the Vedas is Vedānta Philosophy. This philosophy discuss about jīva and brahma. But it is divided by many sampradāya or branches or tradition. They are : i) Advaita Vedānta, ii) Viśiṣṭa Dvaita or Śrī Sampradāya, iii) Dvaita or Madhvīor Brahman Sampradāya, iv) Dvait-advaita or Nimvaditya Sampradāya, v) Śudhādvaitavāda or Śrī Vallava Sampradāya, vi) Achintyabhedābhedavāda or Gouḍīyavaiṣṇava Sampradāya, vii). Neo-Vedānta, viii) Neo-Advaita, ix) Advaita Vedānta.

The famous branch of all Vedānta branches is Advaita Vedānta. The term advaita means at dvaita, 'a' equal to non and 'dvaita' equal to dualism. So the advaita means non-dualism. Advaita Vedānta has gained attention in western spirituality and new age, where various traditions are seen as driven by some non - dual experience. This branch accepts that brahma is the only truth and the jagat (world) is false, and jīva, brahma is the same. The founder of this philosophy is a Jagatguru Śaṅkarācārya. The essence of this Advaita Vedānta philosophy expressed in a half of Sanskrit Sloka:

“yaduktam grantha-kotivih
ślokaṛdhena pravaksāmi
brahma satvaṁ jagan mithyā
jīvo brahmaiva na aparah”.

That means Brahma is the only true, and his world of plurality is an error, the individual self is not apart or different from brahma.

This tradition is also known as kevalādvaitavāda. Vārttikār explained³ – “dvidhetam dvītamityāhustadvāvo dvaitamucyate. tanniṣedhena cādvaitam pratyagavastvabhīdhyate.” This is the vital opinion obeyed by the followers of Advaita tradition. Kāśakṛtsna, Vādari, Vaiṣiṣṭa, Aṣṭabakra, Śukadeva, Vāmudeva and Uddaloka – these sages were advaita philosophers. Āchārya Vādarāyaṇa is including the all branches. After the period of Āchārya Vādarāyaṇa the āchārya (guru) were Acharya Gouḍapāda, some people told, Gouḍapāda were the disciple of the son of vādarāyaṇa śukadeva. The time of advaitic tradition was the early part of the first millennium A.D.

The founder of Advaita Vedānta was Gouḍapāda, because he composed Māndukya kārikā, a commentary of Māndukya Upaniṣad. Māndukya kārikā was the first complete advaitic work. The teacher of Śaṅkara was Govinda Bhagavatpādācārya, who was the disciple of Gouḍapāda. The sub-branch of Advaita Vedānta is Bhāmatī prasthāna and Vibaraṇa prasthāna. The some of the authentic work of Advaita Vedānta is 'Khandana Khandana Khādyā' of Sri Harsha, 'Brahmasidhi' of Mandana Mishra, 'Naiṣkarmyasidhi' of Śuresvarācārya, 'Panchadasī' of Vidyāraṇya, 'Vedānta Sidhantāmuktāvalī' of Prakāśānanda, 'Advaita Sidhi' of Madhusudana

³(Śaṅkara, Puri, & Jha, 2013) Vol-1, p-27.

Saraswati, 'Vedāntasāra' of Sadānanda Yogindra, and 'Vedānta Paribhāṣā' of Dharmarājādharīndra.

i) Viśiṣṭa Dvaita / Śrī Sampradāya -

The *Viśiṣṭa dvaita Vedānta* proposed by Rāmānujācārya. He was born in a Tamil Brahmin family in the village of Sriperumbudur, Tamil Nadu in 10th century AD. His parent was Sri Keshavācārya and Sarikantimoti. He was also known as Udayavar, Ethirajar Ilya Perumal, emberumannar and lakṣmaṇa muni. The most important ācārya of their tradition was Sri Vaiṣṇavas. He opposed Śaṅkara's Advaita Vedānta and compared advaita to Buddhism. Rāmānuja provided bhakti as an intellectual basis for the practice. He tried to represent that in his three commentaries- the *Vedārtha Saṅgraha* (on the Veda), the *Śrī Bhāṣya* (on the Brahma Sūtra) and the *Bhagavat-Gītā Bhāṣya* (on the Bhagavat-Gītā). He also wrote *Vedāntadvīpa*, *Vedāntasāra*, *Vedārthasārasaṅgraha*, *Gadyatraya*, *Nityagrantha*, *Vedānta Tatvasāra*, *Viṣṇusahasranamabhāṣya*, *Isā-Prasna-Mundakya-Svetaropaniṣadbhāṣya* etc.

ii) Dvaita / Mādhvī/ Brahman Sampradāya :

The founder of Dvaita tradition was Madhvācārya (1199 - 1317 A.D). He was also known as Pūrṇaprajña, Vāsudeva and Ānandatīrtha. His father's name was Sri Nārāyaṇa bhakta and mother was Vedavatī. He was born in Pajakakshetra besides the river of Dakshinatyā. The explanation of the word 'madhva' through a sloka-

"mādhvityānanda uddiṣṭaḥ variti jñānamucyate.
madhva ānandatīrtha syāt trītiyā mārutitanuḥ."⁴

Madhvācārya describes Śaṅkara as a "demon born on earth". Madhva and Śaṅkara were born enemies. The word 'dvaita' means 'dualism'. This tradition is also known as *Bhedavāda*, *Tattvavāda* and *Bimbapratibimbavāda*. The key of this theory is, we perceiving all things and the world is real, not the illusion. This tradition believes that God / Viṣṇu and the individual souls / jīvātmā are independent and these are different. We found eight numbers of disciple name. They are - Śrī Hṛīṣīkeśa tīrtha, Śrī Narahari tīrtha, Śrī Janārddana tīrtha, Śrī Upendra tīrtha, Śrī Vāman tīrtha, Śrī Viṣṇu tīrtha, Śrī Rāma tīrtha, Śrī Adhokshaja tīrtha and the ninth number was a grīhastha Padmanābha tīrtha.

The five eternal differences discussed by Dvaita School. These five eternal differences are:

- i) Between Individual soul and God,
- ii) Between Individual soul and Individual soul,
- iii) Between God and Matter,
- iv) Between Individual soul and Matter,
- v) Between Matter and Matter.

He composes many books - a) *Gītābhāṣya* b) *Sūtrabhāṣya*, c) *Anuvyākḥāna* d) *Anubhāṣya* e) *Aitareyādi upaniṣad bhāṣya* f) *Tattvaviveka* etc.

iii). Dvaitādvaita/Nimvādīya Sampradāya -

⁴[Vidyābhūṣaṇa & Sidhanta, Vedānta Sūtraḥ, 1993] Vol-IV, P- 0.30.

Nimvādītya was the proposer of *Dvaitādvaita* tradition. It is also known as *Bheda-ābheda vāda*. *Niyamānandrācharya* was his identity. His time was 11th century AD. He was given his identity as a disciple of Śrīmat Nāradaṃuni, the disciple of Sanatkumar. His father was Āruni Muṇi and mother was Śrī Jayanti. His concept was mixed with Dvaita & Advaita theory. He agrees with the Śāṅkara's Advaita theory that is Jagat (Earth) is the transformation of the Brahma and at the destruction all united with Brahma. Another he believes the existence of *Cit* (pure consciousness), *Acit* (inert) and *Īsvra* (Saguna Brahma/God). *Īsvra* is different from *cit* and *acit*. *Īsvra* is independent (*svatantra-sattva-bhava*) and free, while the existence of *cit* and *acit* are controlled (*para-tantra-sattva-bhāva*) by *Īsvra*. He composes Vedānta bhāṣya namely *Pārijātasourabha*. He also composes *Gītā-Bhāṣya*, *Sadācārprākāś*, *Dasasloki*, *Saviśeṣ-Nirviśeṣ-Śrī Kṛṣṇa Stotra*, and *Prātaḥ Smaraṇstoram* etc.

iv.) Śudhādvaitavāda/Srī Vallava Sampradāya -

Vedānta philosophy of Śrī Acharya Vallabha is known as *Śudhādvaitavāda*. He was born at the village of *Kāṅkaravāra* near of *Nidādhābhūra* in the 5th century C.E. His father was *Brahmanādīkhita*. The name of *Śudhādvaitavāda* is *avikritaparināmavāda*. He was the one of the best leaders of bhakti movement. His suggested loving devotion to God Kṛṣṇa and household people also could achieve salvation through devotion. According to this tradition Brahma is apart from *Māyā*, so Brahma is pure. He composes many books, like *Anubhāṣya* (commentary on Brahma-sūtra), *Subhodhīni* (sub commentary on Bhagvat), another important book of this tradition are *Bhāṣyaprakāśa* (explanation of *Anubhāṣya*) by *Pursottama*, *Rashmi* (on *bhāṣyaprakāśa*) of *Gopesvara*, *Vidvānamandana* of *Vitthalanatha*, *Prameyaratnārva* of *Vālakṛṣṇabhāta*.

v.) Achintyābheda-bhedavāda or Gourīovaiṣṇava Sampradāya

The Lord Śrī Chaitanya Mahāprabhu is the founder of Gourīya *Vaiṣṇava* tradition of the 6th century C.E. He has no composition on Vedānta sūtra by himself. His verbal speech is the main source of *Gourīovaiṣṇava Sampradāya*. This verbal speech gets writing form due to his disciple Śrīrupa Goswami composes '*Ujvalanīlmani*' and '*Bhaktirasāmṛtāsindhu*'. In the eight century C.E. Valadeva *Vidyābhūṣaṇa* composes '*Govindabhāṣya*' on *Brahma-sūtra* is another important work of this tradition of this tradition. Śrī Chaitanya Mahāprabhu was born in the 18th February, 1486 C.E (1407 *śakābda*) and his father was Jagannatha Mishra and Sachi Deva at Mayapur of Nadia of present West Bengal. According to Chaitanya Deva 'Devotion' is the only way to achieve freedom from our bondage.

Some other famous composers of Gourīyavaiṣṇava philosophy are following –

- i) Śrīla Gopal Bhatta Goswami (1425-1500 *śakābda*)
- ii) Śrīla Raghunāth Bhatta Goswami (1427-1501 *śakābda*)
- iii) Śrīla Raghunāthadās Goswami (1428-1504 *śakābda*)
- iv) Śrī Krishnadās Kavirāj Goswami
- v) Śrīnivās Āchārya (1441 *śakābda*)
- vi) Śrī Narottam Thākura
- vii) Śrī Śyamānanda Prabhu
- viii) Śrī Valadeva Vidyābhūṣaṇa so on.

vi.) Neo-Vedānta

Rāmākṛṣṇa Deva, Swami Vivekananda, Rishi Aurobindo and Gandhiji played a role as Neo-Vedantists in the 19th century. They tried to reconcile 'dualism' with 'non-dualism'. This tradition rejected Śaṅkara's 'universal illusion' theory firmly. Aurobindo motivated 'universal illusion' to 'universal realism'. Gandhiji accepted 'Śaptabhṅgīnayavāda' of Jain philosophy to perceive the reality. We perceive the truth and reality through our sensory organs from different perspectives. These are not an illusion at all. Vivekananda played a major role in the revival of Hinduism, and the spread of Advaita Vedānta to the west via Ramakrishna Mission. Vivekananda's interpretation of Advaita Vedānta known as "Neo-Vedānta" He is called Second Śaṅkara, in a talk an intellectual faith too. In the talk of "The absolute and manifestation" given in at London in 1986 Swami Vivekananda said,

"I may make bold to say that only religion which agrees with, and even goes a little further than a Śaṅkara modern researcher, both on physical and moral lines is the Advaita, and that is why it appeals to modern scientists so much. They find that the old dualistic theories are not enough for them, do not satisfy their necessity. A man must have not only faith, but intellectual faith too."

Vivekananda represents Samādhi as a means to attain liberation. Vivekananda does it uniquely, when Śaṅkara and Upaniṣad do not mention this.

vii). Neo- Advaita

The Neo-Advaita tradition was propounded by Ramana Maharshi. Ramana Maharshi was born in Tiruchhli, Tamil Nadu on December 1879. He also knew as Asvenkatara man Iyer. This tradition was a new religions movement based on a popularised, western interpretation of Advaita Vedānta and the teaching of Ramana Maharshi. His teaching has also been popularised in the west. This tradition believes self - empowerment and self - therapy. The basis practice neo-advaita is a self - enquiry.

Bibliography

- Comans, M. *The Methods of Early Advaita Vedanta*. Delhi: Motilal Banarasidass , 2000.
- Dasgupta, S. *A History of Indian Philosophy. Vol. I-IV*. London: The Syndics of the Cambridge University Press, 1952.
- Upaniṣat *Granthāvalī*. Edited and translated by Swami Gambhirananda. 7th ed. Vol. I-III. Kolkata: Udbodhan Karyalay, 2004.
- Krishnamani, M. *Shankara: The Revolutionary*. Delhi: Nag Publishers, 2001.
- Mitra, M. *Śaṅkaraprasthane Advaitatattvabhavana*. Kolkata: Progressive Publishers, 2004.
- Nag, A. *Six Systems of Vedānta Philosophy*. Calcutta: Sanskrit Pustak Bhandar, 1986.
- Sadānandayogindra. *Vedāntasārah*. Kolkata: Sanskrit Pustak Bhandar. Edited & translated by Pal, B, 2008.
- Śaṅkara. *BrahmaSūtra Bhāṣya*. Translated by Gambhirananda, S. Kolkata: Advaita Ashrama, 2011
- Śaṅkara. *Brahma-Sūtras*. Translated by Vireswarananda, S. Kolkata: Udbodhan Karyalay, 1996
- Śaṅkara. *Vedāntadarśanaṁ*. Edited and translated by Bisvarupananda, S. & Puri, C. & Jha, A. Vol. I & II. 2nd ed. Kolkata: Udbodhan Karyalaya, 2012 and 2013.
- Bhagavad Gita*. Translated by S. Gambhirananda. Kolkata: Advaita Ashrama, 2012.
- Sharma, B. *The Brahmasūtras and their Principal Commentaries*. 2nd ed., Vol. II. New Delhi: Munshiram Manoharlal Publishers Pvt. Ltd., 1986.
- Sinha, D. *The Metaphysics of Experience in Advaita Vedānta*. Delhi: Motilal Banarsidass, 1983.

ইতিহাসের রসনায় নুন ও লেবুর গন্ধ দীপ গোবিন্দ চৌধুরী*

‘ইতিহাস’। চারটি বর্ণযুক্ত এই শব্দ মানব জীবনের দুই মূল্যবান আবেগের সাথে মিশে আছে প্রতিটি রঞ্জে। এক, শব্দটির সাথে রয়েছে শৈশব জীবনের উষ্ণ আবেগের এক নিগূঢ় সম্পর্ক। ছোটবেলায় পাঠ্যক্রমে এই শব্দটির নাম শুনলেই গায়ের তাপমাত্রা বৃদ্ধি পেতে অধিকাংশ ক্ষেত্রেই। যার নাম নিয়ে ছড়া কেটে বলা হত— “ইতিহাসে পাতিহাস, ভুগোলেতে গোল অঙ্কেতে মাথা নেই হয়েছি পাগল।” হা হা হা হা হা হা....!

উল্লেখিত ছড়াটি সত্যিই ভারী মজার। যা মনে করিয়ে দেয় ফেলে আসা শৈশবকে। আবার এই মজার আড়ালে লুকিয়ে রয়েছে চরম থেকে চরমতম সত্যতা। যার ভাৱে সত্যিই পাগল হওয়ার জোগাড়। কারণ এই চারটি বর্ণের সাথে ওতপ্রোতভাবে জড়িয়ে থাকে একটি চিহ্ন। যার নাম আহ্বাদ করে রাখা হয়েছিল ‘জিজ্ঞাসা’। যাকে দেখতে (?) এইরূপ। জানি ভাবছেন এইসব অবাস্তুর কথাগুলি বলবার কি খুব প্রয়োজন (?) দেখলেন এই চিহ্নটার কি প্রয়োজন। ও ছাড়া যে ইতিহাসের পূর্ণতা হয় না। কারণ ইতিহাস বলতেই বোঝায় কোন কিছুর অস্তিত্বের সাক্ষী। যা উদঘাটন করতে হয় অনুসন্ধানের মাধ্যমে। ইতিহাস বলতে বোঝায় ফেলে আসা সময়ের বহু নথি। সে লিখিতই হোক বা অলিখিত। যার পরিসীমা অনন্ত। অর্থাৎ যে উৎপাদিত হচ্ছে প্রতিটি মুহূর্তে। অতএব আজকের দিনে দাঁড়িয়ে দশ হাজার বছর আগের ঘটে যাওয়া ঘটনাও যেমন ইতিহাস, পাশাপাশিভাবে গতকালের ঘটনাও ইতিহাস, তদ্রূপ আগামীকালেও যা ঘটবে তাও ইতিহাস। কারণ সময়ের নিয়মে তাও নথিতে পরিণত হবে। যদিও এই প্রবন্ধের উদ্দেশ্যে ইতিহাস কাকে বলে? তা চর্চা করা নয়। উদ্দেশ্য হল এই ইতিহাসকে জানবার সব থেকে সুলভতম মাধ্যমটি কি? যার সাথে জড়িয়ে আছে আরও এক অধ্যায়ের গন্ধ। যদিও এই স্বল্প শব্দযুক্ত প্রবন্ধে তার ইতিহাসের বা তাদের ইতিহাসের রসাস্বাদন করার চেষ্টা নেহাতই ছেলেমানুষই। তথাপি দুধের স্বাদ ঘোলে মিটিয়ে অপারক বাঙালি কিছু কিছু সময়ে বড়ই আনন্দ অনুভব করে। বলতে পারেন এই মুহূর্তে আমিও তাদের অংশীদার। তাই ‘কচি পাঠার ঝোলের পরিবর্তে গাছ পাঠার কষাই পরিবেশিত করলাম আপনাদের সামনে। ধৃষ্টতা মার্জনা করে চোঁখে দেখলে প্রাণে বড়োই আনন্দ অনুভব করব। তাহলে আসুন নিজ আসন গ্রহণ করে আমায় অতিথি সেবার পূণ্য অর্জন করতে সহযোগিতা করুন।

আসুন আসন গ্রহণ করুন...।

শুরু হোক তবে আমার পরিবেশন। যদিও বাঙালির সংস্কৃতি অনুযায়ী পরিবেশনের প্রথম পাতেই নিয়ম হল ‘নুন ও লেবু’ দেওয়া। আমিও তার বাইরে নই। তাই প্রথমেই জানাই যে, ইতিহাস যা জানতে বা চর্চা করতে আপামর মানবজাতি বড়োই উৎসুক। কিন্তু তা প্রাপ্তির সুলভতম মাধ্যম হল ‘নথি’ অর্থাৎ সময়ের দলিল। যদিও গবেষকগণের কথা যদি বাদ দেই, তাহলে সাধারণ মানুষ কিভাবে পায় এই রসভাঙারের স্বাদ। যা থেকে তারাও পায় ইতিহাসের জ্ঞান। অতএব এটিই হল আমাদের সর্বপ্রথম প্রশ্ন। অর্থাৎ ‘নুন’ অর্থে দৈনিক সংবাদপত্র, লেবুটি তাহলে কি?

*Assistant Professor, Govt. College of Art and Craft, Calcutta. E-mail : dchowdhurymyself@gmail.com, Mob. 7980922934

‘লেবু’ হল টক, মিষ্টিতে ভরা এমন এক স্বাদ যার সংস্পর্শে ‘নুন’ হয়ে ওঠে আরও অনেক বেশি চটপটা। যা খেতে আধুনিক বাঙালি তথা সকলেই বড় পছন্দ করে। হা হা। তদ্রূপভাবে এই পাত্রে ‘নুন’ হল দৈনন্দিন খবরের কাগজ আর ‘লেবু’ হল বিজ্ঞাপন। যা পাত্রে থাকলে বাঙালি কেন সকলেরই রসনা তৃপ্ততায় আনন্দ আসে। পাশাপাশি এদের দু’জনের ইতিহাসই ভারতবর্ষের এক বিশেষ ঐতিহ্য তৈরি করে। যাকে এক সূত্রে গেঁথেছে ‘ছাপাখানা’। যাকে অল্প একটু হলেও আমরা চোঁখে দেখতে ইচ্ছুক এই প্রবন্ধখানির দ্বারা।

‘তবে শুরু হোক আমার অতিথি নারায়ণের সেবা, আর আপনারা গ্রহণ করুন এই নিবেদন।’ যার প্রাক পর্বেই সূচনা করি কবি রূপচাঁদ পক্ষীর গাওয়া পদ্যের একটি লাইন দিয়ে। “কলের খুরে দণ্ডবৎ জুড়ে এল গ্রামনগর।”

অতএব কবির এই উদ্ধৃত লাইনটি বুঝিয়ে দিচ্ছে যে, গ্রাম্য কলকাতায় ভিড় জমিয়েছে শহুরে কলের বাসস্থান। যার ভিড়ের ভারের পরিচয় নিয় সিদ্ধার্থ ঘোষ রচনা করলেন কলের কলকাতা। যদিও ‘কল’ বলতেই চোখের সামনে ভেসে ওঠে রাস্তার ধারে, অথবা বাড়ির কলঘরের চাতালে হ্যান্ডেলওয়াল একটা লম্বা দণ্ড। যা টিপলেই জল পরে। বলাবাহুল্য আধুনিক শহর এখন যাকে ব্যবহার করে, তাকে বলে ট্যাপকল। যা দেখা যায় রাস্তার মোড়ে মোড়ে। কিন্তু এর বাইরেও একটা জগৎ আছে। সেখানে খিড়কি থেকে সিংহ দুয়ার শুধু নয়, তার বাইরেও আছে বিরাট জগতের ইতিহাস। যা আজ প্রেস, কাল তা ছিল ছাপাখানা আর শুরুটা ছিল কল। ‘কলের কলকাতা’। তাই সমাজ ও সমাজজীবন সবসময়ই বিবর্তিত। যার ইতিহাস পার করেছে কলের কলনার সময়কে যাদের দৌলতে বদল হয়েছে মানুষের অন্তঃপুরের ইতিহাসও। তাই বিষয়টা শুধু ‘কল থেকে যন্ত্র, যন্ত্র থেকে কল’ সেখানেই থেমে নেই। যার ইতিহাসের সাথে জুড়ে গেছে আর এক ইতিহাস। যার বয়সও প্রায় একশোরও অধিক। যার নামকরণ করা হয়েছিল বিজ্ঞাপন। অতএব ছাপাখানার মুদ্রিত খবরের কাগজ আর বিজ্ঞাপন এই হল আমাদের নুন আর লেবুর সম্পর্ক। যে সম্পর্ক সত্যিই অনবদ্য। তা খাদ্য রসিকের প্রথম পাত্রেই হোক বা গরমের তৃষণ মেটাতেই হোক। যাদের প্রয়োজন অপরিহার্য। যেমন করে মানব জীবনের দিনের শুরুটা হয়। চা আর খবরের কাগজ দিয়ে। সে নিজের বিবাহিত বৌয়ের হাত দিয়েই হোক বা পাড়ার মোড়ের বৌদির দোকানেই হোক। চায়ের সাথে খবরের কাগজ যে চাইই চাই।

কিন্তু প্রশ্নটা হল, পরিবেশকে না হয় আমরা সকলেই চিনি নিজের মতো করে। কিন্তু ‘চা’-এর সাথে ‘টা’ই বলি কিংবা ‘নুন’-এর সাথে ‘লেবু’। কোথা থেকে শুরু তার উৎপাদন। জেন্টেলম্যান ম্যাগাজিন (**‘Gentleman Magazine’**) নামক এক পত্রিকায় শোনা গিয়েছিল মুদ্রণযন্ত্র প্রাচীনকালে চিন দেশে ছিল কিন্তু ভারতবর্ষে ছিল কিনা তা নিয়ে সংশয় রয়েছে। কিন্তু উপযুক্ত প্রমাণ নেই। পাশাপাশি ইতিহাসের হাতরানি থেকে বলছি আনুমানিক ১৮৮০-এর দশক থেকে শুরু করে বিজ্ঞাপনের যাত্রাপথ। অতএব একথা খুব স্পষ্ট যে, ছাপাখানা, সংবাদপত্র, বিজ্ঞাপন এক অদৃশ্য সুতোয় দ্বারা গাঁথা। যদিও একটি কথার দায় কোনোভাবেই অস্বীকার করা যায় না। তা হল, ভারতই হোক বা তার বাইরে ‘পরিবেশন’ বিষয়টার সাথে নারীর সম্পর্ক বড়োই ঘনিষ্ঠ। অন্তত সংস্কৃতির ইতিহাস তাই বলে। আমাদের আলোচনার ধারার মোড়কটা শুরু হয়েছে অতিথি সৎকার দিয়ে। আমরা সকলেই জানি বাড়িতে কেউ নিমন্ত্রিত আসলে বা স্বাভাবিক নিয়মেই বাড়ির অন্দরমহলে অবস্থিত মহিলা বা নারীদের ওপর ভার বর্তায় এই পুণ্য অর্জনের। কিন্তু এক্ষেত্রে পুণ্য কিনা জানি না তবে উল্লেখিত অদৃশ্য সুতোয় নারীর ভূমিকাও বৃহত্তর। কারণ বিজ্ঞাপনের আক্ষরিক অর্থ বিশ্লেষণ করলে যা দেখব তা হল ‘জ্ঞাপন’। এক্ষেত্রে ইতিহাসও নারীকে বেছে নিয়েছে অনেকাংশে। যেমন করে আপামর জনসাধারণ সকালে ঘুম ভেঙে বেডটি (**‘Bed Tea’**) -টা বৌ/মায়ের হাতেই পছন্দ করে। আবার দুপুরে বা রাতে ভোজনের পাতে তাদের জুড়ি মেলা ভার। কারণ কোন কিছু জ্ঞাপন করা নারীর সাহজাত

দিয়ে ‘গাছ পাঠার কষা’ যদি পরিবেশিত হয় মনকে তা কচি পাঠার বোলো’ রঞ্জন করাবে সেটাই স্বাভাবিক। এবং বলা ভালো, ‘স্বাদে, গুণে তা জুড়ি মেলা ভার।’ যেমন করে উনিশ শতকের প্রথমার্ধের একটি বিজ্ঞাপন ‘রতি বর্দ্ধক রসায়ন।’ যা কিনা পুরুষের এক লজ্জাজনক পীড়ার উপসমের নিদর্শন। কিন্তু পুরুষকে সুখ দেওয়ার এই ঔষুধের বিজ্ঞাপনের জ্ঞাপন চিত্রের ছবিটি হল নারীর। কারণ সে পরিবেশনটা ভালো পারে। যাকে সর্বক্ষেত্রে ব্যবহার করাটা বড়ো আরামদায়ক। আবার সাম্প্রতিককালে দৈনন্দিন খবরের কাগজের পাতার শুরু থেকে শেষ অবধি যদি একটা বিজ্ঞাপনের তালিকা করা হয়। তাহলে দেখব কুড়িটির মধ্যে দশটি কভোম অর্থাৎ নিরোদের বিজ্ঞাপন। যা ধারণ করে পুরুষ আনন্দ অনুভবের পাশাপাশি সুরক্ষিত থাকবে। কিন্তু সংবাদপত্রের পাতায় বা অন্যত্র এই বিষয়টি জ্ঞাপন করছে কে? ‘নারী’।

তবে হ্যাঁ, এই ছাপাখানা, খবরের কাগজ, বিজ্ঞাপন বা তার উপস্থাপক এইসকল কিছু চর্চায় আমরা একটা কথা কখনই ভুলতে পারি না, বা বলতে হয় এই আলোচ্য ইতিহাস সমৃদ্ধ করেছে ভারতবর্ষের শিল্পের প্রাচুর্য্যকেও। যা আলোকিত করেছে ভারতের শিল্প ইতিহাসকে। প্রযুক্তির দিকে যেমন জন্ম নিয়েছে কাঠখোদাই থেকে অফসেট। ঠিক তেমনি করে জন্ম নিয়েছে হরেন দাস, চিত্তপ্রসাদের মত শিল্পীরা, পাশাপাশি যা শিল্পের জ্ঞানে উদ্ভাসিত করেছে বিজ্ঞাপনকে। যার পসরা সাজিয়ে আলোকরঞ্জিত হয়েছে সংবাদপত্রের পাতা। যার লাভ্যে দৈনিক খবরের পাশাপাশি মনোরঞ্জিত করেছে মানুষের মনকে সেই আবহমান কাল ধরে। তাই এ স্বল্প পরিষর আলোচিত প্রবন্ধে সম্পূর্ণ আবহমান কালের ইতিহাসকে না ধরতে পারলেও, কালের শুরুর কিয়দংশ আলোকিত হওয়া বাঞ্ছনীয়। সে আলোচনা ছাড়া ‘নুন ও লেবু’র এই অনবদ্য সংমিশ্রণ অসম্পূর্ণ রয়ে যায়। তাই আবহমানের শুরুর ইতিহাসকে সংযোজন করতে আমরা বাধ্য।

আসা যাক প্রসঙ্গে; যে ছাপাখানা, বিজ্ঞাপন, দৈনিক সংবাদপত্র নিয়ে আমরা আলোচনা করছি তাকে সমৃদ্ধ করেছে যে সব শিল্পকর্ম ও শিল্পী তার আতুর ঘরের অন্তপুরে আলোকপাত করাই আমাদের আলোচিত প্রবন্ধের এই অংশের উদ্দেশ্য। যে আতুর ঘর ছাড়া ভারতের শিল্প ইতিহাস অসম্পূর্ণ। আরও বরং বলা ভালো যাকে ছাড়া এই প্রবন্ধটি অসমাপ্ত। কথায় অছে ‘অতিথি দেবঃ ভবঃ’, অতিথি নাকি নারায়ণ। তাই রসিক বাঙালি হয়ে তাকে রসনা তৃপ্তির আসনে বসিয়ে অসম্পূর্ণ আহার পরিবেশন করা কখনই ধর্মের পরিচয় হত না। তাই এই অংশের উদ্যোগ। যার হাত ধরে বিজ্ঞাপন আজ শিল্পকলার এক বিশেষ অংশ, যাকে নিয়ে চর্চা করতে বাঙালি সমাজ তথা সমগ্র ভারতবর্ষ এমনকি পাঠরত ছাত্রছাত্রীরাও উদগ্রীব। বলা বাঞ্ছনীয় আমিও ব্যতিক্রম নয়। শুধু তাই নয়, যার পরতে পরতে লুকিয়ে আছে বাঙালি তথা ভারতীয় মানসিকতা আবেগের নানা অংশ। সেই প্রশ্নের উত্তরে সূচনা ও সমাপ্ত হয়েছিল “আঠারো শতকের ভরদুপুর থেকে বিংশ শতকের মাঝবেলা অবধি।” যে দুশত বছরের ইতিহাসের ভৌগোলিক অবস্থার নামকরণ করা হয়েছিল ‘ব্রিটিশ ইন্ডিয়া’। যার শাসন ব্যবস্থা কয়েক রেখেছিল ঔপনিবেশিক ইংরাজ। যে ইতিহাস নিজ স্বার্থে তৈরি করতে চেয়েছিল ‘কারিগড়’। সেই ইতিহাসের হাত ধরে জন্ম নিয়েছিল এদেশের প্রথম শিল্প শিক্ষা প্রতিষ্ঠান। যার নামের মধ্যেই পরিচয় আবহমানের শুরু ইতিহাস কিরূপ? ব্রিটিশ ইন্ডিয়া যার নাম রেখেছিল ‘মেক্যানিক্যাল ইনস্টিটিউট’, স্কুল অফ ইন্ডাস্ট্রিয়াল আর্ট যা পরে আর্ট স্কুলে রূপান্তরিত হয় যার নামকরণ করা হয়েছিল ‘সরকারী চার ও কারু কলা মহাবিদ্যালয়’-এ অর্থাৎ আমাদের তথাকথিত শিক্ষিত, সংস্কৃতি সম্পন্ন সমাজ যাকে চেনে Govt. College of Art & Craft নামে। যা গড়ে ওঠে মাদ্রাজ, কলকাতা ও লাহরে যেখানে উত্তরসুরিরা উজ্জ্বল করেছে ভারতের শিল্প ইতিহাসকে। পাশাপাশি যা অনস্বীকার্য তা হল, সহযোগিতা ও সমৃদ্ধ করেছে এই প্রবন্ধকে, কারণ

প্রবন্ধের নামকরণ যাই হোক না কেন তার আলোচ্য বিষয়বস্তুর মূল ভূমিকা পালন করেছে ‘বিজ্ঞাপন’। যার শুরুর আদিপর্ব থেকে আবহমান কাল হয়ে আজ অবধি সম্পূর্ণ ইতিহাসের ধারাকে আলোকরঞ্জিত করতে সহায়তা করেছে মূলত এই বিদ্যালয়ের উত্তরসূরিরাই। কিন্তু দুর্ভাগ্য এই যে, আজ যে আলোতে আলোকিত হওয়ার জন্য আমি থেকে শুরু করে আমরা, সকলেই উদগ্রীব। যার আলো গায়ে মেখে তথাকথিত সমাজ মনে করে যে, সে শিল্প মনস্ক। আদপেই শুরুর ইতিহাসটা ছিল ভিন্ন। অতএব আবহমান ইতিহাস বলছে শুরুতে এই আলো গায়ে মাখা কেন, তার কথা চিন্তা করাও ছিল মহা পাপ। ছবি আঁকার কতা ভাবলে সমাজ তাদের নিকৃষ্ট বলে নির্বাচন করত। আমাদের আলোচিত প্রবন্ধের এক মহৎ উদ্দেশ্য হল তার ধারা এই ইতিহাসকে সাক্ষী করেই চলুক। তাই গোটা প্রবন্ধ জুড়ে বেশ কিছু নমুনা চিত্র দেওয়া হয়েছে। যার সৃষ্টিকর্তা হল এই শিল্প স্কুলের নক্ষত্র স্বরূপ ছাত্ররা। তাদের মধ্যে একজন যিনি সেই শতাব্দীর মধ্য গগণকে আলোকিত করেছে, যে আলো আজ বিচ্ছুরিত করেছে। যে নমুনায় দেখতে পাচ্ছি ১৯৫৭ সালের ‘জবাবকুসুম’ তেলের বিজ্ঞাপনের অঙ্কিত চিত্রকলা। যা নির্মাণ করেছিলেন সরকারী আর্ট স্কুলের ছাত্র ‘রণেনায়ন দত্ত’। যদিও সেখানেও উপস্থাপক নারী। প্রসঙ্গ সূত্রে জানাই এই চিত্রিত নারীর কল্পনা করতে শিল্পীকে



Drawing by Arifan Ramonayon Datta - Centre for studies in Social Science - Kolkata



অনুপ্রেরিত করে তার সহধর্মিনী। বিশ শতকের ইতিহাসে, ইতিহাস হয়তো গঠিত হয়েছে অনেক টানাপোড়েনের মধ্যে দিয়ে। যার বুনোট সতিহই, দৃঢ়; ঠিক তেমনি করে এই বুনোটের রসায়নে জন্ম নিয়েছে শিল্পের বহু নিদর্শন। যার উপস্থাপকতা বার বার সামনে এনেছে নারীকে। কিন্তু শতাব্দীর মধ্যপর্বের বহু নিদর্শন প্রমাণ করেছে নারী যেমন সমাজের ভোগ্য আবার নারীই সমাজের ত্রাতা। ১৯৪২-এর আর্থিক জগতের ‘মহালক্ষ্মী কটন মিলস্’-এর বিজ্ঞাপন। যেমন ক্যাথারীনকে পাল্লা দিয়েছে কৃষ্ণকুমারী, ভিক্টোরিয়াকে ভানুমতি, এলিজাবেথকে এনাক্ষী, ক্লিয়োপেট্রাকে কাঞ্চনমালা প্রমুখ। যার পরিচয় স্বদেশীয়ানাকে স্মরণ করায়।

অতএব প্রবন্ধের শেষ পর্যায়ে এসে একথা সুস্পষ্ট যে ছাপাখানা, বিজ্ঞাপন, নারী ও শিল্প অবস্থান করছে একটি মালার মতো। বরং প্রসঙ্গের সাথে যুক্তি যুক্ত করে বলতে গেলে বলতে হয় ছাপাখানা, বিজ্ঞাপন ও শিল্পের যৌথতায় আমার অতিথি সেবা যেমন পরিপূর্ণ হতে চলেছে, ঠিক তেমনি করে নারীর পরিবেশনে তা আরই মনোরঞ্জক হয়ে

উঠেছে। আর সেই সব ইতিহাসের নিদর্শন সংরক্ষিত রয়েছে আরও সব ইতিহাসের কাছেই। অর্থাৎ ইতিহাসের জীবন্ত দলিল হয়ে ভারত তথা কলকাতার যে সকল গ্রন্থাগার ও সংগ্রহশালা রয়েছে তাদের কাছে। যেমন উপরের নিদর্শন— অনুযায়ী আর্থিক জগৎ থেকে তুলে আনা যে দুটি বিজ্ঞাপনের নমুনা দেওয়া হয়েছে। তা সংগ্রহ করা হয়েছে ‘কলকাতা স্টেট আর্কাইভে’র ধুলো ধূসরিত ইতিহাসকে খনন করে। আবার এখন যে নিদর্শনগুলি পরিবেশন করা হচ্ছে তা সংগ্রহ করা হয়েছে ভারতীয় গ্রন্থাগার (National Labirary)-র সংরক্ষিত দৈনিক পত্রিকার ভাণ্ডার থেকে। একটু ভালো করে লক্ষ্য করলে মনে পরবে আমার এই প্রবন্ধের শুরুর দিকের কথা। সেখানে খুব দৃঢ় কণ্ঠে বলা হয়েছে নারীর সাথে বিজ্ঞাপনের গুরুত্ব। আবহমান কাল থেকে শুরু করে আধুনিক সভ্যতার মানুষের ভোগ্য পণ্যগুলির নিদর্শন প্রায় একই। শুধু সময়ের সাক্ষী বহন করে রকমফের ঘটেছে তাদের নামের। যেমন এখানে যে নিদর্শনগুলি রয়েছে তাদের কোনোটি সাবান, কোনোটি ক্রীম, কোনোটি বা পাউডার। সময়ের নিয়মে তাদের নামগুলিও আধুনিক। নামগুলি হল এইরূপ ‘LUX’, (লাক্স), ‘Lakmi’ (ল্যাকমে), ‘Pond’s’ (পন্ডস)। আর বিশেষ গুরুত্বপূর্ণ বিষয় হল— এই যে তাদের প্রতিটিতেই নারীর ছবির এদের মধ্যে কোনটি হাতে আঁকা, আবার কোনটি সেই সময়কার প্রখ্যাত অভিনেত্রীদের



পোর্টেট। যদিও প্রসঙ্গক্রমে বলি সময়টা ছিল ৭০-এর দশক। আর তার নিদর্শন চিত্রে সুস্পষ্ট। অতবে গোটা আলোচনার মধ্যে নুন ও লেবুর সংমিশ্রণের নিদর্শন যে বিদ্যমান আশা করি আমার মূল্যবান পাঠকবর্গের কাছে তা খুবই সুস্পষ্ট করতে পেরেছি।

এই আলোচিত অংশের ঘেরাটোপ বৃহত্তর ইতিহাসকে পরিক্রমণ করা সম্ভবপর নয়। তথাপি স্মরণ করলাম। গরীবেরও তো ইচ্ছা হয় অতিথি সেবা করতে। তাই বাঙালি সংস্কৃতির রেয়াজ মেনে পাতে নুন, লেবু দিয়েই পরিবেশন



শুরু করেছিলাম। ত্রুটি মার্জনা করবেন এবারটা আমিষ পদ পরিবেশন করতে সক্ষম হলাম না। তবে পরবর্তীতে এবারের সকল ত্রুটি সংশোধন করে নেব। শুধু একটাই অনুরোধ করবীবের এই পরিবেশনকে গ্রহণ করবেন এবং সকলের আশীর্বাদ কাম্য। ভালো থাকুন, সুস্থ থাকুন। আর আসুন ভবিষ্যতের ইতিহাসকে আরও গৌরাবান্বিত করব এই শপথ করি।

GENDER ISSUES REPRESENTED IN DIFFERENT STORIES OF ENGLISH TEXTBOOK (MINDSCAPES) UNDER WBCHSE

¹Sutapa Koley. ² Prof. Palash Das.

Abstract : This research investigates the representation of typical stereotypes regarding the presentation of women characters in the different stories of English textbook (Mindscapes) under WBCHSE. The main objective of this study is to find out how gender inequality creates a hindrance in creating a barrier free learning environment. Gender stereotypes begin early as young children learn socially desirable behaviours during daily interaction within family and society. This gender perception can be made positive through Education. Textual analysis has been conducted by reading the text carefully to answer the research questions. But after intensive reading of the stories, with minute character analysis, examining the plots and themes, evaluating the significance of the female characters in these stories, the present study concludes that gender inequality and gender stereotyping exist in these stories of this textbook. In conclusion the study provides certain pedagogical implications and proposals which can bring awareness in our society and can eradicate gender inequality from classroom and curriculum.

Keywords: Gender stereotypes, hindrance, women characters, textbook.

1. Introduction.

A textbook is a manual of instruction in any branch of study. A textbook is used as one of the most important Teaching learning materials (TLM) in the classroom. The stories in the textbooks provide different ideas, notions which influence the mind of the students. Textbooks are important aspects of education in how they incorporate language, diverse identities, and human rights, particularly textbooks reflect issues of culture, gender and religion. Apart from conveying the basic knowledge in a particular subject matter, textbooks directly or indirectly affect and tend to influence a child's upbringing by "transmitting models of social behaviour, norms and values" which are considered as acceptable and appropriate (UNESCO, 2009).

Textbooks not only impart knowledge but also it tends to influence a child's upbringing by introducing models of social norms, behaviours and values. The characters are portrayed in such a way so that the students can follow the conduct and morality of good characters and they always try to avoid the flaws and evils of nefarious characters. The concepts, issues, themes and characterization of stories presented in the text books always influence the student's way of thinking.

*1 M.Ed Student (2017-19), Dept of Teacher Education, WBUTTEPA, India. E-mail: ranti.sutapa@gmail.com.

2 Assistant Professor. Dept of Teacher Education, WBUTTEPA, India. E-mail: palashingtc@gmail.com.

The contents included in the textbooks should be presented in such a way so that the disparity between men and women can be erased. Textbooks should help students to understand the roles most often assigned to men and women and also recognise those aspects of social change need to build a democratic and sustainable social order where both the sexes will be incorporated on an equal footing with the mainstream society.

The National Policy on Education 1986 emphasised on the elimination of all kinds of discrimination on the basis of gender. But still gender inequality and discrimination exist in curriculum and textbooks. At the State level there is a department of Education under which the school system operates. Each has control of their departments in terms of teaching materials like textbook selection and evaluation. In this research the State Board of West Bengal or the West Bengal Council of Higher Secondary Education has been taken into consideration.

Language is the medium of communication and it reflects the societal structure and gender perspective of a given society. Language is closely linked to our relationship and is the medium through which people participate in a variety of social activities. The language plays one of the most important roles to develop the idea of gender relations, class, kinship, status and hierarchies. In India language is sometimes and mainly taught through literature. Literature from time immemorial has played a key role in teaching English to foreign and second language learners all over the world. The roles of literature in teaching English language has been supported by many researcher such as Collie and Slater (1987, p.3-6) on the basis that it provides scope for presenting authentic materials for learners, helps in enriching the linguistic and cultural aspects of the learners and emphasizes on the learners personal involvement. Each of the genres of literature like prose, poetry, drama helps in inculcating different language skills in the learners. Thus literary-texts helps to develop Vocabulary, grammar, critical thinking, communicative skills among the students. Apart from the time spent with textbooks during class hours, the learners also spend considerable amount of time reading these textbooks for revision and homework even out of class. Furthermore, learners tend to consider textbooks to be infallible and hence do not challenge the knowledge and values embedded therein (Chung, 2014).

So textbooks can be used as a medium to eradicate stereotypes so that student's achievement and well-being are not affected. When they are old enough to go to school, their classroom becomes the biggest influence and thus begins their exposure to the hidden curriculum of gender specifically, described as "the set of knowledge that is transmitted through the roles men and women play in the staffing of schools, the way teachers treat male and female students, and the manner in which adults interact with others" (Mustapha, 2013, p. 456). One factor that perpetrates gender norms to students is gender bias in textbooks.

The country is trying hard to eradicate gender inequality to educate. RMSA also focuses on secondary education. This stage of education encompasses critical mass of children between the age group of 14-18 years. This stage of education serves as a bridge between elementary and higher education. It is the twilight years of adolescence. In India, adolescence constitute about one fifth of the population. This large and increasing share of adolescent and youth in

India need to be provided with quality education that promotes empowerment, skills and employability. The other objectives include improving quality of education imparted at secondary level through making all secondary school conform to prescribed norms, remove gender, socio-economic and disability barriers. If men and women are presented equally then the children might grow up without any preconceived notion of gender roles. Texts which are written by female authors should also be included equally with male authors. The usage of gender neutral words, avoiding the usage of generic man, use of dual gender pronouns and representation of gender in unconventional roles might have a positive impact on the minds of the learners. (Bhattachary.S.2017)

In this present study the researcher will investigate how the genders are represented in various stories of English textbook under WBCHSE by critically studying the Texts.

2.Objectives of the study.

After studying the topic the researcher will be able to-

- 1) Find out the representation of typical stereotypes regarding the presentation of women characters.
- 2) Identify the gender inequality and gender bias represented in these texts. It has been observed that issues of gender sensitivity are very relevant and influential in the behaviour of higher secondary school student's behaviour.
- 3) Show how the gender stereotype and unequal representation of both the genders affected the mind of students reading in class xi and xii.

3. Research questions

The research questions will be as per as follows-

- 1) What part do these stories play in understanding gender inequality?
- 2) How genders are being represented in these stories?
- 3) Whether the characters have been portrayed in stereotypical way or not?
- 4) How the gender stereotype and unequal representation of both the genders affected the mind of students?

4. Methodology

4.1 .Selection of text book

The study can be done on the English texts of all classes in Primary, Secondary and Higher Secondary level (WBBPE,WBBSE,WBCHSE), but it was difficult to analyse all the stories critically. So the English textbook *Mindsapes* under West Bengal Council of Higher Secondary Education(WBCHSE) was selected. This book was developed by the Expert Committee on School Education (School Education Department, Government of West Bengal) and it was published by West Bengal Council of Higher Secondary Education. The study could be done on all the texts of English textbook (*Mindsapes*) under WBCHSE but it was restricted to only four stories and one Play.

Name of the text	Name of the author	Type of the text	Class
Leela's Friend	RK Narayan	Prose	xi
Karma	Khushwant Singh	Prose	xi
Jimmy Valentine	O. Henry	Prose	xi
The Eyes Have It	Ruskin Bond	Prose	xii
Proposal	Anton Chekov	Play	xii

4.2. Procedure of analysis- A Qualitative Analysis has applied to focus on the gender representation, characterization, theme and plot. The stories were read and analysed critically to find out how the male and female characters have been portrayed, how the women characters play their gender roles which are forcefully ascribed to them and how the body language, behaviour, attire, hobby of the women characters have been represented stereotypically.

5. Analysis and Interpretation

Reflection of Gender Stereotypes presented in the characterization of Leela, Lachmi, Anabel, the Blind Girl and Natalya in the stories Leela's Friend, Karma, Jimmy Valentine, The Eyes Have It and Proposal respectively.

Taken from R. K. Narayan's (1906-2001) short story collection 'Malgudi Days' (1942) the story Leela's Friend is narrated in the third person by an unnamed narrator and after reading the story the reader realises that Narayan may be exploring the theme of injustice. Sidda is wrongly accused of stealing Leela's chain and despite his plea of innocence he knows that Leela's parents do not believe him. A few days later, Leela's mother discovers the lost gold chain from a tamarind pot which was dropped by Leela. Mr. Sivasanker learns all and informs the police about the chain's discovery, but does not allow Sidda to continue his job. Sidda's position does not improve. He remains a criminal in their eyes.

Rashipuram Krishnaswamy Narayan's Leela's Friend is a simple tale of Indian middle class family. It covers wide range of themes like betrayal of trust, poverty and exploitation, highlights the master servant relationship and also shows a child's prime right negligence. The little girl child Leela is the victim of psychological and emotional abuses by her parents. She was also the victim of verbal abuse by her mother who repeatedly scolded her and forcefully stopped her to protest. She also wanted to confine her within boundary limiting Leela's freedom and liberty. Her parents fails to provide love, comfort and true affection to her and this scarcity creates a situation to grow up a friendship between Leela and Sidda.

The story Leela's friend reminds us of Rabindranath Tagore's famous short story 'Kabuliwala' (1892), the story of Rahamat, a middle aged fruit seller from Afganistan, comes to Calcutta for business and befriends a small Bengali girl calls Mini. Narayan's story concentrates on Sidda, a boy simple and honest but illiterate. He had some dark history. But now he is reformed but

becomes a sad victim of master's cruelty despite of being a faithful playmate of his daughter Leela. However, Leela's friend is different from Kabuliwala but the messages conveyed in these two stories are very close to each other.

Sidda was a constant source of joy to Leela. A twist comes to the story when Leela's mother accuses Sidda of stealing Leela's necklace. Sidda is arrested and after a few days, Leela's mother finds the necklace in a tamarind pot. When she tells her family it becomes clear that Sidda is not a thief but Sidda does not receive any apology from the family.

Even though the story looks like a simple story of apathy and domestic intolerance at the same time the violation of child Rights is intertwined. Leela seems to be the pampered child of her parents at the beginning of the story but gradually it is observed that she is neglected by her mother and not taken care by her parents properly. They don't spend time with her and this is why she becomes intimate with Sidda and his company gives her supreme happiness. Mr and Mrs Shivasanker fail to nourish Leela properly. Leela is kind and sensitive but at the same time stubborn and adamant. It is also noteworthy that Leela does not have freedom to speak for Sidda and choose her friend freely. At the end of the story she is no more allowed to take her own decision.

In Khushwant Sing's (1915-2014) story 'Karma' (taken from The Collected short stories of Khushwant Singh(2005). Mohan Lal was a middle-aged man who worked in the British Raj. He was ashamed to be an Indian and hence he tried to speak in English or in Anglicized Hindustani and to dress as if a high-ranked British official. He used to fill the crossword puzzles of newspapers, which he intended to show his immense knowledge in English. His wife Lachmi was a traditional Indian woman and due to this difference they were not having a happy married life.

The important event occurred on a journey of Mohan Lal and Lachmi in a train. Mohan Lal made her sit in the general compartment and arranged his seat in first class compartment, which was meant for British. There he saw two British soldiers who tried to abuse him. When the arrogant Mohan Lal tried to oppose, he was thrown out of the train. He could only look through the rails on the moving train.

These story also have instances of women deprivation and disempowerment in different forms and at different level. The world believes in same norms and values, which claims women are weaker sex or inferior sex. The values are inculcated during the very process of socialization of children both in private domain (family, peer-group, and so on) and the public domain (school, club, community and government institutions and so on.) Ironically girls and women also become habituated to accept the social codes, norms and values.

This same thing happens in the story of Lachmi. She inculcates such discriminatory patriarchal values in her mind. And that is why Lachmi is seen to obey and act according to Mr. Mohanlal. She never protests against her husband and confront with him. She appears to be only a weak, whispering, timid and spineless creature. Lachmi is also a victim of patriarchal hegemony as she is devoid of every kind of respect and love from her husband. Her rustic and below average appearance, work as the forceful factor behind Mr. Mohanlal's unacceptance of

Lachmi. A woman is naturally full of every kind of physical and emotional desires which are not respected in case of Lachmi. Her husband never indulges in Physical relationship that is why she remains childless. She was never called Mother by any child. A separate room was also allotted to Lachmi. Khushwant Singh portrays the sufferings of Indian middle class house wife who finds herself confined to the cramped environment of unhappy married life that imposes on her the demands of being obedient and submissive.

Taken from the collection 'Roads of Destiny' (1909), Jimmy valentine by O. Henry (William Sidney Porter-1862-1910) is a short story containing big emotions. The story begins with the protagonist Jimmy Valentine's release from prison. Though he was initially sentenced to four years, he only served ten months and thanked to his connections to other criminals in high places. Valentine was arrested and imprisoned for his involvement as a safecracker in a robbery. Upon release, he returns home to retrieve his safecracking tools and then leaves town. Meanwhile, the detective who arrested Valentine, Ben Price, begins to suspect Valentine after a string of cash robberies take place matching Valentine's style. Valentine has travelled to Elmore, Arkansas, where he intends to rob the local bank. Instead, he falls in love with Annabel Adams, who happens to be the banker's daughter. Valentine instantly decides that his bank-robbing days are behind him and that he will walk the straight-and-narrow from now on. He decides to become a shoemaker, taking the pseudonym Ralph D. Spencer.

The character of Anabel in the story of Jimmy Valentine is highly Stereotypical. Miss Anabel Adams attracted Jimmy's attention the moment he saw her. According to Jimmy she is the finest girl in the world. He looked into her eyes, forgot what he was and became another man. Jimmy's transformation from a safe cracker to an honest man was a result of his falling in love with her. Her influence on Jimmy is therefore profound. Anabel has been portrayed as epitome of love and mercy. As if she has nowhere to go, in spite of knowing that Jimmy, his fiancé had a dark past. He was a burglar and spent half of his life in jail. She has been presented as a weak, naïve and helpless figure. Patience, sacrifice, dependence these are the virtues with which she has been presented. Anabel, being unselfish, a perfect daughter and a fiancé subsequently surrenders herself to Jimmy without questioning his past. Qualities such as shyness or fear of rejection is also there in her character, who is thereby portrayed as an insecure character who depends emotionally on her would be husband.

'The Eyes Have It' (1953) is a short story by Ruskin Bond (1934-) that was originally published in Contemporary Indian English Stories. The narrator of this story, a blind man was going to Dehradun by train when he met a girl and had a chat with her. The girl told him that she was going to Saharanpur where her aunt would come to take her home. After some more interesting talks, the narrator told her, quite daringly, that she had an interesting face. She was happy at this and replied that it was indeed a welcome deviation from the often repeated phrase: "You have a pretty face". Soon it was time for the girl to bid goodbye as the train arrived at her destination. Then the author heard a commotion near the door of the carriage and he could hear a man apologizing. The man then entered the compartment and apologized, as a matter of fact,

for not being as attractive a traveling companion as his predecessor. There is a twist at the end of the story. When the narrator asked him if the girl had her hair long or short, he replied with interest that he had not noticed her hair but only her eyes, which were beautiful but of no use to her, as she was completely blind.

Representation of blindness of the girl symbolizes the stereotypical blindness of a woman as an inevitable consequence of patriarchal predetermined rules and regulations through which a girl's mentality is conditioned and through which she has to pass her life. A girl's ability of free and liberal thinking is driven away gradually. The blind girl in the story is also shown as dependent on her parents and aunt that highlights the thought in a manner of a girl's subjugation to others. Gender stereotyping is also found in ordering behaving manual on the part of the parents towards the blind girl. She was given instruction what to do, where to keep things, how to avoid strangers while travelling in the train. The idea of female subalternity that speaks about female as ignorant with less acquisition of knowledge is also reflected here. The Parents acted like commanders by dictating the blind girl what to do and what not.

'The Proposal' is a one-act play, a farce, by the Russian short story writer and dramatist Anton Chekhov (1860-1904). It was written in 1888-89. The play is about the tendency of wealthy families to seek ties with other wealthy families, to increase their estates by encouraging marriages that make good economic sense. Ivan Lomov, a long time wealthy neighbour of Stepan Chubukov, also wealthy, comes to seek the hand of Chubukov's twenty-five-year-old daughter, Natalya. All three are quarrelsome people, and they quarrel over petty issues. The proposal is in danger of being forgotten amidst all this quarrelling. But economic good sense ensures that the proposal is made, after all - although the quarrelling perhaps continues.

Natalya Stepanovna has also been presented as a burden to her father. She is getting older and her father is failed to give her marriage. The play clearly states that marriage of Natalya is only for economic gain and social stability. Natalya is used only for conveniences and economics. Though she is as excitable as her father. And since she is the daughter of a landowner, she has the advantages of influence, social position, and money. She also has good looks, an outgoing personality, and a doting father. So, one can see that these "advantages" have created a spoiled young woman. When smooth talk does not work, Natalya Stepanovna does not hesitate to argue, shout, demand, or become hysterical.

Thus it is seen that all these female characters are dominated and subjugated by the male members of society.

6. Recommendation:

Since textual materials are pivotal sources of knowledge it is important that they include issues of equity and equality, as children both boys and girls from all segments of society access them. Therefore, equal portrayal of Gender relation and their contributions are important. In order to eradicate gender inequality, the teacher should remove the wrong ideas embedded in the mind of the students that Women are simply been considered as a housewife, docile figure,

source of physical pleasure, psychologically less developed than man, intellectually inferior, a failure in social liabilities, someone who is dependent on man for her existence, etc.

One thing is notable why this discrimination still exists. Actually our mentality and stubborn nature is also responsible for long existing discrimination. Jean Jacques Rousseau is one of the most influential thinkers of 18th century and well known for his espousal of human rights and freedom. But we feel surprised to see Rousseau also recommended different education for Boys and Girls in *Emile* (1772). The dilemma posed by these influential thinkers on the kind of education suitable for boys and girls has remained in educational policies. It continues to restrict women's access to education even today. Thus substantive societal changes are required to enable women to access the desired goal of autonomy. Though Mary Woolstonecraft's (1759-1797) powerful critique on Rousseau's treatise was expressed in her book *The Vindication of the Rights of Women* (1792).

More stories should be included in the textbooks which present equal representation of gender. Writings of female authors should be included. The students should be told that there is nothing which can be called as girlish and boyish. Usually we see that if a boy enjoys doing household work (contrary to normative masculinity) is laughed at. In this context, for example we may mention the character Asu in Rabindranath Tagore's short story 'Ginni' (the mistress of the house) where this boy was humiliated for playing with his little sister's dolls and was called Ginni (the mistress of the house). And on the other hand if a girl is good in sports feels embarrassed to pursue it as social norms discourage girls to display the body of girls post-puberty.

Parents role is also important to eradicate gender inequality. They should treat their children equally irrespective of their gender. That parents should play their roles with equity is dealing with their wards because discrimination starts from the family. The awareness should be spread among the students on health issues, sexually transmitted diseases, early pregnancies and unsafe abortions which are a major health risks for girls and young women.

At present time the gradual erosion of the stereotypes are also noticeable. The recent film "Pad Man" tackles the "shame" that our society insists on imposing on Menstruation. From women being ostracized during "that time of the month" to young girls, shying away from school to avoid any "embarrassment". R Balki's much hyped film is based on the real life story of Arunachalam Muruganantham (role played by Akshya Kumar) called India's "menstrual man" for transforming the lives of underprivileged women who had to use old rags, sand and leaves during their periods. Despite being peppered with melodrama and some scenes that go on for too long, the entertaining Pad Man delivers a robust message - the importance of women's menstrual health. As an agent of patriarchy he was a pioneering figure to liberate women from societal bondages both physically and financially.

Another incident that also challenge the gender inequality is the landmark verdict, the Supreme Court scrapped the controversial Section 377, a 158-year-old colonial law on consensual gay sex. The Supreme Court reversed its own decision and said Section 377 is irrational and arbitrary. "LGBT Community has same rights as of any ordinary citizen. Respect for individual choice is

the essence of liberty; LGBT community possesses equal rights under the constitution. So criminalizing gay sex is irrational and indefensible. So the third gender who are most commonly referred to as belonging to the LGBT community are invisible in the stories of this textbook although they are very much visible as part of the society. (Bhattacharya S, 2017)

7. Conclusion:

Literature, as a part of culture, revises and rewrites values in consonance with the changing times of society. Unfortunately, despite all the benefits of constitutional rights in our country and scientific and ideological advancement at global and national levels, women still, in large number, occupy peripheral space in the socio cultural and political arena. The problem lies in the fixed mind set fuelled by the desire to control and age old beliefs and biases tearing the social fabric of our culture. This study is done to spread awareness and include more topics and texts which have equal representation of male and female genders. Gender inclusive texts too can be added to the syllabus so that the stereotypical notions can be broken. The characters in the textbooks should be presented in an unconventional way. Topics should be included more on the recent trends and issues of society. Thus positive changes should be brought so that the minds of the young learners make themselves free from all narrow prejudices and biases regarding the issues of gender.

REFERENCES:

1. Bhattacharya, S. "Gender Representations in English Textbooks used in Grade Eight under National and State Boards, India". *Journal of Language in India*. Vol. 17 (6), P. 410-432.
2. Brugeille, C. "Promoting Gender Equality through Textbooks : A Methodological Guide". In- UNESCO Report. Paris : UNESCO, 2009.
3. Chung, P.C. "Textbooks and Gender: Gender Representation in Teaching Materials of Liberal Studies in Hong Kong". Hong Kong : University of Hong Kong. Press, 2014.
4. Collie, J., and Slater, S. *Literature in Language Classroom: A Resource Book of Ideas and Activities*. Cambridge: CUP, 1990.
5. Mustapha, A. S. "Gender and Language Education Research: A Review. *Journal of Language Teaching and Research*, 2013. Vol. 4 (3), P. 454-463.
6. N.C.E.R.T. Report. (2013-2014). "Gender Analysis of Primary Textbook of NCERT: Overall Analysis Report. New Delhi: NCERT, 2014.
7. Rousseau, J.J. (1762). *Emile*, France, MDCC.

WEBLIOGRAPHY:

1. https://en.wikipedia.org/wiki/A_Vindication_of_the_Rights_of_Woman. Retrived on 10/11/2018.
2. <http://www.gerdalerner.com/the-creation-of-patriarchy>. Retrieved on 12.12.2018.
3. <https://www.hindustantimes.com/movie-reviews/padman-movie-review>. Retrieved on 14/12/2018.
4. <https://www.ndtv.com/india-news/section-377-verdict>. Retrieved on 26/12/2018.
5. <https://hub.hku.hk/bitstream/10722/202341/1/FulText.pdf>. Retrieved on 22/12/2018.

EDUCATION, DEMOCRACY AND PUBLIC LIBRARY-AN INTEGRATED APPROACH

Dr. Pranab Kumar Ganguly*

ABSTRACT: education, democracy and public library, though conceptually different but functionally interrelated concepts. Education is one of the fundamental preconditions for the success of democracy. The Constitution of India declares free and compulsory education for all children up to the age of 14 and emphasises educational development of the nation. Ours is a parliamentary democracy and for that matter a representative democracy or in other words, a participatory democracy. So, people participate in free and fair elections or in the process of franchise and choose their representatives to form government. So, as expected in a system of representative democracy, people's participation in the process of democracy must be judicious and conscientious to choose right representative. Citizens are also required to participate in national debates and discussions. But, most regrettably, even after long years of independence, crores of people in India are illiterate and living below poverty line, while many others are living at the level of poverty till date who also remain in the process of rationalisation of power through free and fair elections. So, for their meaningful participation in the process of democracy, these citizens should be educated, socio-politically conscious and well-informed. Hence, in order to make them able citizens, what is most urgently needed is their educational and socio-economic development by ensuring their active participation in mass education and awareness development programmes and by developing their habit of life-long learning with view to achieve success of our participatory democracy. For successful implementation of the mass education programmes the role of Public library, which is also known as community information and resource centre or people's university, will have to be exhaustively utilised. In this article attempts have been made to discuss how public libraries by collaboration among themselves and also in collaboration with other agents of mass education can utilise their vast service potentials in effectively implementing the target-oriented mass education programmes for creating able citizens to achieve the basic objectives of our representative democratic system or that of our secular, democratic republic.

To be sure, interrelationship or interdependence is the essence of human society. In fact, society is a network of inter human relationship. This interrelationship is crucial not only for social system we develop but equally important for social structure too-an underlined structure without which man cannot live social and human life. Similarly, the three factors like education, democracy and public library-as an agent of education-though conceptually different, but functionally related to one another. There are some elements that contribute enormously not merely to the sustenance of social structure and social system, but equally contribute to the success of democracy, especially to that of representative democracy. Quite logically, the result

*Librarian (SG), Govt. Training College, Hooghly. E-mail : gangulypranab1958@gmail.com

is the development of a healthy democracy as we, the people belonging to the system of representative democracy, always desire for and very often talk about also. One such important element is education which is a systematic process through which a child or an adult acquires knowledge, experience, skills, sound attitude and an analytical mind which are considered to be very important factors for today's representative democracy in order to yield desired fruits. In fact, democracy to be successful, its root i.e. society essentially needs to be civilised and socialised. For such a society education is the only means.

Education has been described as a process of waking up to life. It helps to understand the life and its mysteries, its solvable problems and the ways to solve the same. Education helps to understand the interdependence of all things, to the threat to our global village, the power within the human race to create alternatives to the obstacles entrenched in economic, social and political structures that prevent our waking up. Education in the broadest sense of the term meant to aid the human being in his/her pursuit of wholeness which implies the harmonious development of all the potentialities which a human child gets by birth. In other words, education helps to ensure harmonious development of the physical, mental, moral (spiritual) and social faculties—the four dimensions of life—for a life of dedicated service. Education is not merely collection of some information. It is acquisition of experiences through life in social and natural environment. It includes all the knowledge and experiences acquired during infancy, childhood, adolescence, youth, manhood and old age through any agency of education through formal, informal and non-formal approaches and in many cases through self-learning process. So, in this sense life is education and education is life. Whatever broadens our horizons, deepens our insights, refines our reactions and stimulates thought and feeling educates us.

Moreover, adjustment is primary is rule of human life. Life is a struggle for adjustment. In a democracy a citizen has to perform multifarious civic duties and responsibilities. The Secondary Education Commission (1951-52) has greatly emphasised citizenship training in schools. Such training includes the development of certain qualities to character such as clear thinking, clearness in speech and writing, art of community living, co-operation, toleration, and sense of patriotism and sense of world citizenship. So, education is not only a necessity of life, it is as essential as food and drinking. A human child has to necessarily learn norm and values of group existence to become an accepted and effective member of the group. However, the term 'education' has been defined in many ways. Taken all these definitions together it may be opined that education is such a factor that helps to ensure all round development of a man's innate capacities, his personality and thus human resource development which is at the same time one of the key factors for the success of democracy.

Moreover, education is regarded as sub-system of society since society as a whole has great control over its process. But though education is rooted in society there cannot be any mechanical relationship between the two, because after being rooted in society the sub-system like education itself exercises much influence over its birth place; because education or the process of learning helps to develop skilled manpower as human resources that make significant

contributions to the incremental social change and thereby keeps society dynamic. So, education acts as an instrument of social change. Viewed from this perspective, society and its sub-system, it may be argued, are mutually dependent. Education in every society performs three-fold function by maintaining, transmitting and creating social values, ideals, beliefs and culture. Man's socialisation is a major social function of education. Through the process of enculturation every human being is provided with awareness about social duties and training in leadership which is a much-required factor for the success of democracy. To put it differently, citizen's awareness development through the development of required knowledge, experience and information-seeking behaviour can never be underestimated in order to achieve the basic objectives and ideals of people's democracy. Stressing this social context of education the Report of International Commission on the Development of Education, "Learning to Be" states: "As far back we can go in the history of education-which admittedly not very far-it emerges as a national characteristic of human societies in all phases of their development. It has never itself ceased to develop. It has been the bearer of humanity's most noble ideas". This statement also proves the need and importance of social function of education. Again, Kautilya, the famous Indian thinker and philosopher, says, "Education means training for the country and love for the nation". Besides, John Dewey has said that, "all education proceeds by the participation of the individual in the social consciousness of the race." So, what Kautilya realised long ago regarding the importance of social function of education is absolutely valid for and relevant to the success of democracy today. To be sure, education is a social capital and investment and therefore, education of the people, who act as driving force of society, needs to be given first and foremost importance, otherwise our democratic system will lag far behind the achievement of its ideals.

It deserves mention that every society has its own peculiarities and its own exclusive features; or in other words, every society is basically unique with its own features like goals, values, needs, aspirations, institutions, system of folkways and mores and the like. India even after her long years of independence is still away from the achievement of many an area of aspirations like social justice, fraternity, communal harmony or national integration and many other democratic ideals. The factor like national integration deserves particular mention in a country like ours. Our federal system is characterised by diversity in many important fields where we find the prevalence of multilingualism, multiculturalism, multireligionism etc. Here we also find many problems like casteism including the problem of untouchability, secessionist movement, terrorist attacks increasing rate of anti-social activities, erosion of values, student unrest, in many cases absence of mutual trust, population explosion, illiteracy, poverty, many other internal strife and innumerable socio-cultural problems which are detrimental to social structure and quite naturally to the development of a sense of belongingness and that of a sense of nationalism-an important issue for every governance. Our government is still being confronted with many a problem relating to the question of nationalism due to the problems stated above. While it is true that in spite of such diversities India is still one country and one nation, one can not ignore the elements of disintegration that are eroding the root of our national unity and integrity. Without education

and knowledge base no nation can fight against these disintegrating forces.

Again, education and polity are interrelated factors. As it is observed, normally the high officials and national political leaders with good educational background influence the political process. They play predominant role in the process of decision making in case of many major socio-political and economic issues. In spite of equality of opportunity for every citizen in a democratic system, it does not escape our attention that the persons belonging to higher income groups normally get better or high quality of education and accordingly the students getting education in the institutions of excellence which is at the same time very costly, practically get better opportunity to occupy higher occupational and professional fields. Viewed from this point of view, we cannot deny the relation between economic condition and better educational opportunity. Besides, in our country the factors like caste and education are not isolated phenomena. In spite of the constitutional safeguards and some measures taken by our democratic government for the upliftment of the backward communities and lower caste group people, many a people belonging to such segment of socio-economic system fail to get high quality of education and for that matter they have to remain away from occupying key position in different occupation and profession. So, in India and also in many third world countries in spite of equality of educational opportunity in the eyes of law, in actual practice, due to socio-cultural backwardness, economic problem, problem of transport, caste, sex, race and such other factors, are found to be detrimental to education for many and that to high quality education to many others. It cannot be denied that the situation is better to some extent in urban areas and in some parts of the rural areas with better opportunity to have access to information, but in most of the rural areas the picture is painfully discouraging and worse for many rural women who, in many cases, are still discouraged to get education. Quite admittedly, such vices are coming in the way of eradication of illiteracy, further educational development of such people that obviously leads to the emergence of a literate and information literate society with educated and conscious citizens having ability to conscientiously participate in national debates and discussion, to express their opinion in various local, regional and national issues and thus to participate meaningfully in the process of democracy. It may be said that in India constitutionally education is the fundamental right of every citizen; but in practice there remains a difference between theory and practice, as it is found in case of a major section of people or in other words, that of the constitutional declaration and its implementation. There is no denying the fact that such evil forces lead to the erosion of the very root of democracy. In order to combat these challenges proper educational development is the need of the hour. Needless to say, guarantee of education for all should never remain confined to the pages of paper only; adequate measures are to be taken to achieve this constitutional objective without further delay. While it is true that we are blessed with a system of democracy, it is true at same time that we are still lagging behind the achievement of the valuable ideals of democracy and yet to create a democratic environment.

Education develops according to the changing situation. In fact, the real education is one that develops a man to the full according to inherent tendencies with emphasis on concurrent

development of society of which he is an integral part. Education is purposeful activity that brings desirable changes. Viewed from historical perspective, aims of education are not fixed, eternal or universal; aims of education change with the changing situation.

Speaking historically, in ancient India the ideal of life was basically spiritualistic; aim of education was determined by the then conception of life. So, during this time the aim of education was self-realisation or realisation of Brahma or the Absolute. During the middle ages, education was wholly a priestly affair and it was absolutely formal in character and spiritual in outlook during this time. Again, with the passage of time education emerged with different aim i.e. bread and butter aim or utilitarian aim. In this time it was used to be thought that ideals of education are useless unless these aims enable us to procure primary needs of our life-food, shelter and clothing. So, the aims and ideals of education kept on changing and are still in the process of change. As a matter of fact, with the changes in the needs of mankind our system of education was also simultaneously changed both in its form and contents. Human society is in a constant process of change and accordingly, the social changes like development of trade and commerce, the shift from agriculture to manufacturing, industrialisation, urbanisation, development of science and technology and resultant information boom, political independence and changes in many other fields exposed the man to new kinds of challenges. Quite naturally, man was in search of new kind of knowledge to combat the challenges both for their survival and further progress. So, such necessity of felt knowledge significantly influenced the system of education and the nature of educational institutions. So in view of the changing situation and consequently increasing thrust for varied knowledge people should be imparted education and the knowledge base is to be prepared as per their needs in this age of knowledge explosion. It is to be noted, man's educational development or development of knowledge base and consequent increase in his work capacity are directly and very actively linked with poverty alleviation and his upward social mobility. Quite logically, one might argue from this point of view that mere literacy knowledge or formal education can hardly be sufficient condition for socio-economic and cultural upliftment of the crores of downtrodden people who also exercise their right to franchise and accordingly remain at the base of a people's democracy. Thus, apart from mere reading, writing and some arithmetic, the functional knowledge which is profitably linked with their economic betterment and socio-cultural development must be simultaneously given required amount of emphasis in order to usher a fruitful representative democracy as is very frequently talked about.

In this article, three major concepts like 'education', 'democracy' and 'public library along with their inter relationship deserve particular importance. So far, the meaning, need and importance of education in every man's life have been discussed. Before proceeding further a few lines regarding the concept of democracy will perhaps not be irrelevant. In writing about the meaning of democracy very frequently we come across a very common definition of the concept of 'democracy' which is: democracy refers to a government by the people, of the people and for the people. In terms of this definition one might opine without any ifs and buts that people remain at the root of democracy. So with the emphasis on the collective will of all

the voters democracy can be characterised as a form of political collectivism because it is defined as a form of government in which all eligible citizens have an equal say in law making. The source of authority of government is a fundamental principle of democracy. Free elections and other forms of civic participation are essential to democracy. Today more and more democracies are adopting federalism or some form of decentralisation. To put it differently, democracy is a system of government in which a country's political leaders are chosen by the people in regular free and fair elections. In a democracy people have the choice between different candidates and parties who want the power to govern. People have the right to replace their elected leaders and representatives if they do not perform well. Here government is based on the will of the people. The key role of the citizens in democracy is participation. The citizens have an obligation to be informed about public issues to monitor the conduct of their leaders and representatives and to express their own opinion. Participation involves voting in elections, debating issues, attending community meetings, becoming involved in private, voluntary organisations. In fact, participation is most important in a democracy. Democracy means rule by the people through elected representative-in indirect democracy. Here the members of a society vote for the leaders to represent in the decisions and actions of the political process. So, in a representative democracy people should actively and conscientiously participate in political and civic life. In this system power should never be held by a small group of individuals. It is to be stated in this context that the parliamentary democracy is a representative democracy.

It becomes obvious from the discussion of the meaning of democracy that active and judicious participation of the citizens is the most important factor for effective working of a representative democratic system. It is equally important to note that active participation requires some basic qualities of the citizens that may be briefly cited as:

- a. People should have abilities of understanding political problems;
- b. Should have qualities like a sense of sacrifice, fraternity, sympathy, honesty, discipline;
- c. Ability to form opinion on important issues;
- d. Sound physical and mental development;
- e. Should have knowledge of their rights and duties; to perform one's duties one should be conscious of one's rights so that government do not get any opportunity of becoming autocrat; so constant vigilance is the price of liberty;
- f. Spirit of co-operation, high moral standard, tolerance and spirit of unity;
- g. Ability to face and combat challenges and to take right decision and many other qualities required for the success of a representative democracy.

One can never disagree on the point that development of all such qualities of the citizens can be acquired only through a sound system of education. It is true that man is born with potentials; but without proper education and training in a healthy social environment the development of the in-born potentials can hardly be realised. In such a situation, the question of human resource development will suffer serious setback which is painfully discouraging for a healthy representative democracy, because education and democracy are inextricably linked. In

every representative democracy, power is ultimately vested in the masses. The political power exercised by the political parties, those which are in power in particular, is rationalised through the participation of the masses in election. So, the power exercised by a democratic government is recognised by the electorate through the process voting and the power is rationalised accordingly. So, in a people's democracy will of the people is the ultimate source of rational power. In this context it deserves particular mention, without educational development and that of knowledge base, formation of rational outlook and thereby development of rational will of the people is too remote a possibility. Hence, mass education or public education, civic education extends collective wisdom. So, the development of a literate society should be central focus for social mobility and social transformation necessary for political continuity and economic growth without which success of representative democracy will remain a far cry. Therefore, one might repeatedly point out that without a strong socio-cultural base a representative democracy can not yield desired results.

Needless to say, present is the continuation of the past. So, one might ask a relevant question in this context: when India achieved her political independence how was its socio-cultural base? Was it mature to accept representative democracy? In response to such a question one might opine that economic factor plays an important role in creating social base for the success of democracy. Lipset in his "Political Man: The Social Base of Politics", has stated, "the more well-to-do a nation, the greater the chances that it will sustain democracy". Poverty is always detrimental to a man's tolerance and lack of tolerance does not correspond to the temperament of democracy. The economically developed countries or the advanced democracy of west can be cited as example regarding how developed economy helps to strengthen the social base of democracy. But it should not be forgotten that economic factor is not the sufficient condition for the success of democracy. Germany, for example, in spite of being economically advanced, was deviated from the path of democracy under the undemocratic leadership of Hitler. So, spirit of democracy is also another important factor which was prominent in England prior to industrialisation and people of England snatched political power. But no one, perhaps, can disagree that for the success of representative democracy economic condition of a country deserves importance. Apart from economic factor, cultural factor should not escape our attention. No democratic movement can crystallise without awareness of the people. Education, social and political culture always functions behind the rise of democracy and for its effective operation. Democracy to be successful must have corresponding political culture that can never be imported, but must develop from within. In the context of political culture some important factors are:

- a. People must be willing to accept democracy;
- b. They should have ability and temperament to do what is necessary to keep democracy working and to get it enriched. People with dogmatic feudal culture can never develop such political culture consistent with the spirit of democratic environment. For instance, countries with predominance of regressive feudal social institutions give more recognition on ascribed status than the one that an individual has to achieve—a cultural practice that

hardly corresponds to the ideals or spirit of democracy. Such a situation is detrimental to the democratic work culture or work ethics. Moreover, quality of leadership plays significant role in organising a social movement. Historically speaking, society since its inception has undergone several changes where leadership as subjective factor has played most effective and sometimes decisive role in bringing both quantitative as well as qualitative changes. Mere objective condition-that are normally attributed to socio-economic factors-are not sufficient condition for right direction of any movement with a view to heralding in a new order-social, political and economic. Therefore, for the emergence and establishment of democratic system leadership deserves utmost importance. In fact, stability of any socio-political system and democratic system in particular, depends to a large extent on two fundamental factors:

- a. Legitimacy and
- b. Effectiveness that can be ensured by, apart from other factors, reasonable, honest and conscientious leadership. So, in the context of democratic movement one might quite reasonably argue that leadership dominated by the spirit of feudalism and having close ties with land or agricultural economy is not likely to be consistent with democratic movement.

Now in view of these factors that play decisive role behind the emergence and establishment of democratic system, one has to observe how far these factors prevailed and played their part behind the acceptance of parliamentary democracy in India with the spirit and ideal of democratic socialism as stated in the Preamble of the Indian Constitution. It has to be observed further how far this system with all its ideas and ideals has been established thereafter and produced the results up to the expectation of the people. Admittedly, India is a country having bitter experience of foreign invasion affecting her very indigenous system of development-a country that was for several hundred years under the subjugation of the foreign rulers. This prolonged subjugation, repression and deprivation of individual liberty led to the development of political agitation that was manifested through national movement. Some might argue that this awakening was more for political autonomy than for liberty, equality and fraternity that act as the guiding principle and very spirit of a democratic movement-a spirit that was found in French Revolution of 1789. Many critics prefer to say that political agitation in India was the work of a few wire pulling lawyers and professional politicians of high caste elites while others prefer to say that India could not develop into a nation in western sense of the term and that whatever political movement with pseudo-national colour existed in India had their root deep in traditional, instinctively anti-western sources. The so called national movement was engineered by small elite groups of traditional society who, in their view, did not have general interests of people. They further argue that it was a revolt of younger generation, especially in Bengal, that draws inspirations from religious and philosophical sources. This younger generation was, so to say, hardly inspired by the spirit and guiding principles of democracy and liberty, equality and fraternity in view of the deplorable socio-economic condition of the bulk of the common people. Therefore, the cry for

democracy did not crystallise along with the national movement for political autonomy. Incidentally, R. C. Majumder and Bipan Chandra argued that India did not constitute into a composite national unit on the eve of the British conquest. According to R. C. Majumder, the conception of India as a whole had no application to actual politics till the sixties or seventies of the 19th century. Under such a social condition the creation of an environment for organising movement for democracy was a remote possibility. The historians using Marxist concepts in their analysis emphasised, in view of the widening political activities as a result of the first world war, fundamental economic and social changes, but the neo-traditionalist historians tend to deny, according to Rajat Kumar Roy, any fundamental economic changes in India under the imperial rule and emphasises rather than institutional changes such as English education which affected the existing balance between different groups in traditional society.

Some schools of historians attribute no major role to social changes, whether produced by economic forces or by institutional innovations. In their view there were no decisive mechanisms of change within Indian society. It was an external mechanism of alien government-its steady expansion from the late 19th century, its growing interference with autonomous locality, its induction of Indian politicians into government through successive constitutional reforms-that provided the initiatives for political change, but hardly helped to develop the social base for heralding the democratic system. It also deserves mention that M. N. Roy tried to set the Indian national movement in the universal Marxist framework of the development of human society. Roy argued that India was not under a federal system, but was already within the orbit of capitalism and moving towards a capitalist mode of production as opposed to Lenin's thesis that India was under a federal system. But ultimately he had to step back and withdraw from this view of giving Marxist orientation to our national movement for political autonomy. In fact, considerations of caste and community received heavy weightage and in view of this reality many historians have deliberately avoided the concept of class and utilised instead the concept of 'status group' and 'educated elite' sprung from the institutional innovations of the British rule apart from having their communal and caste affiliation-groups that operated as the determining units of politics in British India. So, the nature of such politics might be said to be determined not by social bonds, but by individual expectations of power. Therefore, the changes that were found were basically wrought by administrative development than by technological or industrial progress. Again, class consciousness among the status group was parochial during colonial period; there had been no clear-cut classes like bourgeoisie, working class and the peasantry unlike that in the west. We can not say in definite terms that during 19th century our society was transformed from a status and relatively close society to an open one where social and political relationships were not determined by caste and customs, but shaped 'class' as an economic category that could provide India's social classes an economic basis. Moreover, right to franchise was given in 1921 for which they were not prepared; majority of the million new voters were rural illiterates. Bengali Muslim politicians tried to organise a mass electorate base by appeal to communalism. Politicians from all communities and caste groups wanted to obtain one common goal-power,

office and place rather than the use of power to change society. Consequently political power existed as Composite of variety of elements many of which might possess no inherent social or economic relationship to one another and there had been hardly any fundamental social and economic conflict among the politicians.

This was the background when India received her political autonomy and accepted parliamentary democracy. Quite obviously one might argue in view of this situation that India officially accepted parliamentary system without making fundamental transformation of her socio-economic structure that was predominantly feudal in nature with basically agrarian economy, dominant caste system with the problem of untouchability, deep-rooted illiteracy and acute poverty, prevalence of major feudal institutions and many other regressive feudal elements that are vehemently anti-democratic in nature. So, following Marxian approach one might say that in India it basically a feudal base on which the liberal democratic or one might opine, capitalist super structure was imposed that are almost mutually exclusive. Hence, in terms of this fact perhaps it will not be illogical to conclude that after having political autonomy India became democratic in form with all its formal infrastructure of a parliamentary system, but basically remained feudal in content with its predominantly feudal economy and its corresponding social structure.

To be sure, a parliamentary form of government which is supposed to be (and officially is) based on the will of the people, can hardly achieve its ideals and objectives with a predominantly feudal economy and feudal social structure. Such a system is very likely to face the crisis of legitimacy like inability to fulfil the basic needs of its people, communal tension, and problem of rehabilitation, caste riots, rapidly increasing secessionist and terrorist activities, problem of unemployment and many other problems that are detrimental to the very spirit of democracy. Moreover, the lust for power or political culture of power politics among the politicians and their consequent alienation from the electorates was further reflected through the culture of arm-chair politics of the All India political parties in particular, and their indifference towards the millions of the regional people—a situation that has created a sense of vacuum or frustration among such people. These downtrodden people since independence have been fighting for their very survival. This sorry state of affairs highlights the weakness of the very socio-economic base of our representative democracy.

In view of what has been discussed so far it might be argued that the process of democratisation did not crystallise in India in right direction or in western sense of the term. Class polarisation had hardly taken any concrete shape in India due to predominance of caste factor which still creates problem for national integration. Caste-class relationship is a long debated and a very complex phenomena. We are hardly provided with any commonly accepted and right framework of analysis of caste-class relationship, because in India class and caste corresponds in certain areas, but in many other regions the situation gives a different picture. Theoretically, these two concepts are not synonymous—while class is an economic category, caste is a socio-cultural variable. The caste system which has no scientific basis can hardly be

contributory to the process of democratisation and therefore, to the success of people's democracy.

However, for one reason or another, the system of representative democracy in India, even after long years of independence, does not have a sound socio-cultural and economic base-it becomes quite evident from the prevalence of poverty and illiteracy confronted by many citizens. Needless to say, nothing is more important in a man's life than the problem of survival. As we know, liberty, equality or equality of opportunity, fraternity, co-operation etc. are the fundamental principles of democracy and for that matter that of a representative democracy. But in a system of people's democracy if a major part of its citizens, who also formally remain in the process of rationalisation of power, have to live below poverty line and many at the line of poverty these principles of democracy including democratic ideals and values, hardly carry any meaning in the life of such people. But officially, ours is a parliamentary democracy with federal system of government. So, whatever weak the base of our representative democratic system may be, we can not roll back the wheel of history; we have to follow this system of government. Therefore, in view of this truth, effective measures are to be taken with necessary seriousness to enrich the socio-cultural and economic base of our representative democratic system with a view to make democracy a success. In order to achieve this objective some factors are to be reckoned with:

- a. Poverty alleviation: Since in a democratic system economy today is basically political economy i.e. state-controlled economy, especially in the context of economic upliftment of the masses, government has to take necessary initiatives in public interest to reach this goal.
- b. A parliamentary democracy to be effective must be blessed with a strong and effective opposition apart from an impartial judiciary and a brave mass media. These three can play crucial role in protecting the interests of citizens and also in preventing the democratically elected 'people' from doing anything in an undemocratic way.
- c. Decentralisation of power, effective functioning of the grass root-level democracy or that of the 'Panchayat Raj' is another important factor to be reckoned with for the success of parliamentary democracy. Instead of mere formal system of decentralisation, we have to emphasise its effective functioning and to get it ensured that the 'opposition', mass media and above all the people of the country should be vocally and actively conscious since people are the ultimate source of a representative democracy.
- d. Another important factor is leadership in a democratic republic. Since in a parliamentary democracy people are the choosers of their representatives through the process of free and fair election, they have to conscientiously and judiciously choose efficient, honest and dedicated leaders who can lead the nation in the path of progress and thereby can bring success of democracy.

Suffice it to say, in order to bring such a desirable situation in a people's democratic system, nation has to adopt and successfully apply every necessary measure for educational development of all, especially of those who are still far behind the effective participation in the process of democracy. In this context the realisation of our Father of the nation Mahatma Gandhi that

education is the backbone of nation, does not escape our attention. In fact, no nation can flourish ignoring her proper educational development. It can not be denied that after independence a lot of measures have been taken both by our central and state governments for poverty alleviation and educational development, but, one might say, these are insufficient and perhaps in many cases could not achieve desired results in view of the reality that we are still not able to eradicate illiteracy and poverty from our soil; a large section of our population are still under the grip of these evil forces, though in the eyes of law they are also integral part of a democratic republic. These illiterate, semi-literate, poverty-stricken and socio-culturally backward parts of our population remain in process of rationalisation of power. Therefore, in view of this undemocratic situation in a system of people's democracy we should repeatedly emphasise the educational development and the development of knowledge base, that of critical outlook, decision-making and problem-solving ability of that part of population in particular who are in most urgent need of the same and thereby to make them able and effective citizens. Only then they can meaningfully contribute to the process of rationalisation and legitimation of power exercised by the elected representatives in representative democracy. Viewed from this perspective, the development of human resources may be said to be the most effective means for the success of a representative democracy and hence for bringing a democratic republic in true sense of the term.

In order to achieve this objective, some important and specific fields for imparting education and training to the target groups are to be selected; accordingly programmes are to be organised and concrete measures will have to be taken for obtaining optimum results out of the same. These are:

- a. Literacy and functional Literacy programme with a view to enable the target groups to acquire self-reading ability, life-long learning and ability to link acquired knowledge to their poverty alleviation and economic betterment; though literacy and post-literacy programmes had been launched in many parts of our country, in many cases these programmes failed to achieve expected results;
- b. Population Education Programme/Training to make the people critically aware of the alarming growth of population and its ill effects or destructive nature;
- c. Education for Democracy for bringing a healthy representative democracy;
- d. Education for Citizenship to make able, critically aware citizens with necessary ability of making decision;
- e. Civic Education Programme for enabling the citizens for conscientious and informed participation in the process of franchise apart from that in the process of decision making on many important issues.

However, the need for such education and training of the target group people may be briefly discussed as follows:

Population Education: The problem of population growth or population explosion is one of the major problems today more or less in every country, especially in the third world countries,

India being no exception; rather in India this is one of the burning problems with devastating effects. The unprecedented and rapid growth of population has posed a serious threat to the very survival of our society. Though it is true that every individual is important human resource, it is also equally true that if any individual remains illiterate, ignorant and socio-culturally and economically backward, he/ she can hardly contribute to the process of social progress. The unexpected growth of population is a major cause of such backwardness. In this context what Mrs. Indira Gandhi, the then Prime Minister of India, addressed in her inaugural speech at the first conference of the Asian forum of parliamentarians for Population and Development held at New Delhi from 17th to 20th February, 1984 may be mentioned as follows:

"Young people must be in the vanguard of the movement to restrict population growth and to promote sustained development. In school and colleges and through non-formal education they must be made conscious of the dynamics of population growth and its implications for their own further well-being and that of the nation. Properly planned population education programmes needs to be introduced at various levels so that when young people marry, they are fully aware of their responsibility to themselves, to future generations and to society. Every occasion and festival, be it religious or otherwise, when people get together, affords excellent opportunity to reach out to them to explain the importance of these programmes." Therefore, in order to solve this alarming problem the most effective means is to educate the people and to develop their awareness, particularly of those who are still downtrodden and are far away from the path socio-economic development and consequently fail to participate effectively in the process participatory democracy. Education is a very powerful factor having every potentiality in solving the problems that arise out of rapid growth of population. So, today population education has become an essential factor not only in formal sector or in different formal courses of study, it has become equally important to launch this programme in non-formal sectors for those who did not, and still not, have scope for formal schooling. Children who are drop-out, many people having no literacy, many others who are semi-literates/neo-literates and such other categories of people most urgently need population education. All such people are to be made aware of the hazards of life that result from the alarming growth of population. Today, in view of threat posed by the unprecedented growth of population, every individual must have awareness of the problem of population growth and its way out. In this context the opinion of UNESCO regarding population education may be stated as, "It is an educational programme which provides for a study of the population situation in family, community, nation and the world, with the purpose of developing in the student's rational and responsible attitudes and behaviour towards the situation." In fact, population awareness is the factual knowledge about population dynamics-an awareness that helps to understand the nature and magnitude of the burden that arise out of rapid growth of population. Viewed from this perspective, education in population growth should not remain confined to the student community, the adults who are very casual for this crucial problem and those having no formal education and the ignorant masses equally need this education and basic knowledge about population control. Thus, the scope of population education is much wider. If

we can control population growth we can simultaneously solve many a problem that will definitely help in enhancing economic betterment and thereby the quality of life. The concept of population education has been explained by many differently. The essence of this concept may be briefly stated as:

- a. Population education is an educational process to create awareness in the people regarding causes and consequences of population growth.
- b. It creates rational and responsible attitude and behaviour in the learners about desirable family size and quality of life.
- c. It is multidisciplinary in nature and borrows its contents from the disciplines like sociology, anthropology, geography and biology.
- d. It refers to the qualitative and quantitative aspects of human population.
- e. It provides learning situation for understanding population situation in family, community, nation and the world at large.
- f. It helps to understand the relationship of man with his environment with respect to his quality of life.
- g. It helps in the understanding of the implications of population factors for the welfare of the individual, family and society.
- h. Population education implies the nature, causes, changes, characteristics and distribution aspects of human population.

So, through undergoing education and training in population education, people will be able to understand that this unexpected situation has serious effects on many important aspects of our life like: environment pollution, quality of life, quality of education, economic development, national income, labour and employment, food problem, housing problem, health hazards, anti-social activities, increasing number of slum-dwellers and many other problems that are direct effects of population growth such as deforestation, excessive ground water exploitation, threat to wild life, excessive use of chemicals and pesticides, water pollution, ocean pollution, air pollution and the like. There is no denying the fact that these increasing problems are quite evil forces for developing a healthy democracy. Hence, democracy to produce expected results and to be successful must get rid of such increasing problems. The only way out is the awareness development and the development of motivation among the people regarding the devastating nature of population growth, its causes and consequences and remedies.

The school-going children will have to be imparted knowledge regarding the causes and consequences of population explosion and its solution. At this stage they should develop responsible attitude towards themselves and society. They will learn about the dangers of the alarming growth of population and how such a situation is a threat to our social structure and therefore, to our existence. So, curriculum for such education should be developed for different stages- primary, middle level and secondary level.

But what is equally important is the population education for those people who did not have any scope for literacy or formal education. Such categories of people also badly need the

knowledge of population education. The illiterate women essentially are to be brought under the purview of this education and training. There is research evidence suggesting that improvement in education and employment opportunities for women significantly contribute to the shift to the small family norm. In many rural areas many village girls are denied educational opportunities many of whom are hardly aware of the need and importance of population control. In view of such situation, the scope of population education needs to be much wider with long effects. This education should be a lifelong process-should never be an act of class room teaching; rather it is needed to be brought in the daily life of the people. So, education policy should also be concerned with the investment for population education of the married couples in order to ensure the reduction in birth rate. In this context the words of Aristotle are quite relevant. As he said, "if we are to safeguard and preserve our culture and civilisation, limiting the population growth are imperative." It may be stated that in order to educate the people in population control, there should be specific curriculum. The following key issues should be given due recognition during curriculum construction:

- | | |
|----------------------|-------------------|
| a. Social life, | b. Economic life, |
| c. Environment, | d. Family life, |
| e. Health, | f. Nutrition, |
| g. Educational life. | |

In this context it deserves mention that in National Policy on Education 1986 with Amendments in 1992, it has been stated, "population education should be considered an important part of National policy in population control. Besides creating awareness about the calamity arising due to population rise, youth and adults should be encouraged and informed about the family planning and responsibilities of parenthood in the education programmes starting at the primary and secondary levels" Hence, in terms of the above statement it becomes quite evident that the students of academic courses will learn about this and will learn about the causes and effects of population boom as part of their curriculum through formal approach. But for the drop outs and educationally backward adults this education should be imparted through different approach and by different agents.

Thus, the question of approach is a key factor in imparting education and training as such, population education being no exception. One might repeatedly say, two major problems which we are confronted with every now and then are poverty and illiteracy and resultant lack of critical awareness which can never be conducive to the process of working of participatory democracy and in the way of bringing incremental changes in socio-cultural and economic situation. It also needs to be stated that though there is very close relationship between adult education or literacy education for the adults on the one hand and population education for the same category of people on the other, population education should be single course approach, because if population education and adult education are made an integrated approach it will be too large to be implemented effectively. So, for providing education for population control it will be better to provide literacy education to the target groups prior to educate them in causes and

consequences of population education and thereby in population control. People with minimum level of literacy education, self-reading ability can better understand the need and importance of population control for themselves for poverty alleviation and thereby for better life.

Single approach consists in developing six month course or a year course based on population education. Through this course the people will be provided with right understanding and direction in the need of population control. So, it will be an independent course and programme. The basic objective of such a single course approach is, it enables the concerned people to study the subject in proper depth. Moreover, unlike a larger integrated course, it comparatively requires less teachers or trainees for its successful implementation. So, the population education programme needs to be given separate status. It should be both single course approach and a time bound programme. It should also never escape our attention that in spite of being a single course approach, the size of the population education programme can hardly be too small in terms of the large size of the target group. The target group relating to this programme includes school drop-outs, illiterates, semi-literates/neo-literate adults, in many cases parents-in a word, all the socio-culturally, educationally and economically backward people. But, where infrastructure permits, population education and literacy education should be an integrated programme; it is most likely to produce better result. It will be discussed later.

Another important aspect for the implementation of such mass education programme is teaching methodology. For such target groups both informal and non-formal methods will be effective to spread the message of population education. The curriculum for such mass education programme should be made accordingly to introduce such topics that are relevant to educate the target groups in population control. Therefore, sufficient topics, stories, plays and co-curricular activities based on the practical life of the concerned people should be introduced. The teachers or trainers can adopt any method or methods suitable for successfully implementing this mass education programme. Sometimes extra moral lectures may be organised. For this purpose the experts working in different fields like family planning, economics, sociology, anthropology, geography, political science may be invited to deliver talks on different topics like:

- a. Problems of population growth,
- b. Causes of population growth,
- c. Effects of population explosion,
- d. Need and benefits of small family,
- e. Family planning and welfare,
- f. Population boom and consequent unemployment problem,
- g. Population education and sex education and any other topic relevant for population control.

It may also be mentioned that verbal discussion sometimes creates positive effects in the minds of the people, especially in those who are not well-conversant in reading and writing or in other words, those who are illiterates or semi-literates. It may further be mentioned that we have a particular ritual of values along with a tradition of learning which has been continuing by

way of verbal communication, fairs and festivals and non-formal proficiency trainings. It was originated in the formal era of human civilisation and has prospered and harmonised in contact with various cultures and regions over many centuries. The speciality of our cultural edifice is that production, art and education are integral part of one another. The organisers of population education programme, the teachers and trainees should accept this tradition and the learners should also keep this in mind. Besides this, they should acquire the strength to fight misconceptions that harbour narrow-mindedness and superstitions. In fact, in our cultural tradition, since the time of the Vedic Period, it has been found very fruitful in the process of transfer of learning. Moreover, in the context of verbal communication the political leaders-local, regional and national-can play effective role in educating the masses regarding population control. In any system of party government the political leaders exert much influence over the masses. So, the political leaders can utilise such a political culture in order to achieve the objective of population education programmes. In the of the people different political parties can organise mass meeting to deliver lectures on need and urgency of population control in the interest of both the individual as well as in that of society. Necessary initiatives are to be taken to this effect. Such an initiative for major mass education programme can hardly be taken at individual; it needs to be taken by the government or by the concerned Department of government.

Another important factor for the success of such mass programme is the development of the target groups. Normally it is found that the aged persons and also the drop-outs are hardly responsive to any educational programme. So, it is a recurring problem. Again, in case of some adults it is also observed that in the beginning of the programme they are very enthusiastic, but their interest does not last long and as a result they gradually become isolated from such programme that ultimately results in drop-outs. This problem is more acute in case of women, schedules caste and scheduled tribes. So continuous efforts are to be made to help such people to perceive population education programme as part of total development process and therefore such programmes are related to improve their quality of life. They should be helped to realise the benefits of small family. It also deserves mention that the success of any such programme depends to a large extent, apart from other factors, on its popularity. Hence, in order to ensure success of population education programme some practical, encouraging and realistic measures are required to be followed so that the target groups enthusiastically participate in the programme. Following measures may be suggested for the illiterates, neo-literates, Scheduled caste, scheduled tribes and other potential participants:

1. Organisation of Folk Dances: Regional folk dances, folk music and songs can be organised in in any Community Hall. Such activities can motivate the said categories of people to have their enthusiastic participation in such mass awareness programme.
2. Quiz Competition: It will be another motivational activity for the target groups. Topics on family planning, needs of population control for the benefits of the concerned people themselves, devastating effects of the unexpected growth of population, its effects on our economy, population boom and the consequent unemployment problem, population

growth and housing problem, increasing slum-dwellers, increasing anti-social activities as a result of population growth, population and environment pollution and other realistic topics as will be deemed relevant to increase their awareness of population problem will have to be selected. There should be provision for prizes for the winners and consolation prizes for other participants.

3. Popularising through slogans, canvassing and leaflet distribution: such programmes are to be effectively carried out in view of the state-of-the-art of the awareness level of the local/regional people. It needs to be stated that the learning situation should be linked with the needs of the poor to ensure their involvement in such mass awareness programme. Such programme should be linked with the solution of the economic, agricultural, health and nutrition, psychological and with more immediate needs if and when so required.
4. Publicity Campaign: publicity is an important aspect of today's society. In this age of technology publicity exerts most effective influence in innumerable fields. The poor and illiterate people, especially those who are living in remote villages, are hardly aware of the need and importance of population control and the benefit of small family norm. Quite naturally, they hardly feel concern for such major social problem. Local Panchayat and other political leaders should come forward to make publicity in order to develop awareness of the people regarding the need of mass awareness programme. Mass media, local TV channels have to be utilised for this purpose.
5. Street Cornering: The local youths, student's organisations, local leaders and other self-motivated or interested persons can take initiatives for this kind of publicity work to motivate the people. But prior to the street cornering and any such method, those adults are to be identified who are in need of this awareness development. Therefore, for ascertaining this need an exhaustive survey is required to be conducted over the concerned areas and accordingly the street cornering programmes are to be organised.

It also needs to be kept in mind in this context that mere population education without minimum literacy education of the target groups will not perhaps be a pragmatic decision. So, basic literacy education is to be provided to the illiterates so that they can at least read with minimum understanding. In fact, literacy is an important factor for the successful implementation of population education programme on the ground that literacy and self-reading ability help to develop a man's innate capacity and thereby his maturity to realise the need and importance of any mass education programme in his life. So, after developing required level of self-reading ability the population education may be made a single course approach or if situation permits the population education programme may be organised as a part of continuing education programme. In fact, self-reading ability provided by continuing education programme is an effective factor that helps to develop knowledge, understanding and application of acquired knowledge. Hence, such a process helps the target group to increase their skill which is an essential factor to solve problems of life and thereby to ensure upward social mobility. So, more is the literacy knowledge

and self-reading ability, easier will be to achieve the objective of the population programme. Self-reading ability will help the concerned people to go through the books published on need and benefit of population control which is not possible for an illiterate man. It may also be mentioned that population education programme integrated with women's adult education programme can produce results since the women are to look after the family affairs in most of the cases and have to bear more responsibility in socialising their children. Educated mothers are always bliss in the life of their children. At least, up to a certain age level mothers play most significant role in providing both literacy education and socio-cultural one apart from playing their part in family management, food, nutrition and pollution free home atmosphere. Awareness development becomes easier if people can develop their self-reading ability and a habit of life-long education which is crucially important for the success of participatory democracy.

Suffice it to say, crores of people in India are still under the grip of poverty and illiteracy and therefore are in quite darkness. As human resource such categories of people are to be made necessary for nation's development. As we have passed into the next millennium, we are in great danger of knowledge revolution by passing millions of adult population. So the price we have to pay in terms of learning technology and human resource development can well be imagined. So, the only way out of the dangers created by poverty, illiteracy, overpopulation is the educational development of those in particular who are lagging far behind the process of development of knowledge-base, science, technology and human resource. As we know a very large number of children are in fact pull-out from school due to economic and cultural compulsion. Many children may be called stay-outs because the reach of the primary school system in India is not universal. Besides pull-outs and stay-outs, a large number of children are what may be called push-outs. These children do not find the primary schools attractive and meaningful.

According to the Indian Constitution, free and compulsory education has to be provided to all children up to the age of 14. But in practice, millions of children having poor socio-economic and cultural background are left out of formal school system and therefore, deprived of formal school education. Now, for successful mass education or more precisely education for those who are already left behind this process and for those others who are still being left out of the process like drop outs etc. the formal educational institutions are not in position to take such a major responsibility with their limited resources and infrastructure. As a matter of fact, the debunking of formalised educational institution, the persistent call for de-schooling, the clamour for radical reforms in teaching-learning style and re-deeming the pledge for equality of educational opportunity, stated in the Indian Constitution-all has the educational need of India today in philosophy, form and substance. With a view to finding a less costly more effective and efficacious alternative, the system of education, falling far behind because of rampant population growth and rising cost, was needed to be supplemented by the open-learning/non-formal approaches. Today in complex industrialised society, countries like India in particular, formal school is an agency, not the agency for imparting effective education to the youth or adults, drop-outs and such other people to make them able citizens with necessary capabilities to participate

meaningfully in the process of representative democracy.

In 1988 following the introduction of the National Policy on Education (1986), a full-fledged scheme of Non-formal education supported by the Central Government was introduced primarily in ten educationally backward states as well as all over the country in urban slums, remote areas, deserts and hilly regions. In fact, the term 'non-formal education' has been used in specific context in India to denote education of out-of-school children. But we can not forget that there are millions of people who are illiterates having the problem of socio-cultural awareness. As citizens of our country they are supposed to contribute to the progress of the nation. So, mere introduction of mass education programme is not enough, what is equally important is its successful implementation. Hence, measures should be taken for educational development of such categories of people through successful implementation of mass education programme.

The perspective on adult education has been spelt out in the NPE in Para 4.10 to 4.13 and Chapter VII of the Programme of Action-1986. Apart from facilitating the creation of ability to read and write the policy links adult education with national goals such as poverty alleviation, national integration, environment conservation energisation of cultural creativity of the people, observance of small family norm and promotion of women's equality. Apart from literacy education, Functional Literacy has been considered as another important concern of adult education. In fact, four elements are important in adult education which is: Awareness, Functionality, Literacy and National Values which are unquestionably very crucial for the success of participatory democracy. Incidentally, there have been several changes in the concept of adult education in course of time which are: Adult Education, Social Education which also includes education for economic reforms, Civic Education, Health Education, and Eradication of illiteracy, Recreative and Aesthetic Education, Mass Education, Community Education, Functional Literacy, Mass Programme of Functional Literacy, Continuing Education and the like. Importantly enough, the concept of functional literacy needs brief explanation. Initially education or adult education used to include reading, writing and simple knowledge of mathematics. But functional literacy emphasises functional knowledge apart from literacy knowledge. In case of functional literacy, unlike that of mere literacy, education is linked with livelihood of the target groups. The contents and methods of learning should match with their existence. The knowledge the people will acquire have to be useful for their basic material needs. So, it should be essentially fruitful for their income generation. One who has acquired the level of functional competence in reading, writing and functional skills by virtue of which he/she can undertake the continuing work of his own and that of social welfare and at the same time can utilise functional literacy knowledge should be considered functionally literate. The neo-literate who has attained the education up to the level of functional literacy will be the one who can read primary level books with correct pronunciation and understanding, express his view by writing correctly with correct grammar, is aware of physical condition of his country, state and district, knows the general history of the world and nation and is able to read and comprehend simple books related to his occupation such as agriculture, industry etc. and is competent to work on basis of his acquired knowledge.

Such an education is essential for the illiterate and neo-literate people for poverty alleviation and to raise their standard of living and also for developing right perspective. Unless our nation can help the backward people to reach up to this level, our democratic system can hardly be called 'participatory' in real sense of the term. It should be stated, according to Kothari Commission, "No nation can leave its security only to the police and the army; to a large extent national security depends upon the education of citizens, their knowledge of affairs, their character and their sense of discipline and their ability to participate effectively in security measures". So, for the sake of survival and security of democracy functional knowledge is of utmost importance today. It will help the concerned people to have clear concept of reality of the universe and life, reconcile the old and the new approaches to life, will help in balanced and independent judgement, self-realisation, human relationship, citizenship training and economic efficiency. So, in a democratic country, adult/social education helps to achieve two-fold objectives-for individual and for society. From the point of view of individual such education helps to fulfil different purposes like remedial, vocational, health, recreational, economic, self-development, enlightenment and social skill. From the social and national point of view the purposes of mass education is social cohesion, national efficiency, national and international understanding, national integrity, sense of brotherhood and development of national resources which are undoubtedly key factors for the success of a representative democracy. Viewed from this perspective, the need for such an education for the success of people's democracy is urgent necessity.

Education for Democracy: One of the major objectives of education in our country is to achieve the aims laid down in our Constitution. Liberty, equality, fraternity are the most valuable ideals that are to be achieved by our democratic government. A sense of fraternity or feeling of brotherhood and social justice are of crying need in our country in view of the fatal problems like casteism, communalism, parochialism, religious exclusivism, untouchability and other related problems. Education and the consequent development of critical awareness, rational attitude does not make any difference generated by caste, race, profession, class, sex and nation. In such case, people can experience as it should be. So, through mass education the socio-culturally, educationally and economically backward people can be made conscious and responsible citizens to exercise their franchise judiciously in order to elect right leaders in a system of representative democracy. Such educated people can also make right evaluation of the activities of the government. According to Bertrand Russell, "Democracy in its modern form would be quite impossible in a nation where many men can not read." Again, Fichte, the German philosopher, says, "only the nation which has first solved in actual practice the problem of educating perfect men will then solve the problem of the perfect state." Moreover, according to Hetherington, "Democratic government, at least demands an educated people". Again, throwing light on the objectives of education in the 1949 meeting of the Universities Commission, Dr. Radhakrishnan stressed the fact that the democratic state recognises the importance of the individual, and it is the process of development of this individual which is called education. So, education is absolutely necessary for the establishment of a democratic society Dewey has pointed out that democracy

is inconceivable without education, because education can generate and instil the qualities which democracy demands as a prerequisite. Philosophers of ancient Greek city states also emphasised the significance of education in the context of democracy. Philosophers like Plato and Aristotle gave much importance to education for the success of democracy. In this context what Earnest Barker says deserves special mention, "To Plato education is the most important function of the state and the department of education the most important state department which was particularly advocated for producing virtuous being." Plato in his famous text *The Republic*, highlighted not only the importance of education for democracy but even formulated a plan for education of men and women which made all kinds of development-physical, mental, moral and aesthetics-possible. Aristotle was of the opinion that the aim of the state is to make possible the achievement of the highest moral level and this can be reached through education alone. One of the important objectives of education is to produce good citizens. The importance of good citizenship was a felt need not only to the Ancient Greeks but to the Indian thinkers of ancient times. Hermitages and places of worship were used as schools in which the sages tried to produce ideal citizens who could become useful members of society. In this complex and fast-changing times education is much more an important factor for the success of representative democracy.

Therefore, in a people's democracy, some important factors deserve special attention. People must have knowledge of their rights and duties so that actively participate in the state affairs and meaningfully contribute to the democratic process. So, effective measures should be taken for educating the masses, for those in particular who are still lagging far behind the process of socio-cultural and educational development. Moreover, for the success of democracy, developments of human qualities like moral character, patience, tolerance for other's religion, feeling of belonging together, respect for democratic ideals and values are much significant factors which presupposes the educational development of the citizens. In 1938, JawaharLal Nehru said, "the Indian Constitution seeks to establish a popular government in the country on the basis of democratic principles. For this every citizen must participate in the administration, through the right to vote and to be elected. Every individual is guaranteed and given equal status and opportunity, because no one is discriminated against on the basis of religion, race, caste, community, sex or on any other grounds. The government is responsible to the people and its elected representative." To be sure, without education it is impossible to actualise what Mr. Nehru has said. Again, according to Dr. F.W. Thames, education is no exotic in India. There has been no country where the love for learning had so early an origin or has exercised so lasting and powerful an influence. From the simple poet of the Vedic age to the Bengali philosopher of the present day there has been an uninterrupted succession of teachers and scholars. But in spite of such a tradition and rich cultural background, in India millions of people are still illiterates who also act as root of democratic power through their participation in the process of election. Our Constitution emphasises that education for the people is the prime responsibility of the state. In Art 45 of the Constitution it has been stated that every state must arrange for provision for the free and compulsory education to all children up to the age of 14. But in actual

practice, even after the achievement of the long years of independence, the achievement of this objective, in case of many people, still remains untouched. So, in view of undesirable situation adequate measures are to be taken for the educational development of those who are in its urgent need and thereby enable them to play their part effectively for the success of people's democracy and thereby to achieve the objective of our Constitution.

Citizenship Education: Another related factor for the achievement of basic objective of a representative democracy is citizenship education. It may be stated that training in citizenship education is not provided so much by the formal educational institutions which basically follow syllabus-oriented knowledge in some basic disciplines. As we know that in a representative democracy the government is directly elected by people through the process of franchise or the system of vote. So it is the onus of the electorate to elect or make good government. This requires right understanding on the part of the electorates of their rights, duties and responsibilities. So, they must be conscious citizens. They must have ability to make right assessment of the activities of different political parties that fight elections. The electorates must have ability to make critical analysis of the qualities and deficiencies of the candidates who fight elections that of policies, programmes of the political parties which they profess in pre-election lectures, mass meeting, public gathering, through leaflet distribution and in many other ways. No conscious and responsible citizen can be persuaded to vote blindly. Incidentally, the Mudaliar Report points out that if democracy is more than anything voting blindly, then every individual must accept the task of independently thinking about all social, political and economic problems before deciding upon the party he wishes to support. Suffice it to say, such ability among the electorates develops only when they can ensure their educational and socio-cultural development. It is equally important for both the present and the future generations. In fact, it is through the process of learning and through the agents of education that the transmission of socio-cultural heritage including democratic culture can be ensured.

It may be mentioned that education, citizenship and politics are interrelated factors. Education helps to develop good citizens and wise, learned and dignified political leaders who in turn takes right decision and concrete initiatives for the educational development of the people and thereby helps to develop a literate and learned society—a society which is unthinkable in a situation where illiteracy, ignorance, lack of necessary awareness, poverty, lack of information literacy and such other factors prevail. Hence, a democratic state depends for its progress on able, educated, resourceful, dynamic and enterprising citizens of strong character and responsible conduct in all spheres of existence and progress. So since independence our government has been taking several measures to decentralise education in order to make it more useful and purposive. A democratic government for the nation's educational development has taken much control on education like constitutional control, economic control, by means of financial means and support, and grants-in-aid and recognition, academic control operating in the fields of aims, curriculum, text books and examination at different levels of education through diverse government controlled agencies and boards, administrative control by means of framing various statutes and rules

many of which are followed by private management also. In fact, the system of democratic government is based on the principles of liberty, equality and fraternity. In order to achieve these ideals every individual is provided with equal right to develop himself/herself to the highest possible extent according to his/her inherent potentials and interests. Admittedly, education for all involves much expenditure which can hardly be borne by any individual. So, government has to come forward to provide financial aids. But mere financial aid is not a sufficient condition to develop a literate society and good citizens. More effective initiatives, plans and efforts for their implementation are required for eradicating illiteracy, poverty and other evil forces to create a literate and educated nation with enlightened citizens.

Civic Education Programme: Another related and important factor for the success of people's democracy is civic education programme. Ours is a multiparty system. Candidates from different political parties contest elections at different levels. So, the electorates should be critically aware of the past deeds, plans, programmes, political culture, ideological stand of every political party. People should be equally aware of quality, conduct, socio-cultural background, activities of the contesting candidates. So, the electorates must have required ability to make right assessment, otherwise they will fail to make right judgement while exercising their franchise and as result choice of right representative suffers setback. So, in order to develop such ability among the electorates, civic education and training of educationally backward people becomes an effective step to enable them to take right decision in choosing right representative. Hence, in order to train up such people for the success of democracy, civic education and training programmes should be organised and the target groups must have optimal access to such awareness development programme. Every necessary measure is needed to be taken to identify such people and they be persuaded to regularly attend this programme so that such electorates do not extend blind support for any political party. Issue-based programmes are to be selected and the burning problems prevailing at the local, regional and the national level should be given particular importance in civic education programme. In many parts of our country political culture of democratic system is yet to crystallise. In such situation people are most likely to follow blindly what a few individuals propagate. Such a situation does not help to develop a healthy democracy.

Therefore, in a country where the system of limited government exists and consent of the people with individual liberty act as the source of democracy, the question of political culture requires due recognition. For quite obvious reason, development of democratic political culture among the people becomes an important factor. So necessary steps are required to be taken to create politically informed citizen. So, in order to create democratic political culture among the people the question of political socialisation of every citizen invites particular attention.

It may be stated, through the process of socialisation man develops his personality; he develops his sociability. No human child is born social; he/ she is made social. In fact, the process through which a biological man is converted into a social man is known as the process of socialisation and in this way every man is made necessary for society. This process helps to

develop social responsibility and balanced personality. So, one can not say that socialisation in general does not help to develop political maturity in any way. Through this process of learning, a man becomes able to acquire some sort of knowledge about different political issues like political ideologies etc. But it is also equally true that socialisation in general can hardly be 'the' factor for the development of a man's political maturity, his knowledge about different political doctrines, political ideologies that prevail in his country. So, mere socialisation can not be a sufficient condition for political awakening or in other words, for developing political culture-political norm, political values, political ideologies, meaningful opinion on different political issues-relevant for a representative democracy-a political system where state controls many important sectors in society like education, economy, agriculture, industry and so on. From this point of view also, the development of political awareness of every citizen is of much importance in a democratic republic. With a view to ensure the development of democratic political culture among the people in general and that of the socio-economically backward people in particular, the factor like political socialisation should never be lost sight of. In fact, political socialisation is a process through which the elements of political culture are inculcated into an individual that helps to develop his political awareness or political maturity. Such a maturity is much crucial in today's situation where politics is exercising so much of control in different aspects of our life. So, in order to strengthen democratic political culture, to inculcate the shared system of democratic norm and values, to increase public awareness on different important issues and thereby informed participation in the political process, effective political socialisation of people at large should get due importance. Through this process people can be made aware of important issues relating to upcoming local and national elections. The result will obviously be conscientious participation of the voters in elections. Through this process of development of political awareness people at large or more precisely, the electorates will be able to develop critical outlook towards problematic issues pertaining to a democratic system and at the same time they can find ways and means of their solution. Thus, the development of political maturity is a key factor today for creating public opinion on many an important socio-political issue. Moreover, political awareness helps to develop increased communication between the electorate and the elected. As a result, what emerges is a strong, vibrant and active civil society. Moreover, violence and crime are on the increase which is quite detrimental to the process creating a healthy democracy. So, the common masses and especially, the educationally backward people should be informed or be made aware of the right causes of social evils. All such negative and unhealthy forces should be addressed through the civic education programme. Every such programme must be specific issue-based one. Through such awareness development programme crime prevention mechanism is to be discussed and mechanised. Needless to say, education, knowledge base, critical awareness and such other qualities which a man develops through the process of learning helps to remove timidity and makes a man courageous. Knowledge being a most powerful force helps the innocent people to face and combat the challenging situation and thereby helps to break the culture of silence. All these factors will have to be covered in civic education programme to educate the

people who in ultimate analysis act as source of democracy.

However, in view of what has been discussed so far, it becomes quite evident that there is inseparable relationship between education and healthy representative democracy. In this context the most valuable and almost eternal words of Abraham Lincoln are quite relevant who said that democracy is a government of the people, by the people and for the people. Among all the definitions given so far regarding the concept of democracy this is perhaps the most accurate one. The most important aspects of democracy like political democracy where all are equal before the law and where the ruling power is vested in the members of the community as a whole; social democracy which emphasises equality and brotherhood among all individuals. According to Dewey, such a society must have a type of education which gives individual a personal interest in social relationship and control and habits of mind which secure social change without introducing disorder; and economic democracy which comprehends rights of individual to economic independence and quality, to provide opportunity to every individual to earn wealth without interfering in or obstructing the rights of other people. So, a democratic government has to create an environment where every citizen can satisfy his basic needs and can live a good life. Only an educated nation can usher such a healthy democracy.

Importantly enough, the programme of education and its implementation or to put it differently, education or the process of learning through which every man becomes able citizen, can not be self-creative nor it can be self-running; rather in the process of learning the role of agents is crucially important. In fact, the entire environment is the instrument of education in broader sense of the term. But in the process of learning some agents are more particularly concerned or concerned in an institutional way, in this field. These agents are: the family, the educational institutions, the religious institutions, mass media, library or community resource centres and the like. In fact, a man learns through different approaches like informal approach, formal approach and non-formal approach. Different agents impart knowledge through different approaches and at the same time these approaches are supplementary to one another.

It deserves mention, in the context of mass education like adult and social education or literacy and post-literacy education, civic education, population education for the adults and drop-outs, education for democracy and citizenship and any awareness development programme of education for the underprivileged people with a view to make such people able citizens, the role some specific categories of agents deserves special attention. Among these agents are: Literacy and Post-literacy Centres, Village Education Centres, Continuing Education Centres, Nodal Centres, Voluntary Agents, Nehru Yuba Kendra, Block Development Offices, Village Panchayat, Panchayat Samities, Zilla Parishad etc. Among the specific agents for mass education, the Public Library (PR) as People's University and as Community Resource Centre and as place for learning of all categories of people, plays significant role and can make enormous contributions with its rich service potentials to the education of the people in general and in the process of implementation of mass education programme in particular.

Public library can provide literacy education to the illiterates, neo-literates and to other

underprivileged people by themselves and more in collaboration with other agents. This institution provides equal opportunity to all to have almost free access to its varied sources of knowledge and necessary sources of information-political, socio-cultural, economic, industrial, agricultural and what not? One can understand the increasing scope of public library services in terms of its very background of emergence and from its objectives. So, it will be imperative to mention the basic objectives of PL which are as follows:

- a. To make necessary provision of books and other printed source of reading apart from necessary audio-visual and non-book materials which are very effective and useful agents for bringing enlightenment, new knowledge, encouragement and inspiration to every member of the community. Such an aspect of PL unquestionably contributes to remove prejudice and ignorance from and enlarge the minds of the people. Moreover, provision for such documentary sources helps increase inquisitiveness and information-seeking behaviour of the people at large. So, an important objective of PL is to keep itself well-equipped with the latest information of varied fields including those of newly emerging fields, ideas and wisdom of the ages. In fact, as a community resource centre it should be current as well as retrospective;
- b. To determine specific goals of different target groups, since PL is concerned with all categories of people of the community. Different needs of different readers are to be studied by PL and accordingly programmes are needed to be formulated. PL should have short-term and long-term programme. In fact, objectives of PL should be determined in terms of the prevailing situation and that of the changing scenario. Librarians and other library professionals have their own experience and ideas regarding the state-of-the-art of different fields-they are aware of local and national level problems. The library organisations and their leaders have the power of observation and intellectuality ability. So, such resource persons should be utilised in determining both immediate and long-term objectives of PL. In view of the changing situation, there should be flexibility in deciding about the objective of PL;
- c. Every library has its peculiarity-its own funds, local support, its documentary and human resources, its own readers and their problems and some other factors. This situation will have to be given due importance while determining public library's goals; so every library should have some specific objectives. But in spite of variation, the ultimate objective of every library remains uniform i.e. to satisfy the needs of knowledge and information of varied knowledge-seekers and thus to spread knowledge in society.
- d. Keeping in view the philosophy of librarianship, there should be continued planning and efforts to bridge up the gap between the changing needs of the people and what happens in practice. For this purpose the valuable resources of library and the increasing number of knowledge-seekers should be brought together;

As Sreenidhi Iyenger writes in his book 'Library Public Relation', "Among topics and problems which engage the attention of library leaders in the 1960s are:

1. The need for a general shift of attention from elaborate organisation towards reaching and serving the great population which still does not read and use books in any substantial way, through creative and imaginative programmes for extending the adult reading habit and information service;
2. A more active role for the library in the community as intellectual powerhouse and rallying point, partly achieved through more effective public relations and publicity. The essentially passive library can not be allowed to continue undisturbed in its inertia;
3. Greater understanding of the individual reader and of the potential reader-his motivation, his reaction to books, reading and libraries, as preface to improved service. Studies directed by Lowell Martin, 1962-1965, at Baltimore, may produce important news facts to help on this;
4. Extended recruiting and better training to more and more librarians and clerical workers, in library schools and elsewhere, including on-the-job training of part time and volunteer workers in smaller libraries;
5. More specific standards and measurements by which to evaluate how good a job is being done in each aspect of the work;
6. More attention on research on what libraries are doing, why, at what cost and how staff members can be deployed more effectively to accomplish more objectives;
7. The need for speeding up the creation regional and large co-operative library organisations, with able central staff and strong collection to serve widely-spread smaller service points which should be federated for greater economy and usefulness;
8. Continued efforts by library organisations to increase state and federal financing of PLs beyond whatever increases can be secured from local government;
9. The need for serving more effectively the increasing throngs of grades and high school pupils seeking reference help, because even good school libraries are not likely to have the variety of materials which a PL has or to be open for pupils use as many hours;
10. Increased emphasis on efficient methods of finding information, co-operative bibliographic enterprises and use of machine if not too costly, or simpler devices, to accelerate the recording and rendering of more detailed information needed constantly more specialised clientele;

He further says,: Library has monopoly on certain distinct and unique objectives and services: reading, study, information and reference help".

In fact, library is not merely a storehouse of knowledge; it acts as centre for the transmission of knowledge throughout ages, provides varied information to the people in need of such social capital-it is such a capital that not only helps us to solve problems but equally helps to create new ideas and concepts and thereby in enhancing the process of social change and that of social mobility. The receivers of the information find it most profitable in solving their professional, occupational and other problems of life. Viewed from this perspective, PL has to be treated as important agent of socialisation. This process of socialisation or the process of leaning is a life-

long process. In this process of continuing education library remains actively engaged as constant companion in the life of information-seekers and lovers of knowledge. In terms of such an important role of library one can quite logically argue that the dead machines or electronic media can not be any substitute for this socio-human institution. Machine has no brain; rather it is run and used by creative human brain. The library human resources, unlike the machine, not only provide knowledge and information as required, at same time this human brain can analyse and interpret data. The library human resources accomplish the works like guidance and counselling for the readers and also show the right path for further utilising the universe of knowledge and the varied field of information. So, in determining the objective of PL the service potentials of human resource aspects of this institution should never escape our attention.

Our Constitution emphasises all round development of our nation-social upliftment, upward social mobility; so, in a word a new social order. But without educational and thereby socio-economic development of the people at large such dream can hardly be fulfilled. So, the service potentials of PL in educating the uneducated by providing literacy and functional literacy knowledge and by increasing the level of awareness can contribute to the realisation of this dream. In this millennium information is regarded as a national resource, perhaps as fundamental as energy or matter that affects all human activities. Therefore, for the upliftment of the underprivileged with a view to make these people able citizens, all the sources, resources and service potentials of PL will have to be put in the service of the whole community.

Now, in terms of the objectives of PL, the function, services and role of this social institution can be discussed briefly:

Suffice it to say, since its emergence the PL has been performing many important functions in response to the needs of society. Most of these functions are traditional in nature or most common for all PLs. These functions are: Information, Education as such, Recreation, Entertainment and the like. Naturally, most of the readers who are regular visitors to PL use this institution for the purpose of recreative reading. Normally, the services provided by PL are issue of documents, inter-library loan, provision of general and specific information, assistance in the searching or locating of documents or use of library catalogues or understanding of reference books, reader's advisory service, compilation of bibliographies, referral service etc. Though these are most common services of this institution, but not at all less important for the spread of education and dissemination of information, or in other word, for the transmission of knowledge for educational development of a nation which is a key factor for a healthy representative democracy. But, it is remarkable that as a result of technological revolution, there has been unprecedented increase in the scope of PL services and in its methods of work leading to the opening of many new dimensions in the role and function of this community resource centre.

Therefore, due to rapidly changing situation as a result of knowledge explosion, today's PL collects the printed as well as audio-visual materials needed to conduct the individual and group life in its constituency. For the interest of the readers PL has to make provisions for non-book

materials. This institution has to give interpretation and provide guidelines in the use of such modern information technology with a view to developing educated and well-informed citizens. So, in order to keep pace with the changing situation and increasing need of varied knowledge PL needs to be well-equipped with collections, organisation and well competent in distribution, dissemination, interpretation and in providing guidance to the readers when so required. Today, many new occupational and professional fields are rapidly emerging in response to our needs. So, PL has to make necessary provisions for pamphlets, documents relating to different fields like educational, agricultural, industrial, trade and commercial, political and so on. Many non-book sources in printed form, films, tapes, discs and other non-print recording of knowledge and opinion are to be made available in PL today. Besides, the PL in this country has to facilitate the formal self-education of all people in the community. This institution has to take measures to enrich and further develop the knowledge on the subject on which the individuals are undertaking formal education; to collaborate with school, college and university libraries in imparting knowledge and information to the students; to support the educational, cultural, civic activities of groups and organisations; to help the people in utilising the leisure time; to provide platform for debate and discussion on issues of local, regional and national importance; to celebrate important days and personalities; to provide platform for the exchange of opinion. As a matter of fact, PLs have to play many and varied role in the community; but its role in two important aspects may be stated as:

- a. To promote enlightened citizenship and
- b. To enrich personal life by providing required facilities for life-long education and thereby to develop the ability of independent decision-making-an ability which is a very important quality for effective participation in the process of a representative democracy. Every citizen in a people's democracy should have ability of taking conscientious decision and of making right judgement regarding the issues which are related to his day-to-day life, to his survival and also that of social structure. Gerald W. Johnson expressed the same point of view when wrote the introduction to the ALA Public Library Standards: "The key to the broader world lies in the possession of books, but if the door stand wide open there is no need of a key. It is the business of a public librarian to keep the door open and to see that the stumbling block lies in the way of those who would enter. Anything that contributes to this end is good library practice; anything that blocks it is bad. It is the responsibility of the operating personnel not only to see that the open door shall remain open but also that it shall be inviting". In order to achieve this objective PL should take necessary initiative for the optimum utilisation of its documentary sources. This people's institution should give more and more stimuli to motivate the potential readers to be interested in books and in other sources of information available in the library. In this context Dr. S.R. Ranganathan's two Fundamental Laws of Library Science are worth mentioning which are:
 - c. Every Reader His Book and

d. Every Book Its Reader.

As we know that value of a book as much increases as it is used. The PL as democratic platform plays an integrating role by bringing together the different segments of society on a common platform. Once again, according to Ranganathan, it should distribute in an unbiased and balanced way, all shades of recorded views and thought to one and all, to help in the discharge of their political functions in respect of local, national and international affairs.

Moreover, according to UNESCO Public Library Manifesto, as revised in 1972,, "the Public Library must offer adults and children the opportunity to keep in touch with their times, to educate themselves continuously and keep abreast of progress in the science and arts. Its contents should be a living demonstration of the evolution of knowledge and culture, constantly reviewed, kept up-to-date and attractively presented. In this way it will help people to form their opinions and develop their creative and critical capacities and powers of appreciation. The PL is concerned with the communication of information and ideas, whatever the form in which they may be expressed." The UNESCO Public Library Manifesto first issued in 1949 had been included in the Guidelines for Public Libraries published in 1986 by the International Federation of Library Associations and Institutions is a broad charter of Public Library goals. It identifies the most fundamental and common purposes and activities:

- a. It contributes to the life-long universal education;
- b. To facilitate the appreciation of the achievement of humanity in knowledge and culture;
- c. To be principal means whereby the records of man's thought and ideas and expression of the creative imagination are made freely available;
- d. To refresh the human spirit by the provision of books and other media for relaxation and pleasure;
- e. To assist students and;
- f. To provide up-to-date technical, scientific and sociological information.

It may further be stated that the UNESCO Public Library Manifesto, 1994, proclaims UNESCO's belief in the public library as a living force for education, culture and information and as an essential agent for the fostering of peace and spiritual welfare through the media of men and women. The following key missions should be at the core of public library services:

- a. To create and strengthen the reading habits in the children from an early age;
- b. To support both individual and self-conducted education as well as formal education at all levels;
- c. To provide opportunities for personal creative development;
- d. To stimulate the imagination and creativity of children and young people;
- e. To promote awareness of cultural heritage, appreciation of arts, scientific achievements and innovations;
- f. To provide access to cultural expressions of all performing arts;
- g. To foster inter-cultural dialogue and to favour cultural diversity;
- h. To support the oral tradition of the arts;

- i. To ensure access for citizens to all kinds of community information;
- j. To provide adequate information services to local enterprises, associations and interest groups;
- k. To facilitate the development of information and computer literacy skills; and
- l. To support and participate in literacy activities and programmes for all age groups and indicate such activities, if necessary.

Thus, from the proclamation of UNESCO the service potentials of PL and its importance in making educated and well-informed citizens become quite evident. In this context it may further be mentioned that in order to provide literacy and at same time to retain and upgrade the acquired literacy level of the neo-literates, the SakshartaNiketan, Lucknow, has emphasised to make vernacular literature available to the neo-literates based on their needs and interests, in the libraries. This includes both mobile and stationary libraries. These libraries included Bell Bicycle Libraries, Market Libraries, Halting Libraries, Libraries Through Youth Clubs, Libraries through students, Worker's Mobile libraries, Reading room with the facilities of newspapers, magazines, information letters of development departments, newsletters etc. Moreover, National Policy on Education, (NPE) 1986 with Amendments made in 1992, had invited libraries to play their parts in mass education. Apart from establishment of continuing education centre of diverse nature to enable adults to continue education of their choice and worker's education, the NPE had emphasised wider promotion of books, libraries and reading room, use of radio, TV and films as mass as well as group learning media. Besides, self-directed continuing education in the perspective of life-long learning through library service, newspapers for neo-literates, Charcha Mondal and such other activities have been emphasised in NPE. According to NPE, this may also include the skill development programme for personal, social and occupational development. Furthermore, as per NPE, The literacy movement like the Kerala Granthasala Sangam would be converted into a mass movement and a programme of mobile libraries would be evolved and implemented in consultation with the state governments. Facilities available through the Raja Rammohan Roy Library Foundation and other institutions/agencies working in this area would be extended to the post-literacy centres, to the extent possible. Apart from such involvement of libraries in mass education programme, the National Book Trust, the State Resource Centre, voluntary agencies and private publishers would be encouraged to bring books of common interests to the learners at subscribed rates. The educational institutions, according to NPE, would be persuaded to allow the neo-literates to make use of facilities available in their libraries.

Incidentally, according to the West Bengal Public Library Act, 1979, the district library will organise cultural and educational activities. The rural library will:

- a. Provide book-loan service and reading room facilities with special arrangement for women, children and neo-literates;
- b. To organise and conduct adult education classes;
- c. To supply library information and to co-ordinate library service by supervision, guidance and meeting etc.;

- d. To organise cultural and educational activities.

Moreover, according to same act, the area library and other government-sponsored public libraries have to provide book-loan service, reading room facilities with special arrangements for women, children and neo-literates. It will also organise cultural and educational activities.

The father of Indian library science Dr. S.R. Ranganathan, it may be stated, wanted to reach library services to the doors of the people in order to educate the whole of India. Ranganathan never wanted to keep library services confined to the four walls of library building; rather he wanted to bring the crores of illiterate masses within the purview of library services. He termed this kind of services as 'extension services'. According to him, "Apart from such method of pure publicity, libraries are today developing new types of work, which, in addition to their being directly educative or recreational, lead also to publicity as an important secondary product." Such kinds of activity have been termed as extension service of libraries. The objective of such services is to convert a library into a social, cultural and intellectual centre that not only develop self-learning ability and life-long learning, at the same time, helps to convert the potential readers into actual readers.

The extension service may be rendered in the forms like:

- a. To organise reading circles;
- b. To organise reading to the illiterates;
- c. To offer meeting place for local learned organisations.

Thus, through extension service, the illiterates too can utilise public library services. Through this form of service they will get knowledge verbally, information, recreation and entertainment. When they will get benefits from such services, naturally they will start responding towards library. Gradually, they will undertake learning, reading and writing that will help to develop their self-learning habit and thereby self-reading ability, though it is subject to time.

So, in view of the objectives of PL, the role this community resource centre can play and the services it can render for the educational development of the underprivileged people, every necessary initiative, especially on the part of government, must have to be taken to involve this institution in mass education programmes. It may be noted, the libraries-the librarians, trained library staff and other human resources related to library services and library profession-are well acquainted with techniques, methods, tools and strategies of dissemination of right information to the right people and also with that of developing reading and learning habits. Moreover, this public place for learning of all categories of people can also well utilise its valuable resources and sources in ensuring continuing studies and life-long education of the neo-literates. Therefore, because of such immense service potentials of PL, it will perhaps be a pragmatic decision to entrust this institution with the the leadership for implementing the mass education and awareness development programmes, while other agents like literacy centres and voluntary organisations should be instructed to collaborate with PLs in the works of programme implementation. They might better work under the supervision of PL. Besides, libraries are well-experienced in important technical activities like documentation work, selective dissemination of information service and

also technically skilled to collect, organise and disseminate information among the library users. Same may be said regarding its ability and technical skill required for converting the potential reader into an actual one.

Curriculum is another important factor in mass education programme. So, in view of diversities in occupations of the target groups, different curricula should be prescribed for different categories of learners; because apart from literacy education, poverty alleviation and economic development of such economically backward people should not escape our attention. If all of the target group people engaged in different occupational activities have to follow same curriculum it is perhaps, most likely that many of such people will hardly be responsive to the programmes; because in such a situation many such people will not find any link between the knowledge they will acquire and the one required for developing their occupational skills-occupations which they follow. Hence the curricula that should be framed for different occupational groups should be:

- a. Curriculum for the farmers;
- b. Curriculum for the housewives;
- c. Curriculum for the landless labourers;
- d. Curriculum for the industrial workers;
- e. Curriculum for the hilly areas;
- f. Curriculum for the tribal areas;
- g. Curriculum for the National Rural Employment Scheme and the like.

In so doing, analysis and review of the existing Non-formal Education Curriculum and instructional materials that generated better teaching-learning activities are to be made. Moreover, prior to the framing of curriculum for different categories of learners, an exhaustive survey is required to be made to ascertain the needs of the learners. It will be imperative to frame such curriculum that will link literacy with functionality so that the acquired knowledge of the underprivileged people helps them in income generation and thereby in their poverty alleviation. So, the acquired knowledge relevant to their occupational activities will act as motivating factor for the learners. It also deserves mention that in conducting surveys the services of PL are to be utilised to the fullest extent possible; such an important work should be done in collaboration with community education centres, village Panchayat, Block Development Offices and other resource centre working in the respective community. It will be convenient for PL if it is provided with mobile library during survey. It is also to be noted, at the time of survey list of such persons who are in need of literacy and functional literacy knowledge is to be prepared.

In order to achieve the objectives, the mass education programmes will be:

- a. Area-based;
- b. Outcome-oriented.
- c. Time-bound;
- d. Cost-effective; and

Regarding area-based programme, it will be started in a specific service area and the selected area will have to be saturated. The selected area might be villages under an Anchal Panchayat or villages under a block or the whole district. In case of town, it will be a Mohalla, ward or the town itself. The service area will be chosen by the Public Library Authority in

collaboration with local or Panchayat Authority, as the case may be. In this sphere, the role of District Magistrate, District Adult Education Officer will be effective. Necessary help and suggestions are to be invited from the local resource persons.

Needless to say, time is a very important factor. So, the implementation of every education programme will have to be completed in a time-bound manner. The achievement of self-reading ability by the learners needs to be ensured within a specific time period. At the next stage they will continue their life-long studies with the help of PLs. Moreover, in order to provide functional knowledge or the knowledge related to income generation PL Authority will invite collaboration from the literary experts, adult/social educationists, planning experts, administrators and other concerned resource persons. The concerned Government will take necessary measures to such effect. Financial provision will be based on the number of persons made functionally literate with self-reading ability.

Moreover, it is worth mentioning, achievement of objectives is more important than the number of candidates registered in the programme. So, every developmental programme will have to be result-oriented. It may be mentioned, after making the list of candidates during survey, registration will be made by District Library Authority in consultation with the District add the Sub divisional Administration. The individual programme will be launched area-wise with specific time period.

Suffice it to say, for effective participation of the registered candidates in the programme motivation is a crucial factor. As a matter of fact, most of the registered candidates or target group people are likely to be adults or aged persons many of whom are quite isolated from the teaching-learning process on the one hand and the immediate problem of many such persons is the problem of survival on the other. Quite naturally, they will be reluctant to participate in such education and training programme to learn and continue their studies. In such a situation what they need is sufficient amount of stimuli to get them activated. For this purpose the role the participating agents is crucially important. In order to ensure their active participation and also continuation till the end, the registered people will have to be convinced of the benefit they will get for their economic betterment out of their participation in income generation programme or, in other words, functional literacy programme. The target group must understand that such literacy/functional literacy knowledge and occupational skill will help them in economic betterment and therefore, in their upward social mobility. So, they will have to be provided with profitable information. Here also the role of PL in disseminating right information to the right people will be most effective. Moreover, motivational classes are to be organised by rural libraries in the evening in rural areas and town and sub divisional libraries in urban areas. For motivational purpose the role of Panchayat leaders and that of municipality might be effective. The local leaders in collaboration with rural libraries or with the libraries working in concerned areas can organise meeting with the registered people for motivational purpose. So, the local leadership can well utilise their influence over such local people in order to ensure their active participation in the programmes.

It further deserves mention, though PL has immense service potentials to educate the masses and thereby to develop informed citizen, most of the educationally backward people or the underprivileged people are hardly aware of such utility of PL. Therefore, the question of awareness development of such categories of people is an important factor. So, in order to utilise the sources and resources of this community resource centre, effective measures are to be taken to popularise PL among the target group people. One of the most effective means for this purpose is publicity campaign; it will not only help to increase popularity of PL, at the same time such an initiative will help to motivate the registered people to participate in mass education and awareness development programmes. For successful publicity of this social institution the following measures may be adopted:

- a. Contact with news media: PLs must have to maintain regular contact with the news media. In order to increase library public relations news regarding availability of books, important books, rare collections, books on common interests, books on specialised fields, books for the neo-literates and for the registered people, books available in the library that will increase occupational skills of different occupational groups, books on recreation etc. will have to be published in different newspapers. Moreover, routine news like any library programme, exhibition, awareness camps like quiz competition etc. organised by PLs, library rally, any other programme going to be organised by PL in public interest should be published in newspapers. Also, the problems that PLs are facing every now and then in rendering services-problem of library building, acute crisis of librarian and trained library staff, insufficient library collections, insufficient collections for the neo-literates, lack of library corner for helping the students and those who are taking preparation for different competitive examinations, inconveniences faced by the library users in getting required library services, absence of networking among the PLs and also between the PLs and local school libraries and any other problem relating to PL services must have coverage in newspapers. Such publicity through news media will definitely make all sections of society aware of such burning problems of this community information and resource centre. It will help to develop public opinion regarding the needs and problems of PL.
- b. At times, Public Library Authority should take initiative for holding press conferences on the problems of PLs and also on the measures for solution. For this purpose experts in the fields of library services and library professionals should be invited to speak regarding what services PLs can provide to all categories of people in general and to the neo-literates and the registered people for mass education programmes in particular. Area of benefits of the neo-literates and that of the registered people should also have coverage in the speech to be delivered through press conferences. In fact, press release, weekly letter etc. help to increase popularity of PL and its acquaintance with the target groups. Librarians and other library professionals should take the art of press release writing, especially such kind of news regarding PL services and its problems

should be published that will be of interests to the readers, viewers and will be profitable in any form. e.g. to popularise rural libraries, information and services that rural libraries can provide which are relevant to the occupational and other needs of people residing in rural areas should be regularly published in the local news letters or in any document published in the locality or in the concerned region.

- c. Regular advertisement in local TV channels should be made on different aspects of PL services for different categories of people. The advertisements in Radio, TV and newspapers will have to include library's telephone number and address for making contacts with the libraries. Moreover, plan should be on book talks and to be delivered through news media.
- d. Another good opportunity to increase popularity of PL is use the "letter to the editor" column. Libraries can give answer to or comment on a letter. But most regrettably, such initiatives are hardly taken for increasing library's popularity among the masses. Such an ostrich view is very discouraging to make PL popular in the community.
- e. Library public relation must be a planned performance which seldom put into practice. The universality of the need of planned library public relation is illustrated in an article by Nigerian university librarian Oyeniya Osundia who wrote, "Without well-planned and sound public relations, all efforts made in the workrooms are hopelessly fruitless". In terms of this realisation it may be opined that in every PL or at least in every 5-6 PLs one person should be employed for developing public relations. This person will be entrusted with the duty of maintaining regular contact with news media for organising programmes on PL services, its objectives, and benefit from such services. Without such a contact person, it is difficult to develop library public relation in case of PL and in such situation information function of PL can not be co-ordinated. There should be proper planning to develop good rapport of PL with the inhabitants of the community, with the library users or potential users. Population of the community must be properly informed regarding profitable information available in a PL for all categories of people through mass media, mobile library services, telephonic contact, leaflet distribution, organised meeting, and evening classes and through many other means as will be found effective. It is necessary to cry again and again regarding the utility of PL services in the life of the people at large. In fact, the many repetitions of a message are the essence of advertising. It is especially true in a community where a major part of the population is illiterate and many others are semi-literates and economically backward. So, such people will feel motivated towards library when they will be getting profitable information related to the functional knowledge that will help them in their income generation. People should be allowed to know this about PL. But the situation is so discouraging that most of the PLs do not have any public relation officer or any technical hand to carry out a programme, evaluation and follow up. This crisis of PL must have to be resolved on urgent basis. Suggestions from different corners through mass media

or through any other effective means are to be invited for developing communication channels to make PLs popular in the community

- f. **Library Infrastructure:** Another essential aspect for providing desired services by libraries both in quantitative and qualitative terms is their infrastructural development, PLs being no exception. Infrastructure relating to human resource, physical infrastructure like library building, fittings and furniture, well attractive and well decorated reading room and that regarding sources of information or in other words, documentary sources-reading and writing materials, must be adequate to satisfy the needs of the knowledge and information seekers. Most regrettably, most of the PLs are suffering from the problem of acute crisis of librarians and trained library staff, not to speak of public library offices. Many PLs do not have any librarian. In some cases one librarian has to look after more than two libraries. So, the human resource aspect of most of the PLs is too deplorable to have their participation in mass education programmes; whereas the West Bengal Public Library Act states that "rural libraries will organise and conduct adult education classes". So, in order to utilise the service potentials of PLs and to enable these public institutions to perform their functions according to provisions laid down in the said Act, government has to take adequate measures to make recruitment to the post of librarian and that trained library staff without any further delay. Moreover, sufficient number of reading and writing materials as per the needs of varied categories of readers in general and for the neo-literates/target groups of mass education programme in particular, must be made available in libraries. For the registered people of the developmental programmes reading materials/books in vernacular language with sufficient lucidity will have to be published as per required quantities under the initiatives and supervision of public library. Here the role of District Library Officer and that of Adult Education Officer is crucial. Resource persons are needed to be invited to write books on different fields of knowledge to achieve the objectives of the mass education and awareness development programmes-like books on literacy education, functional literacy education, population education, health and child care and other kinds of books as per the requirement of the target groups/neo-literates.
- g. Files of resource persons-persons having knowledge of different occupational fields like agriculture, animal husbandry, sanitary, sericulture, poultry farming, marketing etc.- who can be contacted to provide profitable information and effective guidance should be part of public library's collections.
- h. **Networking:** In this millennium of information and technological revolution, networking among most of the PLs is non-existent; particularly in West Bengal there is no networking at all among the PLs. In fact, networks offer provision of more number of materials-both book and non-book materials. Incidentally, in 1972 which was the International Book Year, the Government of India set up the Raja Rammohan Roy Library Foundation at Calcutta and as part of its major objectives it assists the states and union territories to

spread public library services in the country. It also provides financial assistance to several voluntary organisations engaged in this work. During 1989-90 this Foundation gave financial assistance to 5336 libraries and 89 voluntary organisations in the country. It also offers counsel and funds for seminars, workshops and lectures so as to raise the standards of the services of PLs in the country. During 1989-90 the Foundation gave an assistance of about Rs. 26 million. Quite evidently, all such activities of the Foundation also clearly highlight the importance and need of PL to educate a nation which is a key factor for the success of participatory democracy. Therefore, In order to provide educational support to the underprivileged, to propagate literacy, to support in formal education to weaker section and provide facility for continuing education necessary arrangements for sharing the resources will have to be made without any lackadaisical attitude. Perhaps it will be convenient to make this networking first at the local level, then at the district level, next at the state level and finally at the national level. Resource sharing among the PLs will definitely enhance their information and human resources. Resources here mean reading/audio-visual materials, co-operative acquisition of equipment and machines which are very costly and therefore, it is difficult to acquire these costly materials for individual library. Moreover, for implementing mass education and awareness development programmes networking between PLs on the one hand and the literacy centres/community education centres on the other is also equally necessary in order to achieve the objectives of such target-oriented programmes; because without active involvement of the literacy centres and that of the voluntary agents the works of implementation of such major mass education programmes will be very difficult to complete within specific time frame. It may also be noted that the local school libraries should also extend their co-operation with PLs in respect of mass education programmes. They should extend their infrastructural facilities to the PLs for educating the registered people. In fact, the concept of resource sharing becomes the central theme of any networking system with a view to gain maximum results with minimum input.

However, in view of the deteriorating condition of PLs and practical isolation of these community information and resource centres from such important nation-building activities, one might want to know the reason of this isolation. In response to such a question any critic may attribute this problem to the lack of realisation of public library's immense service potentials and that of its ability to provide the benefits to the people from all walks of life including the underprivileged one. One might further opine that the lack of political will for PL development is another reason for such a sad state of affairs of these public places of learning. There might be some others who would prefer to say that this undesirable lack of involvement of PLs in mass education programmes is due to underestimation by political leadership of the potentials of these social institutions in nation-building process.

All things considered, it becomes quite evident that in this age of information and technological

revolution, a nation can not progress leaving crores of people illiterates and under the grip of poverty. In such an undesirable environment our parliamentary democracy and for that matter the participatory democracy of our country is bound to suffer serious setback. Illiteracy and poverty are the two ugly faces of democracy. These evil forces are enemies in a system of participatory democracy and therefore, quite detrimental to the development of a healthy secular, democratic republic. One can not deny that without educational development, development of human resources becomes painfully discouraging and in such an undesirable state of affairs our participatory democracy or our system of secular democratic republic will have to remain far away from the achievement of its basic ideals and objectives. Therefore, in view of the urgency of educational development and socio-economic upliftment of the crores of Indian citizens every sincere initiative must have to be taken to organise target-oriented mass education and awareness development programmes and these programmes will have to be successfully implemented to create able, judicious and well-informed citizens without any loss of time. In order to achieve this objective, following the Five Fundamental Laws of Library Science and also the provisions laid down in the Public Library Act, the rich service potentials of public library along with that of collaborative role of other agents of mass education/adult/social education will have to be effectively utilised for the success of our participatory democracy.

N.B. : In India tradition we can recall a special quotation in this respect / coined by Manu as :

“यो दद्याज्ज्ञानमज्ञानं कुर्याद्वा धर्मदर्शनम्।
स कृत्स्नां पृथिवीं दद्यात् तेन तुल्यं न तद्भवेत्।।”

[“যো দদ্যাৎজ্ঞানম্জ্ঞানম্ কুর্যাদ্বা ধর্মদর্শনম্।
স কৃৎস্নাং পৃথিবীং দদ্যাৎ তেন তুল্যং ন তদ্ভাবেৎ।।”

of which the english translation as : “To carry knowledge to the doors of those that lack it and to educate all to perceive the right!

Even to give away the whole earth cannot equal the form of service.”

– Editor.

End Notes:

Sahu, Binod Kumar. Population education. New Delhi: Sterling Publishers, 1998. P. 78.

Ibid. P.155.

Krishnah, D.K. and Thamarasseri, I. Contemporary issues in Indian education. New Delhi: Kanishka Publisher, 2013. P.156.

Sharma, Y.K. Foundation in Sociology of Education 2013. New Delhi: Kanishka Publishers, 2013. P.347
Ibid. P.347

REFERENCES

1. Dutta, A.K. and Bhattacharyya, A. An exhaustive Public Library Manual. Sahityalok; Calcutta, 1996.
2. Internet.
3. Iyenger, Sreenidhi. Library service for the disadvantaged. New Delhi: Anmol Publications, 1996.
4. Kundu, Shyam Sundar. Granthagar Vigyani S.R.Ranganathan O Sanskrita Sahitya. Kolkata: Prova Prakashani, 2012.
5. Krishnan, Dinesh Kumar and Thamarasseri, Ismail. Contemporary issues in Indian education. New Delhi: Kanishka Publishers, 2013.
6. Kumar, Krishan. Library organization. New Delhi: 1989. Vikas Publishing, 1989.
7. Nanda, B.R. ed. Essays in modern Indian history. Bombay: OUP, 1980.
8. Prasad, Janardan and Kaushik, Vijay Kumar. Women education and development. New Delhi: Kanishka Publishers, 2005.
9. Ranganathan, S.R. The Five Laws of Library Science. Edition-2. Bangalore: Sarada Ranganathan Endowment for Library Science, 1988. (Reprint).
10. Sharma, S.R. National policy on education. Vol. i. New Delhi: Anmol Publications, 1991.
11. Sharma, Shashi Prabha. Education and Human Development. New Delhi: Kanishka Publishers, 2005.
12. Sharma, Yogenda K. Foundations in sociology of education. New Delhi: Kanishka Publishers, 2018.

সত্যজিৎ রায়ের ‘ছিন্নমস্তার অভিশাপ’ রহস্য গল্প ও একটি বই

ডঃ শ্যামসুন্দর কুণ্ড*

সত্য সত্যই এই একটি বই সত্যজিৎ রায়ের এই গল্পে অনেকখানি জায়গা জুড়ে রয়েছে— গল্পের প্রসঙ্গে এবং ভেতরকার কাহিনীতেও; এমনকি কোথাও কোথাও সরাসরি। তা এ হেন ‘ছিন্নমস্তার অভিশাপ’-এ কাহিনী শুরুই হল সেই ‘বইটা’ উল্লেখ করে। আমরা মাঝে মাঝে সেই বই থেকে অংশবিশেষও তুলে ধরছি তবেই এ দাবি যথাযথ হবে। শুরু করি গল্পের প্রথম লাইন থেকেই—

‘রহস্য-রোমাঞ্চ’ উপন্যাসিক লালমোহন গাঙ্গুলি ওরফে জটায়ু চোখের সামনে থেকে বইটা সরিয়ে ফেলুদার দিকে ফিরে বললেন, ‘রামমোহন রায়ের নাতির সার্কাস ছিল সেটা জানতেন? ফেলুদার মুখের উপর রুমাল চাপা, তাই সে শুধু মাথা নেড়ে না জানিয়ে দিল’ (পৃ- ৬৪৫)। কিন্তু এভাবে বর্ণনায় সবটা জানার সুযোগ নেই, তাই সেই ‘বইটতে’ রামমোহন রায়ের নাতির সার্কাস সম্পর্কে কি বলা আছে তা তুলে ধরা যাক :

‘রাজা রামমোহন রায়ের পৌত্র হরিমোহন রায়ের এই সময় সার্কাস করিবার সখ হয়। আমহাষ্ট্র স্ট্রীটে তাহার বাড়িতেই এক প্রকাণ্ড পশুশালা ছিল— লোকে তাহাকে ‘হরিমোহন রায়ের চিড়িয়াখানা’ বলিত। তথায় নানানপ্রকার পশু যথা বাঘ, সিংহ, হায়না, জেব্রা, জিরাফ, টেপীর ইত্যাদি এবং নানাবিধ পক্ষী প্রভৃতি সযত্নে রক্ষিত ছিল। হরিমোহন গ্রেট ইন্ডিয়ান সার্কাস কিনিয়া লইয়া নিজ বাসভবনের সংলগ্ন পশুশালার জমিতে তাঁবু খাটাইয়া সার্কাস আরম্ভ করিয়া দিলেন। যোগীন্দ্রনাথ পাল এই দলের অধ্যক্ষ নিযুক্ত হইলেন। তখন ইহা হরিমোহন রায়ের দল নামে প্রসিদ্ধ হয় (পৃ-৬৭)।

গল্পের শুরুতে বইটার নাম জানায়নি তোপসে, তাই আমরাও ‘ঐ বইয়ের’ বলে জানিয়ে রাখছি, কারণ তোপসে নিজেই বইটার নাম জানাবে সেই অপেক্ষায় ছিলাম। এবার সেখানে আসি :

‘লালমোহনবাবু সার্কাস সম্বন্ধে বইটা কিছুদিন হল জোগাড় করেছেন; অনেকদিন আগের লেখা বই, নাম বাঙালীর সার্কাস’ (পৃ-৬৪৫)। এবারে কেনই বা লালমোহনবাবুর হঠাৎ সার্কাস নিয়ে এত আগ্রহী হলেন সেটাও জানা যাক— ‘বইটা ওঁর ঝোলায় মধ্যে ছিল, লরির জ্বালায় সামনে কিছু দেখবার জো নেই বলে সেটা বার করে পড়তে শুরু করেছেন। (নিশ্চয়ই পড়তে পড়তেই ফেলুদার দিকে প্রশ্নবাণ নিক্ষেপ করে বসে আছেন)। ইচ্ছে আছে সার্কাস নিয়ে একটা রহস্য উপন্যাস লেখার তাই ফেলুদার পরামর্শ অনুযায়ী বিষয়টা নিয়ে একটু পড়াশোনা করে রাখছেন।’

এবার ‘অনেক দিন আগের লেখা বইটার’ ‘বিবলিওগ্রাফিক্যাল ডিটেলস্’ জানিয়ে রাখি—অবশ্যই বর্তমানে আমাদের হাতে যেমনটা পৌঁছেছে। দেখি সেখানে কি পাচ্ছি : ‘বাঙালীর সার্কাস। ২য় সংস্করণ (পরিবর্দ্ধিত), শ্রী অবনীন্দ্রকৃষ্ণ বসু। পাবলিসিটি স্টুডিও/৩৬৭ নং অপার চিৎপুর রোড/কলিকাতা। প্রকাশক শ্রী সৌরেন্দ্রকৃষ্ণ বসু/পাবলিসিটি স্টুডিও/৩৬৭নং অপার চিৎপুর রোড/কলিকাতা। প্রিন্টার শ্রী রথীন্দ্রকৃষ্ণ বসু/৩৬৭নং অপার চিৎপুর রোড/কলিকাতা।’

* Chief Librarian, Govt. College of Art and Craft, Calcutta, 28, J.L. Nehru Road, Kolkata-700 016.

E-mail : dr.s.s.kundu@gmail.com

(প্রকাশনার তারিখ পেলাম না, তাই জানা গেল না প্রথম প্রকাশকালের কথা। আর এটা দ্বিতীয় সংস্করণ সেটা প্রথমেই বলে দেওয়া আছে। নিবেদন তথা মুখবন্ধ শেষে লেখক শ্রী অবনীন্দ্রকৃষ্ণ বসু দ্বিতীয় সংস্করণের তারিখ লিখেছেন ২৯শে শ্রাবণ ১৩৪৫। আবার জ্যাকেটের শেষ অংশে রয়েছে ‘বাঙ্গালীর সার্কাস গ্রন্থের দ্বিতীয় সংস্করণ প্রকাশের এক বছরের মধ্যে ২৩শে ডিসেম্বর ১৯৩৯ সালে মাত্র ৪১ বছর বয়সে শ্রী এবং চার কন্যা রেখে অবনীন্দ্রকৃষ্ণ বসু পরলোকগমন করেন, হিসাবমতো ১৯৩৮/৩৯ সাল তাহলে দ্বিতীয় সংস্করণের প্রকাশকাল। আবার বঙ্গাব্দ ১৩৪৫ কে খৃষ্টাব্দে রূপান্তরিত করলেও হিসাব তাই দাঁড়ায়। কিন্তু প্রথম প্রকাশিত সময়কালের জন্য সমসাময়িক সাক্ষ্য এবং সমালোচনার বিবরণগুলিকে চর্চা করলে জানা যাচ্ছে প্রথমে এটি ৮৫ পাতার বই হিসেবে ছাপা হয়েছিল এবং আশ্বিন ১৩৪৩ ‘ব্যবসা বাণিজ্য’ নামে কোন প্রকাশনায় একটি সমালোচনা প্রকাশিত হয়। এছাড়া আনন্দবাজার পত্রিকায় ৩১ শ্রাবণ, ১৩৪৩, দৈনিক বসুমতি ৭ ভাদ্র, ১৩৪৩ এবং অমৃতবাজার পত্রিকায় (ইং) ৬-৯-৩৬ ইত্যাদি মিলিয়ে দেখলে খৃষ্টাব্দ ১৯৩৬ কেই প্রথম প্রকাশকাল হিসেবে স্বীকার করে নিতে কোন দ্বিধা নেই। এ তো গেল ‘বাঙালীর সার্কাস’ বইয়ের ‘বিবলিওগ্রাফিক্যাল ইনফরমেশন’।

কিন্তু ফেলুদা-তোপসে-লালমোহনবাবুর হাজারিবাগ যাত্রাকালে লালমোহনবাবুর নতুন বই কি বেরিয়েছে পুজোয়-সেটা না জানলে চলেই না। তাই তোপসের বর্ণনামত—‘লালমোহনবাবুর নতুন বই পুজোয় বেরিয়েছে, তিন সপ্তাহে দু হাজার বিক্রি (এটা কিন্তু বড্ড বেশি হয়ে গেল, আর একটু কমিয়ে দেখানো যেত না?), ভদ্রলোকের মেজাজ খুশি, হাত খালি। নতুন বইয়ের নাম ‘ভ্যানকুভারের ভামপায়ার’-এ ফেলুদার আপত্তি ছিল; ও বলেছিল ভ্যানকুভার এক পেপ্লায় আধুনিক শহর, ওখানে ভ্যাম্পায়ার থাকতেই পারে না; তাতে লালমোহনবাবু বললেন, হার্নিম্যানের জিওগ্রাফির বই তন্নতন্ন করে যেঁটে গুঁর মনে হয়েছে ওটাই বেস্ট নাম।’ (পৃ-৬৪৫)। এখানে একটা শব্দের দিকে দৃষ্টি আকর্ষণ করি লালমোহনবাবুর বইয়ের নামের শেষাংশের বানান ‘ভামপায়ার’, আর ফেলুদার কথায় ঐ শব্দটাই বানানে হল ভ্যাম্পায়ার এখানে শব্দদুটো বেশ চোখ পড়ে যাচ্ছে— তাই না?

যা হোক আবার দেখাই সেই ‘বাঙালীর সার্কাস’ বইটা সত্যজিতের এই ‘ছিন্নমস্তার অভিশাপ’ গল্পে কেমনভাবে উল্লিখিত— ‘তবে এটা বলতেই হবে যে গুঁর দৌলতে এই চব্বিশ ঘণ্টার মধ্যে সার্কাস সম্বন্ধে অনেক তথ্য জেনে ফেলেছি। কে জানত আজ থেকে একশো বছর আগে বাঙালির সার্কাস ভারতবর্ষে এত নাম কিনেছিল।’ (পৃ-৬৪৬)। (আবার এইখানে একই শব্দের দুটো বানান লক্ষ্যণীয়। আদতে বইটির নাম ‘বাঙ্গালীর সার্কাস’ তোপসের বর্ণনামত হয়েছে ‘বাঙালির সার্কাস’। আরো আছে— ‘সবচেয়ে বিখ্যাত ছিল প্রোফেসার বোসের গ্রেট বেঙ্গল সার্কাস’। (পৃ. ৬৪৬)।

এবার প্রোফেসার বোসের সার্কাস— মানে ‘বাঙ্গালীর সার্কাস’-এর কথা জানতে ‘সেই বইটা’তে চলে যাই; তোপসে যখন পড়বে তার আগেই এই প্রবন্ধ— পাঠককে জানিয়ে রাখি তথ্যগুলো। দেখা যাক সূচনা থেকে একটু একটু করে— ‘...গৌরবাবুর ছাত্রগণের মধ্যে এই প্রিয়নাথ বসু উত্তরকালে ‘প্রোফেসার বসু’ নামে প্রসিদ্ধি লাভ করিয়াছিলেন; ইনিই বাঙ্গালীর সার্কাস— ‘প্রোফেসর বোসের সার্কাসের’ প্রতিষ্ঠাতা ও অধ্যক্ষ। ...জিলা চব্বিশ পরগণার অন্তর্গত ছোট জাগুলিয়া গ্রামে তত্রস্থ বসুবংশে প্রিয়নাথ জন্মগ্রহণ করেন। ইনি-কবি মনোমোহন বসুর কনিষ্ঠ পুত্র। ...ছাত্রাবস্থা হইতেই ইঁহার ব্যায়াম-চর্চার প্রতি প্রবল অনুরাগ পরিলক্ষিত হয়। ইনি— রীতিমত জিমন্যাস্টিক প্রভৃতি শিক্ষা করেন এবং ভাল জিমন্যাস্টিক তো করিতে পারিতেনই অধিকন্তু নিজের জিমন্যাস্টিক-এর খেলা অপেক্ষা তাঁহার জিমন্যাস্টিক শিখানর ক্ষমতা অসাধারণ ছিল। (পৃ-৫১)।

বাস্তবায়নের সার্কাস গঠনের সঙ্কল্প

ও দিকে ছাত্রাবস্থায় প্রিয়নাথকে ব্যায়াম-চর্চায় অত্যন্ত আগ্রহী ও পাঠে অমনোযোগী দেখিয়া, অথচ তাঁহার চিত্রাঙ্কনে নৈপুণ্য আছে লক্ষ্য করিয়া তাঁহার পিতা তাঁহাকে গভর্নমেন্ট আর্ট স্কুলে ভর্তি করিয়া দিয়াছিলেন। প্রিয়নাথ আর্ট স্কুলে অঙ্কন শিখিতে লাগিলেন বটে, কিন্তু শিল্প শিক্ষা অপেক্ষা তাঁহার ব্যায়ামচর্চাই মহোদ্যমে চলিতে লাগিল। কলিকাতায় উইলসন, চিয়ারণী প্রভৃতি সার্কাস আসিলেই প্রিয়নাথ ঐ সকলের কোন না কোন সার্কাসে গিয়া খেলা দেখিতেন; খেলা দেখিতে দেখিতে তিনি সঙ্কল্প করিতেন— ‘আমাকেও একটি বাস্তবায়নের দল গঠন করিতে হইবে; চেষ্টা করিলে বাস্তবায়নও কত সাহস ও কৌশলের পরিচয় দিতে পারে, তাহা দেখাইতে হইবে! বাস্তবায়নের ভীষণতার অপবাদ ঘুচাইতে হইবে।... (পৃ-৫৯-৬০)।

এবার আসি প্রিয়নাথ বোস কেমনভাবে ‘প্রোফেসর বোস’ নাম পেলেন, এবং পরবর্তীকালে তাঁর প্রতিষ্ঠিত সার্কাস ‘প্রোফেসর বোসের সার্কাস’ নামে কেন বিখ্যাত হয়েছিল। কাজেই তোপসের বর্ণনামত ‘সেই বইটা’ থেকে তথ্য সাজিয়ে দিই : ‘একবার আলিপুরের পশুশালায় ‘ফ্যান্সিফেট’ (Fancy Fate) বা তদ্রূপ কোন উৎসব উপলক্ষে তথায় প্রিয়নাথের অধ্যক্ষতায় এক ব্যায়াম প্রদর্শন ব্যাপার অনুষ্ঠিত হয়। শুনিয়াছি, তথায় বড়লাট লর্ড ডাফরিন খেলা দেখিতে আসেন; তিনি খেলাড়িদিগের ব্যায়াম-নৈপুণ্যে এত সন্তুষ্ট হইয়াছিলেন যে, তিনি নাকি ক্রীড়াশেষে ‘Who is the Professor?’ এই কথা বলিয়া ব্যায়ামাচার্যের সহিত পরিচিত হইতে চাহেন ও প্রিয়নাথ নিকটে আসিলে তাঁহাকে ‘Professor Bose’ অর্থাৎ ‘ব্যায়ামাচার্য বসু’ বলিয়া সম্বোধন করেন। তদবধি প্রিয়নাথ সাধারণের নিকট ‘প্রোফেসর বসু’ ‘Professor Bose’ নামে পরিচিত হইতে থাকেন (পৃ-৬০)।’

কলিকাতায় তিনি ‘Professor’ নামে বিশেষ পরিচিত হলেন এবং সাধারণ জিমন্যাস্টিকের দল গঠন করে খেলা দেখানো শুরু করলেন বটে, কিন্তু অনেক অসুবিধা আর প্রচুর প্রতিবন্ধকতা কাটিয়ে সেখান থেকে কি অসাধারণ জেদ ও অধ্যবসায় দেখিয়ে দেশের সবথেকে বড়ো সার্কাস দল গঠন করলেন, সে কাহিনী যে কোন রহস্য - উপন্যাসের থেকে কোনো অংশে কম রোমাঞ্চকর নয়। আগেই বলা হয়েছে যে প্রিয়নাথের পিতা মনোমোহন বসু তাঁকে আর্ট - স্কুলে ভর্তি করেন, যদিও প্রিয়নাথের সেটা একেবারেই পছন্দ ছিল না। তাই যখন প্রিয়নাথের জন্য তাঁর পিতা ‘৭৫/- বেতনের একটি অঙ্কন-কার্যের চাকুরী স্থির করিলেন তখন প্রিয়নাথ বিরুদ্ধাচরণ করে বসলেন। একটি সার্কাস করিতে হইলে কম পক্ষে যে মূলধন প্রয়োজন, তাহা তিনি নিজেই উপার্জন করিতে মনস্থ করিলেন এবং কাহাকেও কিছু না বলিয়া কলিকাতা ত্যাগ করিলেন।’ (পৃ-৬২)।

তারপরের ঘটনা ঐ বইতে বিস্তৃত; অল্প একটু তুলে ধরি। কলিকাতার বাইরে মেদিনীপুরে, ঝাড়গ্রাম, বীরভূম, বাঁকুড়া প্রভৃতি অঞ্চলে জমিদার বাড়িতে খেলা দেখিয়ে প্রিয়নাথ খানিকটা উপার্জন করার পর কলিকাতায় ফিরে নবগোপালবাবুর [‘ন্যাশনাল’ দল গঠনে বিখ্যাত] সার্কাসের ঘোড়া, কুকুর, বাঁদর এবং অন্য জিনিসপত্রও কিনে নেন। তাঁবুও জোগাড় হল। শ্যামবাজারের নন্দ ঘোষের আখড়ার ঘোড়াটিও ভাড়া করা হল— আর ঐ আখড়ায় রাখালচন্দ্র বসু নামক এক যুবক ছিলেন— হিসাবপত্র রাখার জন্য তাকে আনা হল, কলিকাতার কয়েকজন ভালো খেলাড়ি যোগাড় করে ছোটখাটো সার্কাস দল গঠন হলে ‘প্রিয়নাথ বসু তাহার নাম দিলেন ‘প্রোফেসর বোসের গ্রেট বেঙ্গল সার্কাস Professor Bose’s Great Bengal Circus (১৮৮৭ খৃঃ) ...।’

এখানে যেমন সত্যজিতের ‘ছিন্নমস্তার অভিশাপ’ রহস্য গল্পে আমরা ‘একটি বইয়ের’ উল্লেখ এবং প্রভাবের কথা নিয়ে আলোচনা করছি, তেমনই একজন বইবিক্রেতা যে প্রিয়নাথ বোসকে তার কঠিন সময় কী পরিমাণ সাহায্য

করেছিলেন তারও উল্লেখ করা যায়। ‘ঐ বইয়ের’ ৭০-৭১ পাতায় আছে : ‘এই স্থানে বলা উচিত, প্রিয়নাথের পিতৃবন্ধু বিখ্যাত পুস্তক বিক্রেতা গুরুদাস চট্টোপাধ্যায় মহাশয় প্রিয়নাথের পিতাকে না জানাইয়া গোপনে কিছু কিছু টাকা অল্পদিনের জন্য দিয়া সাহায্য করিতে লাগিলেন।’

আগেই বলা হয়েছে— লালমোহনবাবুর মুখে কথা বসিয়েই ‘ছিন্নমস্তার অভিশাপ’ রহস্য-উপন্যাস শুরু হয়েছে, আমরাও আলোচনা শুরু করেছিলাম সেখান থেকেই, আর বইটার নাম যে ‘বাঙালীর সার্কাস’ রচনাকার শ্রী অবনীন্দ্রকৃষ্ণ বসু, প্রিয়নাথের দ্বিতীয় পুত্র, সেটা এতক্ষণে সবাই জেনে ফেলেছেন। আর রামমোহন রায়ের নাতির সার্কাসের কথাও আগেই বলা হয়েছে, কিন্তু সে সার্কাসের পরিণতি কি হয়েছিল তা ঐ ‘বাঙালীর সার্কাস’ বই থেকেই জেনে নেওয়া যাক।

‘কয়েক মাসের মধ্যেই হরিমোহন রায়ের সার্কাসের সখ শেষ হইল। তখন যোগীন্দ্রনাথ পালই গ্রেট ইন্ডিয়ানের স্বত্বাধিকারী হইলেন। ইহার পর তিনি এই দল লইয়া ভারতবর্ষের নানা স্থান ঘুরিয়া বেড়ান এবং ব্রহ্ম ও যবদ্বীপে যান ও কলিকাতার ময়দানে দুই বার এবং পাস্তির মাঠে (এখন যে স্থানে বিদ্যাসাগর হোস্টেল আছে) এক বার ও এই শেষবার খেলা দেখান। পাস্তির মাঠে যখন খেলা হয় তখন তথায় বিখ্যাত বীর শ্যামাকান্ত তাঁহার গোপাল বাঘের সহিত খেলা দেখাইতেন।’ (পৃ-৬৭)। (এটি এখানে বিশেষভাবে উল্লেখ করা হল কারণ ‘ছিন্নমস্তার অভিশাপ’ রহস্য-উপন্যাসে এক বাঘের খেলা দেখানোর সরাসরি উল্লেখ আছে— তা পরে আলোচনা করে দেখানো হবে। আবার ‘সেই বইয়ের’ প্রসঙ্গে ফিরে আসি)।

সার্কাস বিক্রয় :

‘ইত্যবসরে প্রোফেসার বোসের গ্রেট বেঙ্গল সার্কাস ভারতবর্ষের সর্বত্র খুব নাম করিয়া ফেলিয়াছে; প্রোফেসার বোসের সার্কাস দেখিতে সকলেই উৎসুক; গ্রেট ইন্ডিয়ানের প্রভাব দিন দিন কমিয়া যাইতে লাগিল ও ক্রমশঃ তাহা অচল হইয়া পড়িল। শেষ পর্যন্ত প্রোফেসার বোসের সার্কাস ভারতবর্ষের নানা স্থান পরিভ্রমণ করিয়া ১৮৯৯ খৃঃ অব্দে প্রথম যে বার কলিকাতায় খেলা দেখাইতে আসিল, তখন গ্রেট বেঙ্গল গ্রেট ইন্ডিয়ান সার্কাসটি কিনিয়া লইল।...’ (পৃ-৬৭-৬৮)। রামমোহন রায়ের নাতি হরিমোহন রায়ের সার্কাস নিয়ে এই তথ্য পাওয়া গেল ‘বাঙালীর সার্কাস’ বই থেকে।

আবার তোপসে যে বলে রাখলো ‘তবে এটা বলতেই হবে ওঁর দৌলতে এই চব্বিশ ঘণ্টার মধ্যে সার্কাস সম্বন্ধে অনেক তথ্য জেনে ফেলেছি।’ সেই আরও অনেক তথ্যের মধ্যে অন্যতম একটি হল— ‘এই সার্কাসে বাঙালী মেয়েরাও খেলা দেখাত, এমনকি বাঘের খেলাও...।’ অতএব ‘বাঙালীর সার্কাস’ বই থেকে এ ব্যাপারে বিস্তৃতভাবে উল্লেখ করা যেতে পারে :

প্রথমে ঐ বইয়ের পৃ-৭৮তে যে তথ্য পাচ্ছি তা এরকম : ‘১৮৯৬ খৃষ্টাব্দের নভেম্বর মাসে রেওয়া রাজ্যে গেল ও তথায় রেওয়ার মহারাজার সমীপে খেলা দেখাইল। তখন সার্কাসটি জিমন্যাস্টিক ও কুকুর, বাঁদর প্রভৃতির খেলায় সমৃদ্ধ হইলেও তাহাতে বাঘের খেলা ছিল না। ইহা লক্ষ্য করিয়া এবং প্রোফেসার বসুর গৌরবোজ্জ্বল সাফল্যে বিমুগ্ধ ও পরিতুষ্ট হইয়া মহারাজা সানন্দে সার্কাসকে একজোড়া সুন্দরবনের বাঘ (Royal Bengal Tiger) উপহার দিলেন। ... এই ব্যাঘ্র যুগলের নাম রাখা হইয়াছিল ‘লক্ষ্মী’ ও ‘নারায়ণ’। বলিলে অত্যাঙ্কি হইবে না, যে সৌভাগ্যলক্ষ্মী এত দিন গ্রেট বেঙ্গল সার্কাসের দ্বারে আসিয়া উঁকিঝুঁকি মারিতেছিলেন, এই লক্ষ্মী বাঘকে উপলক্ষ্য করিয়া এই বার তিনি সার্কাসে স্বয়ং সুপ্রতিষ্ঠিত হইলেন। ইতঃপূর্বে বাঙ্গালী বীর শ্যামাকান্ত... ভারতবাসী এ দেশে বাঘের খেলা দেখান নাই— সেও

একটি বাঘের সঙ্গে; শ্যামাকান্তের পূর্বে বাঙ্গালার আর এক বীর - কর্ণেল সুরেশচন্দ্র বিশ্বাস হিংস্র শ্বাপদের সহিত খেলা দেখাইতেছিলেন, কিন্তু তাহা যুরোপে [বইয়ে যেভাবে আছে] তাঁহার দেশবাসীর ভাগ্যে তাহা দেখিবার সুযোগ ঘটে নাই। ...তাই এই বার গ্রেট বেঙ্গল সার্কাসে জোড়া রয়েল বেঙ্গল বাঘের সহিত পুরুষ ত দূরের কথা - বঙ্গমহিলার অভূতপূর্বে এবং অচিন্তনীয় ক্রীড়াকলাপের প্রতি আসমুদ্র হিমাচল সমগ্র ভারতের চকিত দৃষ্টি নিবদ্ধ হইল; বাঙ্গালা মায়ের কোমল অঙ্গও অপূর্বে পুলক - শিহরণ জাগিয়া উঠিল।

এই পর্যন্ত এসে একটু সংযোজন করি। ‘বাঙ্গালীর সার্কাস’ বইতে আলাদা ভাবে ‘খেলা ও খেলাড়ীগণ’ বলেই এটা অধ্যায় আছে। সেখানে প্রথমেই যাঁর কথা বলা আছে তিনি হলেন ‘সুশীলাসুন্দরী’ এবং ‘ছিন্নমস্তার অভিশাপ’ রহস্য গল্পে ‘এই সার্কাসে নাকি বাঙালী মেয়েরাও...’ ইত্যাদি উল্লেখ করা আছে, তারই পরিপূরক হিসাবে কিছুটা অংশ তুলে ধরা যাক :

‘অন্য কাহারও কথা বলিবার পূর্বে প্রথমেই মনে হয়, বঙ্গবীরাজনা সুশীলাসুন্দরীর সাহস ও শক্তি এবং তিনি যে বাঘের সহিত খেলা দেখাইতেন, প্রোফেসার বসুর হাতে তাহার অত্যদ্ভূত শিক্ষার কথা। তাই সর্বাগ্রে সেই বাঘের খেলাই লিখি। ...দেশেরই একজন স্ত্রীলোক নির্ভয়ে, অস্ত্র না লইয়া আত্মরক্ষার জন্য এক গাছি ছড়ি পর্যন্ত না লইয়া, ব্যাম্র-পিঞ্জরে প্রবেশ পূর্বক যে আশ্চর্য ক্রীড়াকলাপ দেখাইয়া গিয়াছেন, তাহা যাঁহার দর্শন না করিয়াছেন, তাঁহাদিগকে বুঝান দুঃসাধ্য। অধিকাংশ লোক যে পত্রকে ভারতবাসীর আশা ও আকাঙ্ক্ষার চিরবিরুদ্ধবাদী বলিয়া জানিতেন, সেই বিখ্যাত ‘ইংলিশম্যান’ পত্রের ইংরাজ সম্পাদক স্বয়ং বোসের সার্কাসের বাঘের খেলা দেখিয়া যাইয়া ২৫/১১/০১ [১৯০১] তারিখে লিখিয়াছিলেন : ‘** what impress the observer most are the performances of Miss Susila with the two Royal Bengal Tigers. Hindu Women are notoriously most timid but in the person of Susila there is one who, with the utmost fearlessness, enters the den of the two apparently savage beasts, without either whip or any other defensive appliances, and goes through her performance with these animals with a nerve and fearlessness really strating to witness’ ** (পৃ-১০৫)।

আর একটি কাগজের প্রতিবেদন যেটি এই বইতেই উল্লিখিত সেটাও দেখা যাক— ‘সেই বৎসর ১৩ই জুন তারিখে মিরিটস্থ ‘ডেলি টেলিগ্রাফ’ লিখিয়াছিলেন : ‘The astonishing courage of one of the ladies Miss Susila makes the spectators sits spell-bound when she enters easy grace a cage of two large tigers and makes them all growling, displays their open jaw, stand up, sit and lie down, while she reclines by their side using one of them for a pillow’. ** (পৃ-১০৫)। শুধু তাই নয়, এই ‘বাঙ্গালীর সার্কাস’ বইতে (যে সংস্করণ আমাদের হাতে আছে) ১০৭, ১২১ পৃষ্ঠায় বাঘের খাঁচায় খেলা দেখানোর আর ১২৭ পৃষ্ঠায় সুশীলার ‘পিরামিড এক্ট’ দেখানোর কয়েকটি ছবিও আছে। এ ছাড়াও ‘বাঙ্গালীর সার্কাস’ বইয়ের ১০৮ পৃষ্ঠায় সুশীলার সম্পর্কে বলা আছে ‘হিংস্র বাঘের সহিত খেলায় সমগ্র ভারতবর্ষের মধ্যে সুশীলাসুন্দরী সর্বপ্রথম স্ত্রী খেলাড়ি; কোন বিদেশীয় রমণীও অদ্যাবধি ভারতবর্ষে এরূপ অসাধারণ সাহসিকতাপূর্ণ ক্রীড়া দেখান নাই।’

এখানে আর এক বাঙালী বীর শ্যামাকান্ত বন্দ্যোপাধ্যায়ের কথা একটু বলে নেওয়া যাক। তাঁর কৃতিত্ব না বলে রাখলে এই ব্যাপারটা অসম্পূর্ণ থেকে যায়। ‘বাঙালীর সার্কাস’ বইয়ের ১৯১-২০৭ পাতায় তাঁর সম্পর্কে অনেক কথা বলা আছে, একটু দেখে নিই :

‘বোসের সার্কাসের বাদলচাঁদ ও সুশীলাসুন্দরীর পূর্বে এদেশে, বোধ হয় পৃথিবীতে, এক শ্যামাকান্ত ব্যতীত অপর

কেহ কখন বাঘের খেলা দেখান নাই; অতএব অভিনবত্বের দিক হইতেও শ্যামাকান্তের ব্যাঘ্র ক্রীড়া অপূর্ব এবং বিস্ময়কর ছিল।' তার খেলা সম্পর্কে সমসাময়িক একটি কাগজের প্রতিবেদন দেখলে বক্তব্য আরও জোরালো হবে : '...In the next move Banerjee patted the beast affectionately on the head, took hold of its jaws and opened them to above his own head, up to his throat, into that cave of death. I know, I prayed to all the Gods so long as Banerjee did not withdraw his head from the death trap, in which a mere snap of the jaws would have severed the delicate and vulnerable throat of a mere human being. (S. Majumdar/Quoted from the Hindusthan Standard, 7th May 1938).

সে যাই হোক, এ হেন সাহসী সুশীলাসুন্দরীর পরিণতি কিন্তু মর্মান্তিক, সেটাও এখানে না বলে থাকা যায় না। 'বাঙালীর সার্কাস' বইতেই আছে : 'একবার কাটওয়া সহরে এক দিন মাংস দুপ্রাপ্য হওয়ায় ঐ বাঘটিকে (নাম ছিল Fortune এবং প্রোফেসর বোস সীসনস সার্কাস নামে এক সার্কাস অচল হইলে কিনে নেন) বাধ্য হইয়া সেদিন অভূক্ত অথবা অর্ধভুক্ত থাকিতে হইয়াছিল। সেই দিন সন্ধ্যাবেলায় সুশীলা যথারীতি ঐ বাঘের সহিত খেলা দেখাইতে গিয়াছেন; অন্যান্য দিন সতর্কতার জন্য প্রোফেসর বসু স্বয়ং চাবুক হস্তে বাঘটির অতি নিকটেই দাঁড়াইয়া থাকিতেন; বাঘটা কতকটা তাঁহাকে ভয়ও করিত। সে দিন কার্যোপলক্ষে তিনিও তথায় অনুপস্থিত; তাঁহার স্থলে শ্রীযুক্ত নরেন্দ্রনাথ দে নামক এক যুবক একখানি চাবুক লইয়া খেলার কাছে হাজির ছিলেন; সুশীলা তাঁহার খেলার অন্যান্য অঙ্গ শেষ করিয়া, যখন বাঘটির গায়ে হেলান দিয়া শুইয়াছেন, অমনই মুহূর্তমধ্যে বাঘটা ভীষণ গর্জন করিয়া গা বাড়া দিয়া সুশীলাকে একেবারে দুই বাহুপাশে বদ্ধ করিয়া তাঁহার মাথায় সজোরে থাবার এক প্রচণ্ড আঘাত করে ও তাঁহাকে কোলের মধ্যে লইয়া একেবারে তাঁহার উপর চাপিয়া বসে। সুশীলা এই ব্যাপারে অভিভূত না হইয়া বলে ধাক্কা দিয়া বাঘটাকে ঠেলিয়া উল্টাইয়া ফেলিতে সমর্থ হন। কিন্তু পরক্ষণেই বাঘটা পুনরায় আসিয়া আক্রমণ করে। এবার সে সুশীলার কাঁধের উপর থাবা মারে ও তাহার কিয়দংশ ক্ষত বিক্ষত করিয়া ফেলে; ওদিকে নিকটস্থ যুবকটি এই ব্যাপারে প্রথমটা হতবুদ্ধি ও কিংকর্তব্যবিমূঢ় হইয়া পড়িলেও এই বার তিনি চাবুকের দ্বারা পুনঃ পুনঃ আঘাত করিবা মাত্রই বাঘ সুশীলাকে ছাড়িয়া আর এক বিকট গর্জন পূর্বক প্রহরীর দিকে ধাবিত হইল; কিন্তু শৃঙ্খলাবদ্ধ থাকায় আক্রমণ করিতে পারিল না। এই ঘটনা বর্ণনা করিতে যত সময়ই লাগুক, সমস্তই চকিতের মধ্যে ঘটিয়া যায়, কিন্তু অসমসাহসিকা অসাধারণ শক্তিশালিনী অথচ স্থিরবুদ্ধিমতী সুশীলাসুন্দরী - আর উঠিবার সামর্থ্য না থাকায় - ইত্যবসরে মাটির উপর গড়াইয়া গড়াইয়া কোনও ক্রমে নিজের রক্ষিরাক্ত দেহ বাঘের নাগালের বাহিরে টানিয়া লইয়া যাইয়া একেবারে অচেতন হইয়া পড়িলেন। তখন তাঁহাকে পঁজা করিয়া তুলিয়া লইয়া যাওয়া হইল।

'সুশীলাকে কলিকাতায় আনা হইল। কলিকাতা মেডিক্যাল কলেজের সুবিখ্যাত অস্ত্রচিকিৎসক কর্ণেল বার্ড ও অন্যান্য ডাক্তারগণের সুচিকিৎসায় ও বহু অর্থব্যয়ে এক বৎসর পরে তিনি আরোগ্য লাভ করেন (পৃ ১১২-১৩)। ... ১৯২৪ খৃষ্টাব্দে ৪৫ বৎসর বয়সে তাঁহার মৃত্যু হয়।' (পৃ-১১৫)। সংক্ষেপে এই হল এক অসমসাহসী বাঙালী মেয়ের সার্কাস জীবনের ইতিহাস, যেটি তোপসের কলমে 'ছিন্নমস্তার অভিশাপ' রহস্য গল্পে 'এই সার্কাসে নাকি বাঙালি মেয়েরাও খেলা দেখাত, এমনকি বাঘের খেলাও...' এই বলে ছেড়ে দেওয়া হয়েছে। আমরা এখানে বিস্তৃতভাবে উল্লেখ করলাম কেন সে কথা পরে হবে।

এখন আরও একজন আমেরিকানের কথা তোপসের কলমে বলা হয়েছে এভাবে :

'গাস্ বার্গস বলে একজন আমেরিকানকে রেখেছিলেন প্রোফেসর প্রিয়নাথ বোস বাঘ-সিংহ ট্রেন্ড করার জন্য' (পৃ-৬৪৬)। এবার সে কথা বলা যাক :

‘বাঙ্গালীর সার্কাস’ বইতে এই ‘গাস্ বার্ণস্’ পশুশিক্ষকের কথা ১৩৬, ১৭৪, ২৪৯ পৃষ্ঠায় উল্লেখ আছে। কিন্তু বিস্তৃতভাবে একেবারে একটা ‘চ্যাপ্টার হেডিং’ করে বলা আছে ২৪৯-৫০ পাতায়। বর্ণনাটা ছোট্ট, এখানে তাই উল্লেখ করা হল একটু সংক্ষেপ করে- ‘প্রোফেসর বোসের সার্কাসে কিছুকাল গাস্ বার্ণস্ (Gus Burns) নামক এক সুদক্ষ মার্কিন পশু-শিক্ষক ছিলেন; তিনি মাসিক ৮০০/- টাকা বেতন পাইতেন; তিনিই এই হাতিকে (যেটি ময়মনসিংহের মহারাজা সূর্যকান্ত আচার্য্য চৌধুরীর পুত্র ও পুত্রবধু গৃহ-প্রত্যাগমন উপলক্ষ্যে প্রোফেসর বোসকে উপহার হিসেবে দেওয়া হয়েছিল) শিখাইয়াছিলেন; অনেকে জন্তুকে খুব মারিয়া শিখাইয়া থাকেন, কিন্তু গাস্ বার্ণসের শিক্ষকতার বৈশিষ্ট্য এই ছিল যে, তিনি জানওয়ারকে শিখাইবার সময় তাকে কদাচিৎ প্রহার করিতেন। ... গাস্ বার্ণসের আর এক গুণ এই ছিল যে, তিনি খুব তাড়াতাড়ি জন্তু শিখাইয়া তৈয়ারি করিতে পারিতেন...। গ্যাস্ বার্ণস্ বিশেষ বলশালী ব্যক্তি ছিলেন; তিনি আবার দুইটা অজগর সাপকে (American Pythons) ধরিয়া সর্ব্বাঙ্গে জড়াইয়া ‘রিং’-এ বাহির হইতেন। সুমাত্রা দ্বীপের অন্তর্গত পামাকাসাম্ সহরে একদা খেলা দেখাইবার সময় এক সাপ গাস্ বার্ণস্কে ভীষণ মোচড় দেয় এবং বোধ হয় পায়ে ছোবল মারে; ফলে তিনি হাসপাতালে থাকিতে বাধ্য হইলেন; শুনিয়াছি, তিনি কয়দিন অচৈতন্য অবস্থায় ছিলেন।’

এবার ঐ সার্কাসের প্রতিষ্ঠাতা প্রিয়নাথ বোস সম্পর্কে তোপসের কলমে কি লেখা হয়েছে তা দেখে নিয়ে ঐ মানুুষটার সম্পর্কে কিছু কথা বলা যাক। ‘ছিন্নমস্তার অভিশাপ’ রহস্য গল্পে আছে ‘১৯২০-এ প্রিয়নাথ বোস মারা যান। আর তারপর থেকেই বাঙালির সার্কাসের দিন ফুরিয়ে যায়’ (পৃ-৬৪৬)। এবার ‘বাঙালীর সার্কাস’ বইতে নজর ফেরানো যাক :

পৃ-২২২তে পাচ্ছি ১৯০৯ খৃষ্টাব্দে প্রোফেসর প্রিয়নাথ বসু তাঁহার ভ্রাতা মতিলাল বসুর সহিত ব্যবসা সংস্পর্শে শেষ বার বিচ্ছিন্ন হইবার পর (এই দুই ভাইকে তাঁহাদের পিতা সার্কাসের সাথে জুড়ে দেন) ‘প্রোফেসর বোসের গ্র্যান্ড সার্কাস’ নাম দিয়া স্বতন্ত্র দল গঠন করিয়া ভারতবর্ষের নানা স্থানে খেলা দেখাইয়া বেড়াইতে থাকেন। ‘তিনি (মতিলাল বসু, ইনি স্বামীজির সহপাঠী ছিলেন) ১৯১০ খৃষ্টাব্দের ১৭ ফেব্রুয়ারি মাত্র ৪৩ বৎসর বয়সে ইহলোক ত্যাগ করেন। ... (১৯১২ তে) ‘মণিলাল তাঁহার খুল্লতাত প্রোফেসর প্রিয়নাথ বসুর সহিত মিলিত হইবার প্রস্তাব করায় প্রোফেসর বসু সহজেই সম্মত হইলেন। উভয় দল (মণিলাল আগেই ‘এপোলোস যুরোপিয়ান সার্কাস’ করে বিফল হন) এক হইল...। প্রোফেসর বসু একক এই সম্মিলিত সুবৃহৎ সম্প্রদায় লইয়া পিনাং যাত্রা করিলেন। ...তখন ইউরোপে মহাযুদ্ধ চলিতেছিল; তজ্জনিত দুর্ভাগ্যতা ও ব্যয়সঙ্কোচের তাড়নায় অনেক সার্কাস বন্ধ হইবার উপক্রম হইল ...। সেই যৌর দুঃসময়েও প্রোফেসর প্রিয়নাথ বসুর অধিনায়কত্বে বোসের সার্কাস কিন্তু অপ্রতিহত গৌরবে চলিতে লাগিল। কিন্তু সে-ও আর কয়েক বৎসরের জন্য। ...যে একতার অভাবে বাঙ্গালীর যৌথ কারবার অনেক সময় অচল হইয়া পড়িয়াছে, এক্ষেত্রেও সেই মতানৈক্য ও পারিবারিক বিরোধে ইহাও অন্তিম দশায় উপনীত হইল’ (পৃ-২২২-২৩)।

এমন দক্ষ সংগঠক প্রিয়নাথের শেষ সময় কিন্তু মর্মান্তিক। তবে সার্কাসের প্রতি তাঁর যে কর্তব্যবোধ, দায়িত্বজ্ঞান তা জেনে অবাক না হয়ে পারা যায় না। ২২৬-২৭ পৃষ্ঠায় আছে ‘সহসা প্রোফেসর বসু ন্যায্য রোগে পীড়িত হইলেন— এই সমাচার কলিকাতায় তাঁহার বাড়ির লোক কেহ জানিলেন না। কাজি কাদের দাদ (এর সাথে যুক্তভাবে প্রিয়নাথ বোস ‘প্রোফেসর বোসের গ্র্যান্ড’ সার্কাস খুলেন ও সিঙ্গাপুর যাত্রা করেন) তাঁহাকে কলিকাতায় আনিবার অনেক চেষ্টা করিলেন, কিন্তু কর্তব্যে অবিচল প্রিয়নাথ সার্কাস ছাড়িয়া কিছুতেই বাড়ি ফিরিতে সম্মত হইলেন না; তিনি বলিলেন— ‘আমি কাদের দাদকে অনেক টাকার ফেরে নামাইয়াছি, এ গুরুদায়িত্ব ছাড়িয়া আমার কিছুতেই দেশে ফেরা সম্ভব নহে’

সার্কাস তখন ক্ল্যাং, মোয়ার প্রভৃতি সহরে খেলা দেখাইতেছিল; চিকিৎসার সুবিধার জন্য তিনি তখন সিঙ্গাপুরে আসিয়া প্রায় এক মাস কাল মিঃ গ্যাল্ডয়ে, মিঃ উইলসন্ প্রভৃতি স্থানীয় প্রধান প্রধান চিকিৎসকগণের চিকিৎসায় রহিলেন। কিন্তু চিকিৎসায় কোন ফলোদয় হইল না। ১৯২০ খৃষ্টাব্দের ২১ মে তারিখে ৫৫ বৎসর বয়সে দূর প্রবাসে নিষ্ঠুর কাল তাঁহাকে কাড়িয়া লইয়া গেল; স্ত্রী-পুত্র-কন্যার নিকট হইতে দূরে-বহু দূরে, সমুদ্রপাড়ে সিঙ্গাপুরে বঙ্গজনীর প্রিয় সন্তানের চিতাধূম আকাশে মিশাইয়া গেল- সঙ্গে সঙ্গে বাঙ্গালীর সার্কাসে যবনিকা পতন হইল’ (পৃ-২২৭)।

এবারে আরও পুঙ্খানুপুঙ্খভাবে ‘লাইব্রেরি-সামগ্রীর’ সত্যজিতের ‘ছিন্নমস্তার অভিশাপ’ বইতে কেমনভাবে অনুপ্রবেশ হয়েছে— সেখানে আলোকপাত করা যাক। ৬৫৭ পৃষ্ঠায় একটা ছোট্ট কথপোকথনে মহেশবাবুর কথায় পাচ্ছি— ‘ডাকটিকিট এককালে জন্মিয়েছি বইকী, আর বেশ যত্ন নিয়ে সিরিয়াসলি জন্মিয়েছি। এখনও মাঝে মাঝে গিবনসের ক্যাটালগের পাতা উলটেই।’ আবার ৬৬২ পৃষ্ঠায় আছে পিকনিকে গিয়ে ‘নীলীমা দেবী শতরঞ্জেতে বসে তাঁর ব্যাগের ভিতর থেকে একটা ইংরিজি পেপ্যারব্যাক বার করলেন, সেটা নির্ঘাত ডিটেকটিভ বই’— এমন বর্ণনায় কিন্তু ‘লাইব্রেরী সামগ্রীর’ রেফারেন্স পাচ্ছি। আবার গল্পের রহস্য অংশে মহেশবাবু যখন অজ্ঞান, তখন ৬৬৭ পাতায় একটা ছবির কথা আছে— ‘মানুষে একসঙ্গে দুঃখ আর আতঙ্ক অনুভব করলে তার কীরকম ভাবভঙ্গি হতে পারে, লিওনার্দো দা ভিঞ্চির করা একটা ড্রয়িং ফেলুদা একবার আমাকে দেখিয়েছিল। প্রীতিনবাবুর চেহারা অবিকল সেই ছবির মতো।

অধ্যায় ৫-এ এসে রহস্যের সমাধানের জন্য তোপসের বর্ণনায় আছে— ‘মহেশবাবু সম্বন্ধে ফেলুদার মনে যে কৌতূহলের ভাব জেগে উঠেছে, সেটা আজ কৈলাসের বৈঠকখানায় বসেই বুঝতে পারছিলাম। বেশিরভাগ সময়টাই ও ঘরের জিনিসপত্র, আলমারির বই, এই সব দেখে কাটিয়েছে’ (পৃ-৬৬৮)। আবার সার্কাসের বাঘের খবর পেয়ে আর পেট্রোল পাম্পে জটলা দেখে লালমোহনবাবুর এগিয়ে যাওয়া এবং ওখানকার ভাষায় কথা বলা সম্পর্ক বেশ মজা করে তোপসে জানিয়েছে— ‘লালমোহনবাবু গাড়ি থেকে নেমে সটান এগিয়ে গেলেন জটলার দিকে। ভদ্রলোক এককালে রাজস্থান যাবেন বলে বই পড়ে কিছুটা হিন্দি শিখেছিলেন, (এখানে নিশ্চয়ই ‘সোনার কেলা’ রহস্য গল্প মনে পড়বে) কিন্তু এখন সেটা ফেলুদার ভাষায় আবার শেয়ালের স্ট্যাভার্ডে নেমে গেছে। তার মানে কেয়া-হুয়া-র বেশি এগোনো মুশকিল হয়।’ (পৃ-৬৭৩)। এছাড়াও ‘ছিন্নমস্তার অভিশাপ’ বইতে মনে করা যাক মহেশ চৌধুরীর সঙ্গে প্রথম যে কথা হয় তাঁর বাড়িতে, সেখানে ‘হোয়ার ইজ দ্য ডেড বডি খুঁজে বার করতে অসুবিধা হয়নি তো?’ (পৃ-৬৫৫) মহেশবাবুর এমন কথায় ফেলুদা সহজেই তোপসে আর লালমোহনবাবুকে বুঝিয়ে বলে ‘কৈলাস’ হচ্ছে ‘কই লাশ’— এমন কথায় কিন্তু সত্যজিতের আর একটা রহস্য উপন্যাস মনে পড়বেই।

এছাড়া ৬৭২ পাতায় আছে মহেশবাবুর ডায়রির সংখ্যা— যা চল্লিশ বলে জানা যাচ্ছে এবং ৬৫৮ পাতায় আগেই বর্ণনামাফিক পেয়েছি— ‘একটা বুকসেলফ পাশাপাশি রাখা অনেকগুলো একরকম দেখতে বইয়ের দিকে ফেলুদার দৃষ্টি গিয়েছিল, ভদ্রলোক বললেন ওগুলো ওর ডায়রি’— এসব কথাগুলো মিলিয়ে নেওয়া যেতে পারে। আবার একই সাথে ৬৭০ পাতায় ফেলুদার ‘সবুজ খাতাটা’ ভুলে গেলে চলবে না। এদিকে ৬৬০ পাতায় আছে ‘বীরেনের পড়াশুনায় মন ছিল না। সে ছিল বেপরোয়া, রোম্যান্টিক প্রকৃতির ছেলে। উনিশ বছর বয়সে বাড়ি ছেড়ে চলে যায়’; কেন যায় সে সূত্র আছে ৬৬৪ পাতায়। যখন— ‘বীরেনবাবু বিলেতে কী করতেন সেটা জানতে পেরেছিলেন? ফেলুদার এমন প্রশ্নে ‘মহেশবাবু মাথা নাড়লেন। ‘মামুলি চাকরি করার ছেলে ছিল না বীরেন। সে ছিল যাকে বলে রেবেল। একটি অগ্নিস্ফুলিঙ্গ। গতানুগতিকতার একেবারে বাইরে। তার আবার একটি হিরো ছিল। বাঙালী হিরো। একশো বছর আগে

তিনিও নাকি বাড়ি থেকে পালিয়ে জাহাজের খালাসি হয়ে বিলেত যান। তারপর শেষ পর্যন্ত ব্রাজিল না মেক্সিকো কোথায় গিয়ে আর্মিতে ঢুকে কর্ণেল হয়ে সেখানকার যুদ্ধে অসাধারণ বীরত্ব দেখান’।

সুরেশ বিশ্বাস কি? ফেলুদা জিজ্ঞেস করল।

এই বাড়ি ছেড়ে চলে যাওয়ার প্রেরণা কোথা থেকে বীরেন পেয়েছিল তা জানতে ‘বাস্তবিক সার্কাস’ বইতেই উঁকি মারতে হবে, যে বইয়ে ৭৮ পাতায় একবার কর্ণেল সুরেশচন্দ্র বিশ্বাসের উল্লেখ থাকলেও ১৮৬-৯০ পৃষ্ঠা জুড়ে আলাদাভাবে ‘কর্ণেল সুরেশচন্দ্র বিশ্বাস বলে একটি অধ্যায় তৈরি হয়েছে। অংশবিশেষ তুলে ধরা যাক :

‘আমাদিগের দেশে কর্ণেল বিশ্বাসের নামে গর্ভবোধ না করেন, এমন কে আছেন? যদিও তিনি কখনো কোন বাঙালীর সার্কাসের সহিত সংশ্লিষ্ট ছিলেন না, তথাপি তিনি নানা ইউরোপীয় সার্কাসের সহিত সমগ্র যুরোপ এবং আমেরিকায় হিংস্র পশুর সহিত খেলা দেখাইয়া বাঙালীর শক্তি ও সাহসের অপূর্ব পরিচয় প্রদান করিয়াছিলেন। তাঁহার দেশবাসীর অদৃষ্টে তাঁহার বীরত্ব-ব্যঞ্জক খেলা দেখিবার সৌভাগ্যলাভ না ঘটিলেও, হিংস্র পশুর সহিত খেলায় তিনিই প্রথম বাঙালী, না প্রথম ভারতবাসী। ...‘সুরেশচন্দ্র বাল্যকালে অত্যন্ত অস্থির, দূরন্ত এবং ‘ডানপিটা’ ধরণের ছেলে ছিলেন। শৈশবাবস্থা হইতেই তাঁহার যত দুঃসাহসিক কার্যে আকর্ষণ ছিল। তাঁহার এই প্রবৃত্তিই ক্রমবর্ধিত হইয়া উত্তরকালে তাঁহাকে অনির্দিষ্ট বন্ধুর পথের নিরুদ্দেশ—যাত্রী করিয়া দেয়।’

এইবার সত্যজিতের ‘ছিন্নমস্তার অভিশাপ’ রহস্য গল্পের ৬৬৪ পৃষ্ঠায় কী বলা আছে দেখি : ‘সে ছিল যাকে বলে রেবেল’—এরকমভাবে বীরেন সম্পর্কে যা যা বলা আছে তা মিলিয়ে দেখলেই বোঝা যাবে কর্ণেল সুরেশ আর বীরেন দুই চরিত্রের কতোটা মিল। দুজনেরই বাড়ি ছেড়ে চলে যাওয়া এবং দুজনেরই সার্কাসের সাথে জুড়ে যাওয়া এখানে বিস্তৃতভাবে এবং মিল দেখিয়া দেওয়া না হলে অনেকটাই বাকী থেকে যায়। ‘বাস্তবিক সার্কাস’ বইতে কর্ণেল সুরেশচন্দ্রের সার্কাস জীবন আরম্ভ’ বলে একটি ‘হেডিং’ পাচ্ছি। সেখানে বলা আছে— ‘ইংলন্ডের কেন্ট প্রদেশের একটি ছোট্ট সহরে একটি ছোট সার্কাসের দল খেলা দেখাইতেছিল; সুরেশ ঐ সার্কাসে যাইয়া তথায় ঢুকিবার ইচ্ছা জানাইলেন। ইহাতে সার্কাসের অধ্যক্ষ সুরেশের খবরাকৃতির প্রতি লক্ষ্য করিয়া সেই কার্যে তাঁহার উপযোগিতা সম্বন্ধে সন্দেহসূচক মৃদু হাস্য করিলেন মাত্র। কিন্তু সুরেশ তাঁহাকে পরীক্ষা করিবার জন্য অনুরোধ করিলে, তিনি সম্মত হইলেন ও তাঁহার দলের এক দীর্ঘাকৃতি বলবান খেলাড়ির সহিত সুরেশকে লড়িতে বলিলেন; দুই জনে কুস্তি আরম্ভ হইল; দীর্ঘকায় খেলাড়িটি সুরেশের তুলনায় অনেক অধিক বলবান হইলেও তিনি সুরেশের কৌশলে শীঘ্রই পরাজিত হইলেন। তখন সার্কাসের অধ্যক্ষ সুরেশকে তাঁহার দলে ভর্তি করিয়া লইলেন। ...ক্রমে একজন সুদক্ষ ব্যায়াম-কুশলীরূপে এই বাঙালী খেলাড়ির নাম চতুর্দিকে ব্যাপ্ত হইয়া পড়িল।’ (পৃ-১৮৭)। শুধু তাই নয় ‘সাসেক্স প্রদেশের একটি সহরে’ সার্কাসের বিজ্ঞাপনে ভারতীয় খেলাড়ি হিসাবে তার নামে কীরকম ভিড় হত দর্শকের, তাও বলা আছে।’

এরপর আমরা কতকগুলি শিরোনামের ‘বাস্তবিক সার্কাস’ বই থেকে বিস্তৃতভাবে না উল্লেখ করে শুধুমাত্র শিরোনাম বলে দিই— ‘জার্মান বালিকার সহিত প্রণয়’; ‘লন্ডন প্রদর্শনীতে খেলা দেখান’; ‘জার্মান বালিকার সহিত পুনর্মিলন’; ‘য়ুরোপ ত্যাগ’; ‘নাথরায় যুদ্ধ’। মাত্র শেষের দুটো শিরোনাম থেকেই খানিকটা তুলে ধরি :

‘তিনি উত্তর ও দক্ষিণ আমেরিকার নানা স্থান ঘুরিয়া ব্রেজিলে আসেন ও তথায় সহকারী পশুশালার অধ্যক্ষ পদে নিযুক্ত হইলেন এবং ধনে ও মানে তথায় তিনি সম্ভ্রান্তপদবাচ্য হইয়া উঠেন’ (পৃ ১৮৯)।

এবার শেষ শিরোনাম থেকে অংশবিশেষ— ‘ব্রেজিলে অবস্থান কালে তিনি সেই দেশের এক চিকিৎসকের কন্যাকে বিবাহ করেন। ইহার কিছু কাল পরে তিনি সৈনিক জীবন গ্রহণ করিয়া কিরূপে প্রথমে কর্পোরাল, পারে সার্জেন্ট

ও ক্রমশঃ লেফটেন্যান্ট এবং শেষ পর্যন্ত কর্ণেল পদে উন্নীত হয়েন ও ব্রেজিলে ঘোর রাষ্ট্র বিপ্লবের সময় বিখ্যাত নাথরায় যুদ্ধে বিদ্রোহী-বাহিনীর গোলাগুলি উপেক্ষা করিয়া মাত্র পঞ্চাশ জন সৈন্য সমভিব্যাহারে বিপুল সাহস ও অদম্য উৎসাহে কিরূপে এই বাঙ্গালী বীর ব্রেজিলের গণতন্ত্রের স্বাধীনতা অক্ষুণ্ণ রাখিয়াছিলেন— সে গৌরবকাহিনী বাঙ্গালী কোন দিন বিস্মৃত হইবে না। ১৯০৫ খৃষ্টাব্দের ২২ সেপ্টেম্বর তারিখে ৪৫ বৎসর বয়সে তাঁহার মৃত্যু হয়। (পৃ ১৮৯-৯০)। এই হল কর্ণেল সুরেশ বিশ্বাসের জীবন-কাহিনী। আগেই পরিচয় পেয়েছি এই ঘটনা কেমনভাবে ‘ছিন্নমস্তার অভিশাপ’ রহস্য গল্পে প্রভাব ফেলেছে।

এখন মনে বেশ কয়েকটি প্রশ্ন জাগে :

- ১। ‘ছিন্নমস্তার অভিশাপ’ বইয়ের ৬৬৪ পাতায় আছে ‘বীরেনের পড়াশুনায় মন ছিল না’। তাহলে কর্ণেল সুরেশ বিশ্বাসের জীবনী অন্ততঃ ফাঁকি দিয়ে পড়েনি বীরেন—সেটার প্রমাণ পাওয়া গেল।
- ২। কোন্ বই থেকে সে কর্ণেল সুরেশ বিশ্বাসের জীবনী পড়ার সুযোগ পেল? সে কি ‘বাঙ্গালীর সার্কাস’-অবনীন্দ্রকৃষ্ণ বসু লিখিত বই, না কি প্রিয়নাথ বসুর লিখিত ডায়ারি?
- ৩। বীরেন বইটা পেল কোথা থেকে?
- ৪। বইটা মহেশবাবুও পড়েছেন, না হলে এতোট নিশ্চয় হতেন না বলার সময়।

উনিশ বছর বয়সে সে যদি বাড়ি ছেড়ে চলে যায় তাহলে তার বেশ কিছু আগেই বইটা তার পড়া হয়েছে; মনস্থির করতে কিছু সময় তো লাগবেই। রাঁচিতে থেকে বইটা যদি কাছাকাছি লাইব্রেরি থেকে পেয়ে থাকে— তাহলে বীরেনকে লাইব্রেরির সদস্য হতে হয়। আর যদি বাড়িতে আগেই কেনা হয়ে থাকে তাহলে মহেশবাবুর সংগ্রহে থাকা বইগুলোর মধ্যে সেটা চোখে পড়ল না কেন ফেলুদার? একরকম দেখতে ডায়ারিগুলো ফেলুদার চোখে পড়তে পড়তে পারে— ‘বাঙ্গালীর সার্কাস’ বইটা তো তাহলে তখন ছিলই না বুক সেল্ফে? (এত সব প্রশ্ন কিন্তু উঠে আসছে!) যদিও ‘ছিন্নমস্তার অভিশাপ’ বইয়ের ৬৬৪ পৃষ্ঠায় মহেশবাবুর কথামত জানা যাচ্ছে— কোথেকে একটা জীবনী যোগাড় করেছিল, আর সেটা পড়েই ওর অ্যাডভেঞ্চারের শখ হয়। আর ৬৬০ পাতায় লেখা বইয়ের দোকানের মালিক শঙ্করলালের কথায় - ‘বীরেন্দ্র ছিল আমার চেয়ে কয়েকমাসের ছোট। আমরা দুজন ইঙ্কলে এক ক্লাসেই পড়েছি, যদিও কলেজের পড়াটা ওরা তিন ভাই-ই করেছে কলকাতায় ওদের এক জ্যাঠামশাইয়ের বাড়িতে থেকে। বীরেনের পড়াশোনায় মন ছিল না। সে ছিল রোম্যান্টিক প্রকৃতির ছেলে। উনিশ বছর বয়সে বাড়ি ছেড়ে চলে যায়।’ এটা পড়ার পর মনে হতেও পারে কলকাতার কোন কোন লাইব্রেরী থেকে বইটা জোগাড় করেছিল বীরেন। এখানেও সেই লাইব্রেরীর ব্যাপারটা কিন্তু প্রাধান্য পেল।

শুরুতেই বলেছি যে এই একটি বই সত্যজিৎ রায়ের ‘ছিন্নমস্তার অভিশাপ’ রহস্য গল্পে অনেকখানি জুড়ে রয়েছে— গল্পের প্রসঙ্গে এবং ভেতরকার কাহিনীতে— এমনকি কোথাও কোথাও সরাসরি ছায়া ফেলেছে; তবে সেটা প্রমাণ সাপেক্ষে। ‘বাঙ্গালীর সার্কাস’ বইয়ের ২৪৪ পাতায় থাকা একটা ঘটনা তুলে আলোচনা করা যাক :

‘সার্কাসে বাঘ পলাইয়াছে সংবাদে সহরে মহা গোলমাল পড়িয়া গেল; বাজারে দোকানপাট অনেক বন্ধ হইয়া গেল; আশঙ্কার আরও কারণ— সংবাদ পাওয়া গিয়াছে যে, বাঘটা পলাইয়া সহরের নানা স্থানে হানা দিয়া ফিরিতেছে।’

এবার ‘ছিন্নমস্তার অভিশাপ’ বইয়ের ৬৪৮ পাতায় থাকা বর্ণনা দেখি :

‘আপলোগ যব বাহার যাঁয়ে, বলল বুলাকিপ্রসাদ ‘পয়দল যানেসে যারা সমহালকে যানা’ জিঞ্জেস করতে জানা গেল আজই সকালে নাকি একটা তাগড়াই বাঘ সার্কাসের খাঁচা থেকে পালিয়েছে। কী করে পালিয়েছে সেটা বুলাকিপ্রসাদ

জানে না, কিন্তু সেই বাঘের ভয়ে সারা হাজারিবাগ শহর তটস্থ’।

এখানে আর একটা তথ্য সম্পর্কে পাঠকদের দৃষ্টি আকর্ষণ করি। সেটা হল হাজারিবাগে আসা গ্রেট ম্যাজেস্টিকের মালিক মিঃ কুট্টির একটা মন্তব্যের দিকে— ‘মিঃ কুট্টি বললেন, সার্কাসে আসার আগে ছ’বছর উনি কলকাতায় একটা জাহাজ কোম্পানিতে ছিলেন, বাঙালিদের ভালবাসেন, কারণ বাঙালিরাই নাকি সার্কাসের সত্যিকার কদর করে’ (পৃ-৬৫০)।

আবার ফিরি ‘বাস্তালীর সার্কাস’ বইতে, সেই বাঘের গল্পেই : ‘সে শহরের এক গোয়ালঘরের ছাদের উপর বিচালির গাদায় লুকাইয়াছিল। তথায় একজনকে জখম করিয়া তথা হইতে পলাইয়া বাঘটা নাকি রাস্তার ধারে একটা শূন্য ঘরে যাইয়া আস্তানা লইয়াছিল। মুখে মুখে সত্য ও অসত্য ঘটনা নানা ভাবে অতিরঞ্জিত হইয়া লোকের কানে আসিয়া পৌঁছিতে লাগিল; তাহাতে শহরের সব লোক আরও উৎকণ্ঠিত হইয়া কাল কাটাইতে লাগিল— কেহ ভয়ে রাস্তায় বাহির হইতে পারিল না, শহরময় ছলস্থূল কাণ্ড বাধিয়া গেল’। (পৃ-২৪৪)।

আবার সত্যজিতের ‘ছিন্নমস্তার’ অভিষাপ’ রহস্য গল্পে চলে যাই : ‘এখানকার বাঘ পালানোর ব্যাপরে আরও জানলাম কুট্টির কাছে। কম করে জনা পঞ্চাশেক লোক নাকি বাঘটাকে তাঁবুর বাইরে দেখেছে। এক পেট্রোল স্টেশনের মালিকের বাড়ির উঠোনে নাকি বাঘটা ঢুকেছিল। ভদ্রলোকের স্ত্রী সেটাকে দেখতে পেয়ে ভিরমি খান। এক নেপালি ভদ্রলোক স্কুটারে যাচ্ছিলেন, তিনি বাঘটাকে রাস্তা পেরোতে দেখে সোজা ল্যাম্পপোস্টে ধাক্কা মেরে পাঁজরার তিনটে হাড় ভেঙে এখন হাসপাতালে আছেন’ (পৃ-৬৫০)। আবার ৬৫৯ পৃষ্ঠায় আছে— ‘মহেশবাবুর বাড়ি কৈলাসে গিয়ে বাঘ সম্পর্কে আলোচনা জানতে পারি— ‘কিন্তু সেই মুড়ের ঠেলা এখন সামলানো দায়’ বললেন অরণ্যবাবু। শহরে তো প্যানিক! ওটাকে এফুনি মেরে ফেলা উচিত। বিলিতি সার্কাস হলে এ জিনিস কক্ষনও হত না।’

এবং ফের একবার ‘বাস্তালীর সার্কাস’ বইয়ের বর্ণনা দেখে নিই : ‘শেষ পর্যন্ত ভাগলপুরের ম্যাজেস্টেট ও সিভিল সার্জন দুই জন দুইটা দুই-নলা বন্দুক (Double Barrel Gun) লইয়া বাঘের সন্ধানে বাহির হইলেন। বাঘটা তাড়া পাইয়া রাস্তার ধারের সেই ঘর ছাড়িয়া একটা খোলার ঘরে ঢুকিয়া পড়ে; তথায় এক বৃদ্ধা বসিয়া যাঁতায় গম পিষিতেছিল; বাঘটা এক লাফে তাহাকে ডিঙ্গাইয়া ঘরের মধ্যে যাইয়া হাজির! বৃদ্ধী অকস্মাৎ এই অচিন্তনীয় উপদ্রবে ভয়ে ‘হাঁউ, মাউ’ করিয়া চিৎকার করিতে করিতে ঘরের বাহির হইয়া আসে, এবং — তাহার কি প্রত্যুৎপন্নমতি — সে ঘর হইতে বাহির হইয়া তাড়াতাড়ি ঘরের কবাটটা বন্ধ করিয়া দিয়া তাহার শিকল তুলিয়া দেয়, এবং ‘বাঘ বাঘ’ বলিয়া চিৎকার করিতে থাকে’। (পৃ-২৪৪-৪৫)।

এবার সত্যজিতের ‘ছিন্নমস্তার অভিষাপ’ বই থেকে : ‘খবর এসেছে রামগড়ের রাস্তায় আজ বিকেলেই নাকি বাঘটা দেখা গেছে। এদিকে একটি ট্রেনার তো হাসপাতালে, অন্যটি মালিকের সঙ্গে ঝগড়াটগড়া করে নিখোঁজ। আমি সিংকে বলেছি যে বাঘটাকে যদি মারতেই হয়, তো আমাকে মারতে দাও। অলরেডি তো তার দিকে গুলি চলেছে; যদি জখম হয়ে থাকে তা হলে তো হি ইজ এ ডেঞ্জারাস বীস্ট।’ ...আমি তো সঙ্গে থি ওয়ান ফাইভটা নিচ্ছি, বললেন অরণ্যবাবু, কারণ এমনিতেই চারদিকে প্যানিক। গোরু ছাগলও গেছে এক আধটা। সার্কাসের খাঁচায় বন্দি অবস্থায় বুড়ো হয়ে মরার চেয়ে জঙ্গলে গুলি খেয়ে মারাটা খারাপ কিসে?’ (পৃ ৬৫৯)

ঘটনা হয়েছিল উল্টোটা : ‘বাস্তালীর সার্কাস’ বইতে বলা আছে ভাগলপুরের ম্যাজেস্টেট ও সিভিল সার্জন দুজনে বুড়ির খোলার ঘরের খোলা সরিয়ে বাঘটাকে গুলি করে মেরে ফেলে; কারণ সেটা ছিল পোষ না মানা পূর্ণবয়স্ক ও সদ্য ধরে আনা বাঘ। কিন্তু যথার্থ দরদি মন থাকলে অযথা পশু মেরে গর্বে বুক ফোলানোর চেয়ে তাকে বাঁচিয়ে রাখার

মধ্যে যে পৃথিবীর উপকার হতে পারে, সেই পরিবেশপ্রেমী, পশুপ্রেমী মনের পরিচয় পেলাম সত্যজিতের লেখায় এবং তাঁর চরিত্রের সঙ্গে যা সত্য সত্যই মানানসই। সত্যজিতের ‘ছিন্নমস্তার অভিশাপ’ গল্পে বাঘটা ছিল সার্কাসের পোষ মানানো বাঘ। তাই এই রহস্য গল্পে জঙ্গলে ফেলুদা অরণ্যবাবুর ‘বন্দুকের নলের উপর হাত রেখে মৃদু চাপে নামিয়ে দেয়, গুলি চলেনি; সার্কাসে বাঘের খেলা দেখানোর জন্য বলবান ট্রেনার কারাডিকার এসে ‘সুলতান বাঘকে’ বশ করে তার গলায় চেন পরিয়ে দিল, আর তারপর সেই চেন ধরে সুলতানকে জঙ্গলের মধ্যে থেকে বার করে নিয়ে এল একেবারে সার্কাসের খাঁচার কাছে। (পৃ-৬৮৯)। এর আগে ও পরের বর্ণনা এতই রোমাঞ্চকর যে সত্যজিতের ‘ছিন্নমস্তার অভিশাপ’ বইটা একবার পড়তে অনুরোধ করি সবাইকে।

যাই হোক ‘বাল্মীকীর সার্কাস’ বই থেকে সত্যজিৎ রায় ‘ছিন্নমস্তার অভিশাপ’ রহস্য গল্পের অনেক কিছু উপকরণ সংগ্রহ করেছিলেন বলেই মনে করা যেতে পারে। একেবারে প্রথম অনুচ্ছেদে যেমন এই বইয়ের উল্লেখ আছে, তেমনই ৯নং অনুচ্ছেদে আছে ‘ডায়ারি যখন শেষ হল তখন রাত একটা। ফেলুদার তখনও ঘুম আসেনি, কারণ আমি যখন লেপটা গায়ের উপর টানছি, তখন দেখলাম ও লালমোহনবাবুর দেওয়া সার্কাসের বইটা খুলল। উনি কথাই দিয়েছিলেন ওঁর পড়া হলে ফেলুদাকে পড়তে দেবেন, আর ফেলুদার পড়া শেষ হলে আমি পড়ব’।

তবে এটা ঠিক, তোপসের পড়ার আগেই এই বই থেকে যথেষ্ট উদ্ধৃতি দিয়েছি এবং কিভাবে কত মিল রয়েছে, কিছু কিছু জায়গায় তুলে ধরে সেটাও দেখিয়েছি। কাজেই এই প্রবন্ধের পাঠক তোপসের আগেই ‘বাল্মীকীর সার্কাস’ অনেক অংশের সন্ধান পেয়েই গেছেন এবং ‘ছিন্নমস্তার অভিশাপ’ রহস্য গল্পে ফেলুদা যখন রহস্য সমাধানের পথে, তখন জানতে পারছি ফেলুদার কথাতাই— ‘বীরেনবাবু কর্ণেল সুরেশ বিশ্বাসের জীবনী পড়ে মুগ্ধ হয়েছিলেন ও তাঁর মতো হতে চেয়েছিলেন। সুরেশ বিশ্বাস ঘর ছেড়ে খালসী হয়ে বিদেশে গিয়ে ব্রেজিলে যুদ্ধ করে নাম করেছিলেন সেটা আমার মনে ছিল। যেটা মনে ছিল না সেটা আমি কাল রাতে বাঙালীর সার্কাস বলে একটা বই থেকে জেনেছি। সেটা হল এই যে সুরেশ বিশ্বাস ছিলেন প্রথম বাঙালি যিনি বাঘ সিংহ ট্রেন করে সার্কাসের খেলা দেখিয়েছিলেন। তাঁর সবচেয়ে আশ্চর্য খেলা ছিল সিংহের মুখ ফাঁক করে তার মধ্যে মাথা ঢুকিয়ে দেওয়া’। (পৃ- ৬৯৩)।

এ প্রসঙ্গে এখানেও ‘বাল্মীকীর সার্কাস’ বই থেকে আর একটু উদ্ধৃতি তুলে ধরার লোভ সামলানো গেল না:

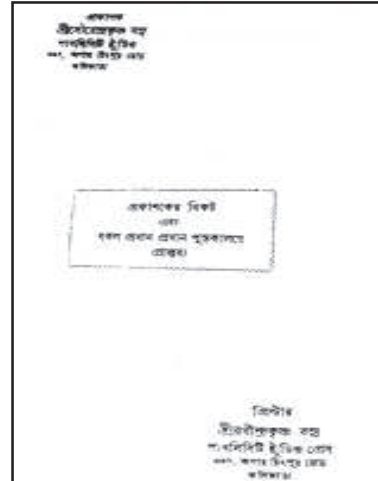
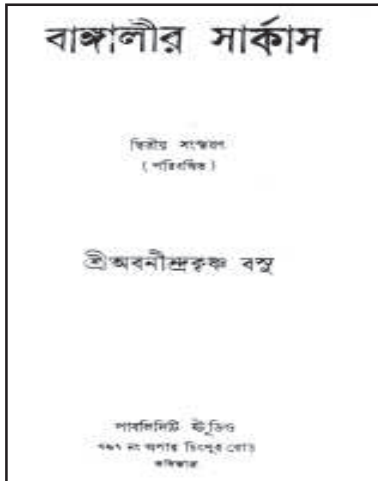

বাহাদুর নব্য ব্যায়ামশালার
অন্যতম শিক্ষক ও
সংগঠনকর্তা,
বাহাদুর সার্কাসের
প্রাণপ্রতিষ্ঠাতা
স্বর্গীয়
প্রিয়নাথ বসু
মহাশয়ের
উদ্দেশে
'বাহাদুর সার্কাস'
উৎসর্গীকৃত হইল।



মহালাল বসু



প্রফেসর প্রিয়নাথ বসু (যৌবনে)



প্রফেসর প্রিয়নাথ বসু (শেষ বয়সে)



প্রোফেসার প্রিয়নাথ বসু



শ্রীযুক্ত গৌরহরি মুখোপাধ্যায়



শ্যামকান্ত বন্দ্যোপাধ্যায়
(সোহং স্বামী)



কবিবর মনোমোহন বসু



সুশীলাসুন্দরী এবং 'শুভ্র' ও 'নিশুভ্র' ব্যাকরণ



সুশীলাসুন্দরী ও 'লক্ষ্মী' বাচ



'মানুষে একসঙ্গে দুঃখ আর আতঙ্ক অনুভব করলে তার কীরকম ভাবভঙ্গি হতে পারে, লিওনার্দো দা ভিঞ্চির করা একটি ড্রয়িং



Picture capture from net on 31.01.2019.

লন্ডন প্রদর্শনীতে খেলা দেখান

সার্কাসের সহিত বিলাতের নানান শহরে ঘুরিতে ঘুরিতে তথায় একজন বিখ্যাত পশুবশকারি যুরোপীয়ের সহিত সুরেশের পরিচয় হয়। সুরেশের যথেষ্ট সাহস ও মানসিক বল আছে লক্ষ্য করিয়া ঐ ব্যক্তি সুরেশকে স্থায়ী সহকারীরূপে লইলেন। সুরেশ কিছুকাল তাঁহার অধীনে কাজ করিয়া হিংস্র পশু বশ করিবার ও পশুশিক্ষার বিদ্যা আয়ত্ত করিয়া লইলেন। ক্রমে তিনিও এক জন সুদক্ষ পশুশিক্ষক হইয়া উঠিলেন ও প্রায় দুই বৎসর কাল ঐ যুরোপীয়ের নিকট থাকিয়া তিনি সিংহের সহিত অসামান্য ক্রীড়া দেখাইতে লাগিলেন। ১৮৮২ খৃষ্টাব্দে লন্ডন নগরে এক বৃহৎ প্রদর্শনী হয়; তথায় সুরেশ হিংস্র জন্তুর সহিত খেলা দেখাইয়া সকলকে কৃতীত্ব বর্ণনার সময় ‘বাঙালীর সার্কাস’ বইতে লেখক যা বলেছেন তাও কম চিত্তাকর্ষক নয় : ‘ইউরোপীয়রা অনেকগুলি মুঞ্চকর ও বাহ্যতঃ অধিকতর বিস্ময়কর বোধ হইত, সন্দেহ নাই; কিন্তু বাঘের বাসায় ঢুকিয়া, সেই অপরিচর স্থানে দুইটি বাঘের অত সান্নিধ্যে ওরূপ চটকাচটকি খেলা-মায় মুখ হাঁ করাইয়া তাহার মধ্যে মুন্ড ঢুকাইয়া দেওয়া-দেখান যে কত অধিক বিপজ্জনক ও সাহস-সাপেক্ষ তাহা একটু অনুধাবন করিলেই বুঝা যায়’ (পৃ-১২৩)।

এই বর্ণনার সাথে ‘ছিন্নমস্তার অভিশাপ’ অংশে আগে উল্লিখিত বর্ণনা মিলিয়ে দেখলে সত্যিই অবাক হতে হয়। এ ছাড়াও এই প্রবন্ধের পাঠককে আর একটি খবর দিতে চাই— সেটি হল প্রোফেসর প্রিয়নাথ বোসের নিজেরও একটি লেখা ডায়েরি পাওয়া গেছে, যার নাম ‘প্রোফেসর বোসের অপূর্ব ভ্রমণ-বৃত্তান্ত’, যেটি ‘বাঙালীর সার্কাস’ বইয়ের ৮২ পাতায় ফুটনোটের পাওয়া যাবে; যার কথা তোপসের বর্ণনায় নেই কিন্তু। কাজেই এটি বর্তমান প্রবন্ধ পাঠকের উপরি পাওনা। এছাড়াও ‘বাঙালীর সার্কাস’ বইতে অনেকগুলি ছবিও আছে (মোট ৩১টি), সেখান থেকে কয়েকটি ছবি এই প্রবন্ধের সাথে যুক্ত করা হল।

সবশেষে জানাই শ্রী অবনীন্দ্রকৃষ্ণ বসু রচিত ‘বাঙালীর সার্কাস’ বইটি প্রথমে মাত্র ৮৫ পৃষ্ঠায় ছাপা শেষ হয়, এখন যে কলেবরে পাওয়া যাচ্ছে তার পাতার সংখ্যা ২৮৬; ২০১৩ সালে ‘গাউচিল’ প্রকাশনা এটি পুনরায় ছেপে বের করে এবং ২০১৪ সালে দ্বিতীয় মুদ্রণ প্রকাশ করে সকলের প্রশংসা অর্জন করেছেন। সঙ্গে রয়েছে সুভাষচন্দ্র, প্রফুল্লচন্দ্র রায় সহ অনেক বিদ্বন্ধ আর পণ্ডিত মানুষের প্রশংসাসূচক পত্র এবং সেই সময়কার ঘটনার বিবরণ, যা পড়লে একদা বাঙালীর শৌর্য বীর্যের পরিচয় চোখের সামনে ভেসে উঠবে। সার্কাসের সাথে যুক্ত সেই সব মানুষের স্মরণে কিছু করা আমাদের অবশ্যকর্তব্য এবং এ ব্যাপারে সকল স্তরেই দাবি উঠুক— এই আশা রাখি। দেশে এত রাস্তা/স্টেশনের নামকরণ হয়েছে অনেক বিদ্বন্ধ মানুষের নামে, এঁদের নামেও বিশেষ করে প্রিয়নাথ বোস এবং সুশীলাসুন্দরীর নামে (কর্ণেল সুরেশ বিশ্বাসের নামে বোধহয় রাস্তার নামকরণ করা হয়েছে) এরকম কিছু করা হোক—এইটুকু আবেদন জানিয়ে লেখা শেষ করি।

পুনশ্চ : সত্যজিতের ‘ছিন্নমস্তার অভিশাপ’ রহস্য গল্পের প্রথম প্রকাশ হয় ‘দেশ’, শারদীয়া ১৩৮৫। গ্রন্থাকারে প্রকাশ : ফেব্রুয়ারি ১৯৮১, আনন্দ পাবলিশার্স প্রাইভেট লিমিটেড। প্রচ্ছদ ও অলংকরণ : সত্যজিৎ রায়। পরবর্তীকালে ‘ফেলুদার পান্চ’ গ্রন্থে সংকলিত। প্রথম সংস্করণ ২০০০। আনন্দ পাবলিশার্স প্রাইভেট লিমিটেড।

যে সংস্করণ থেকে এই আলোচনা করা হল সেটি সত্যজিৎ রায়ের ‘ফেলুদা ১ সমগ্র’। কলকাতা : আনন্দ পাবলিশার্স প্রাইভেট লিমিটেড, ২০০৫। পৃষ্ঠা ৬৪৫-৬৯৪। এবং ‘বাঙালীর সার্কাস’ বইতে যেভাবে বর্ণনা এবং অন্যান্য তথ্য পরিবেশিত, সেগুলি অক্ষুন্ন রেখে সেই প্রবন্ধে উল্লেখ করা হয়েছে। প্রবন্ধ পাঠকের কোন কোন ক্ষেত্রে পরিবেশনে সন্দেহ হতে পারে ভেবে এটি জানিয়ে রাখা হল।

দেশাত্মবোধক গানে পঞ্চ-কবির অবদান

জীবনানন্দ বসু *

দেশমাতৃকার বন্দনার জন্য যে গান সে গান দেশাত্মবোধক গান। দেশের প্রতি ভালোবাসা মানুষের জন্মগত অধিকার। এই অধিকার খর্ব হলে দেশপ্রেমিক মানুষ দেশাত্মবোধক গানের মধ্যে দিয়ে সমবেতভাবে বিদ্রোহ করে। এমনকি দেশের জন্য মানুষ জীবন বিসর্জন দিতে দ্বিধা করে না। উনিশ শতকের শেষের দিকে বাংলা কাব্য সঙ্গীতের বিকাশের এক বিপুল সম্ভাবনা দেখা দেয়। হিন্দুস্থানী রাগ সঙ্গীতের অতি ব্যাপক আয়োজন এবং নানা শাখায় বাংলা গানের বিকাশের পটভূমি তৈরি হয়। এই যুগে রচনার আভাস পাওয়া যায় জ্যোতিরিন্দ্রনাথ ঠাকুরের কর্মে, তবে এর পরিপূর্ণটি ধরা পড়ে মিলিতভাবে রবীন্দ্রনাথ ঠাকুর, দ্বিজেন্দ্রলাল রায়, রজনীকান্ত সেন, অতুলপ্রসাদ সেন ও কাজী নজরুল ইসলামের সঙ্গীত রচনায়। এর মধ্যে দেশাত্মবোধক বিশেষভাবে উল্লেখযোগ্য যা এই প্রবন্ধের আলোচ্য বিষয়।

বাংলা দেশাত্মবোধক সঙ্গীত জগতে সুর ও কথার মাধুর্যে যাঁরা আজও অমর হয়ে আছেন তাঁরা হলেন— রবীন্দ্রনাথ ঠাকুর, দ্বিজেন্দ্রলাল রায়, রজনীকান্ত সেন, অতুলপ্রসাদ সেন ও কাজী নজরুল ইসলাম। বাঙালির সৃজনশীলতা বিকাশে উক্ত পাঁচজন কবি, গীতিকার ও সুরকার বাংলা গানের ভাণ্ডারকে সমৃদ্ধ করেছেন। বিশ শতকের প্রথম চার দশকের মধ্যে এই পঞ্চরত্ন আধুনিক বাংলা গানকে দৃঢ় ভিত্তির ওপর প্রতিষ্ঠিত করেন। এঁদের গান সমকালে যেমন সমাদর পেয়েছিল, বর্তমানেও ওঁদের গান আরও বেশি ঐতিহ্য মণ্ডিত করেছে। এঁদের গানের মধ্যে স্বতন্ত্রতা আছে। এই পঞ্চ গীতিকার বাংলা সঙ্গীতে রাগসঙ্গীত, লোকসঙ্গীত ও পাশ্চাত্য সঙ্গীতের মিলন ঘটিয়েছেন। এঁদের গানের নানা দিক থাকলেও এখানে দেশাত্মবোধক গান সম্পর্কে আলোচনা করা হয়েছে।

আধুনিক বাংলা গানে পঞ্চকবি শব্দটি বেশ পরিচিত। বাংলা সঙ্গীত জগতে সুর ও কথার মাধুর্যে যাঁরা আজও অমর হয়ে আছেন তাঁরা হলেন, রবীন্দ্রনাথ ঠাকুর, দ্বিজেন্দ্রলাল রায়, রজনীকান্ত সেন, অতুলপ্রসাদ সেন ও কাজী নজরুল ইসলাম। এঁদের গান সমকালে যেমন সমাদর পেয়েছিল বর্তমানেও ওঁদের গান আরও বেশি ঐতিহ্যমণ্ডিত করেছে। বিশেষভাবে বলতে গেলে বাঙালির সৃজনশীলতা বিকাশে, এই পাঁচজন গীতিকবি বিশেষ অবদান রেখেছেন। কবি ও সুরকার বাংলা গানের ভাণ্ডারকে আরও সমৃদ্ধ করেছেন। এঁদের গানের মধ্যে স্বতন্ত্রতা আছে। এই পঞ্চ গীতিকার বাংলা সঙ্গীতে রাগসঙ্গীত, লোকসঙ্গীত ও পাশ্চাত্য সঙ্গীতের মিলন ঘটিয়েছেন।

হিন্দুমেলা যুগ থেকে স্বদেশী যুগ পর্যন্ত সমাজ জাগরণের গান রচিত হয়েছে প্রচুর। কিন্তু উনিশ শতকের মাঝামাঝি সময় থেকে ঈশ্বরগুপ্তের-এর কবিতায় স্বদেশিকতার প্রথম স্পন্দন ধ্বনিত হয়। তারপর থেকে বহুকবি ও গীতিকার স্বদেশী প্রেরণায় গান রচনা করে বাংলা কাব্যগীতিকে নতুন ধারা যুক্ত করেন। সংবাদ প্রভাকরে ঈশ্বরগুপ্তের স্বদেশপ্রেম প্রচার এবং মাতৃভূমি ও মাতৃভাষার প্রতি অনুরাগ ঘোষণা, রঙ্গলালের পদ্মিনী উপাখ্যান, রাজেন্দ্রলাল মিত্রের বিবিধার্থ সংগ্রহ ও দেবেন্দ্রনাথের তত্ত্ববোধিনী পত্রিকার মাধ্যমে দেশভক্তির উদ্দীপক রচনা প্রকাশ, বঙ্কিমচন্দ্রের বঙ্গদর্শন,

*সেন্টার ফর আর্কিওলজিক্যাল স্টাডিজ অ্যাণ্ড ট্রেনিং, ইস্টার্ন ইন্ডিয়া, কোলকাতা।

E-mail : jibanbasu67@gmail.com

হিন্দুমেলা, জাতীয় নাট্যশালা স্থাপন, নীলদর্পণের অনুবাদ প্রভৃতি বিচিত্র বিবিধ ঘটনায় স্বদেশ চেতনার ইতিহাস উনিশ শতকের দ্বিতীয়ার্ধে স্পন্দিত হয়ে ওঠে। তবে হিন্দুমেলাই ছিল দেশাত্মবোধ গানের উল্লেখযোগ্য উৎস। এই মেলা সম্পর্কে রবীন্দ্র রচনাবলীর সপ্তদশ খণ্ডের ৩৪৮ পাতায় উল্লিখিত হয়েছে যে, “আমাদের বাড়ীর সাহায্যে হিন্দু-মেলা বলিয়া একটি মেলা সৃষ্টি হইয়াছিল। নবগোপাল মিত্র মহাশয় এই মেলার কর্মকর্তারূপে নিয়োজিত ছিলেন। ভারতবর্ষকে স্বদেশ বলিয়া ভক্তির সহিত উপলব্ধির চেষ্টা সেই প্রথম হয়। সেজদাদা সেই সময়ে বিখ্যাত জাতীয় সঙ্গীত ‘মিলে সবে ভারতসন্তান’ রচনা করেছিলেন।” বঙ্গভঙ্গ আন্দোলনে বাংলা দেশাত্মবোধক গানের ব্যাপক বিকাশ ঘটে। তাছাড়াও দ্বিজেন্দ্রলাল রায়, অতুলপ্রসাদ সেন, রজনীকান্ত সেন ও নজরুল ইসলাম প্রমুখ।

রবীন্দ্রনাথ ঠাকুর কলকাতার বিখ্যাত জোড়াসাঁকো ঠাকুরবাড়িতে ১৮৬১ সালে জন্মগ্রহণ করেন। বঙ্গভঙ্গ আন্দোলনের মুখ্য সঙ্গীতকার ছিলেন রবীন্দ্রনাথ ঠাকুর। বঙ্গভঙ্গ আন্দোলন পর্বেই তিনি দেশাত্মবোধক গান রচনায় সর্বাধিক মনোনিবেশ করেন। এই কারণেই দেখা যায় যে রবীন্দ্রনাথ ঠাকুরের দেশাত্মবোধক গানের সম্ভার সমৃদ্ধি লাভ করে ১৯০৫ সালে বঙ্গভঙ্গ আন্দোলন বিরোধীকে কেন্দ্র করে। দেশপ্রেমের চিরন্তনভাবটি দেশাত্মবোধক গানে গভীরভাবে রূপায়িত হয়েছে। ফলে এই গান আন্দোলনের সাময়িকভাবে অতিক্রম করে বাঙালির চিরকালীন স্বদেশসঙ্গীতে পরিণত হয়েছে। এই যুগে রচিত অধিকাংশ গানেই রবীন্দ্রনাথ ঠাকুর লোকসঙ্গীতের সুর ব্যবহার করেছেন। তার মধ্যে বাউল সুরের প্রাধান্য বেশি। রবীন্দ্রনাথ ঠাকুরের দেশপ্রেমের চিরন্তন ভাবটি তাঁর গানে উজ্জ্বলভাবে প্রতিফলিত হয়েছে। তাছাড়াও “ও আমার দেশের মাটি, তোমার পরে ঠেকাই মাথা”, “বাংলার মাটি বাংলার জল বাংলার বায়ু বাংলার ফল”, “আজি বাংলাদেশের হৃদয় হতে কখন আপনি”, “সার্থক জন্ম আমার জন্মেছি এই দেশে”, “যদি তোর ডাক শুনে কেউ না আসে” প্রভৃতি গানগুলো বাংলা ভাষার উৎকৃষ্টতম দেশাত্মবোধক গান। কবিগুরু রবীন্দ্রনাথ ঠাকুরের দেশাত্মবোধক গানগুলো সর্বভারতীয় অসহযোগ আন্দোলন, আইন অমান্য আন্দোলনকে যেমন প্রেরণা যুগিয়েছিল তেমনি পরবর্তীকালে বাংলাদেশের মুক্তিযুদ্ধের অত্যন্ত শক্তিশালী ভূমিকা রেখেছে। এমনকি ওই সময়ে রবীন্দ্রনাথ ঠাকুর স্বদেশ প্রেমের গানে লোকসঙ্গীতের সুর ব্যবহার করেছেন যেমন “আমার সোনার বাংলা আমি তোমায় ভালোবাসি”। গানটি দেশাত্মবোধক গান হিসেবে এতটাই জনপ্রিয়তা অর্জন করে যে— ১৯৭১ সালে “আমার সোনার বাংলা আমি তোমায় ভালোবাসি” গানটি বাংলাদেশের জাতির পিতা বঙ্গবন্ধু শেখ মুজিবুর রহমান গানটিকে বাংলাদেশের জাতীয় সঙ্গীত হিসাবে স্বীকৃতি দিয়েছেন। রবীন্দ্রনাথ ঠাকুরের বেশ কিছু দেশাত্মবোধক গান কালের সীমা প্রেরিয়ে আজও সমানভাবে জনপ্রিয়।

দ্বিজেন্দ্রলাল রায় আধুনিক বাংলা কাব্যসঙ্গীতের অন্যতম শ্রেষ্ঠ নির্মাতা। তিনি একাধারে কবি নাট্যকার ও গীতিকার। ১৮৬৩ সালের ১৯ জুলাই পশ্চিমবঙ্গের নদীয়া জেলার কৃষ্ণনগরে তাঁর জন্ম। দেশাত্মবোধক প্রেম ও হাস্য এই তিনটি বিষয় অবলম্বনেই প্রধানত তিনি গান রচনা করেন। তাঁর গানের মধ্যে পাশ্চাত্য সুরের ক্রমোথান ও ক্রমপতনের ভঙ্গিটি দেশাত্মবোধক গানের ধারায় নতুন মাত্রা এনে দেয়। শুধু তাই নয় তিনি দেশাত্মবোধক গানের মাধ্যমে নতুন সাঙ্গীতিক পরিকল্পনার দিগন্ত উন্মোচিত করেন। মূলত দ্বিজেন্দ্রলালের স্বদেশীগানগুলোর যথার্থ মূল্যায়ন নির্ভর করে কথা ও সুরের যুগপৎ মিলনে। প্রতিভার যে স্বকীয়তা ও মৌলিকত্ব তা তাঁর সাহিত্য সৃষ্টির মধ্যে যেমন প্রকাশিত হয়েছে, তেমনি তাঁর সুর সৃষ্টির মধ্যেও লক্ষ্য করা যায়। কেননা দেশপ্রেমের উদাত্ত আহ্বান সুরের ছন্দে মানবচিন্তে গভীর প্রভাব বিস্তার করে। বাংলার মানুষ তাঁর গান ও সুরের উদ্দীপনামূলক আবেদনের জন্যই কণ্ঠে তুলে নিয়েছিল তাতে কোনো সন্দেহ নেই। বঙ্গভঙ্গ আন্দোলনকে কেন্দ্র করে দেশে যে গণজাগরণমূলক গান রচনার প্রচলন

শুরু হয়, তাতে দ্বিজেন্দ্রলাল রায়ের অবদান ছিল অসামান্য। এসময়ে দ্বিজেন্দ্রলাল রায় দেশাত্মবোধক গান রচনা করে স্বদেশীদের প্রচণ্ডভাবে উদ্দীপিত করেন। দ্বিজেন্দ্রলাল রায়ের দেশাত্মবোধক গানগুলোও বেশ জনপ্রিয় হয়েছিল তাতে কোনো সন্দেহ নেই। এমনকি পরবর্তীকালে দেশাত্মবোধক গান রচনাতেই তাঁর সঙ্গীত প্রতিভার পূর্ণ বিকাশ ঘটে। দ্বিজেন্দ্রলালরচিত জনপ্রিয় দেশাত্মবোধক গানগুলির মধ্যে “ধনধান্যপুষ্প ভরা আমাদের এই বসুন্ধরা”, “বঙ্গ আমার, জননী আমার ধাত্রী আমার, আমার দেশ”, ইত্যাদি বিশেষভাবে উল্লেখযোগ্য। এই সকল স্বদেশ সঙ্গীতগুলি স্বদেশী আন্দোলন গভীর প্রেরণা জুগিয়েছিল। পরাধীন ভারতে বাঙালিদের মধ্যেই যেমন প্রথম বিপ্লবীর জন্ম হয়েছিল, তেমনি বাঙালির কণ্ঠেই প্রথম জলদমন্ত্র ধ্বনিত হয়েছিল দ্বিজেন্দ্রলাল রায়ের “বঙ্গ আমার জননী আমার”, গানের মধ্যে দিয়ে। অনেকদিন পূর্বে দেশ স্বাধীন হলেও গানগুলো আজও সমান জনপ্রিয়। তবে তাঁর গানের সাঙ্গীতিক বৈশিষ্ট্যও ছিল একটু ভিন্ন ধরনের। আজও মানুষের মনে স্বদেশীকতার প্রেরণা জাগাতে সাহায্য করে।

বাংলা কাব্য গীতির ইতিহাসে রজনীকান্ত সেন একটি গুরুত্বপূর্ণ স্থান অধিকার করে আছেন। সুমধুর ভক্তিগীতি ও উদ্দীপনাপূর্ণ দেশাত্মবোধক গান রচনার জন্য তাঁর বিশেষ খ্যাতি। রজনীকান্ত সেন ১৮৬৫ সালের ২৬ জুলাই পাবনা জেলার সিরাজগঞ্জ মহকুমার ভাঙাবাড়ি গ্রামে তাঁর জন্ম। তিনি কবি, গীতিকার ও সংগীত শিল্পী ছিলেন। রজনীকান্ত সেন ‘কান্তকবি’ নামে খ্যাত ছিলেন। এমনকি তিনি রাজশাহীতে অক্ষয়কুমার মৈত্রের বাড়িতে তিনি স্বরচিত গান পরিবেশন করতেন। বঙ্গভঙ্গ আন্দোলনকে কেন্দ্র করে সারা বাংলায় দেশাত্মবোধক সঙ্গীত রচনার যে বিপুল জোয়ার আসে রজনীকান্ত তাতে অংশগ্রহণ করেন। রজনীকান্ত সেনের গানও বঙ্গভঙ্গ যুগে যথেষ্ট উন্মাদনা সৃষ্টি করেছিল। হিন্দু মেলা থেকে বঙ্গভঙ্গ যুগ পর্যন্ত বাংলা দেশাত্মবোধক গানে যেসব বিষয়ের সমাবেশ ঘটে তার অধিকাংশই রজনীকান্তের রচনায় রূপায়িত হয়েছে। ১৯০৫ সালে বঙ্গভঙ্গ আন্দোলনের সময় রজনীকান্ত সক্রিয়ভাবে অংশগ্রহণ করেন। সে সময় বাঙালিকে দেশীয় পণ্যের প্রতি আকৃষ্ট করতে একটি স্বদেশী গান রচনা করেন। গানটি হল : “মায়ের দেওয়া মোটা কাপড়, মাথায় তুলে নেবে ভাই...” গানটি কবিকে দেশ বিখ্যাত করে তোলে। শুধু তাই নয় তাঁর রচিত দেশাত্মবোধক গান ‘বঙ্গভঙ্গ’ আন্দোলনের অন্যতম প্রধান গান হয়ে দাঁড়ায়। স্বদেশী দ্রব্য গ্রহণের এবং বিদেশি দ্রব্য বর্জনের যে উদ্দীপনা, তা রজনীকান্তের এই গানটিতে বিশিষ্টরূপ লাভ করে— অন্যভাবে বলা যায় তা ঐতিহাসিক খ্যাতি লাভ করে। তাঁর রচিত “আমরা নেহাৎ গরীব, আমরা নেহাৎ ছোট” গানটি ইংরেজ সরকার কর্তৃক নিষিদ্ধ হয়েছিল। তার দেশাত্মবোধক গানে পরাধীনতার শৃঙ্খলমোচনের সংকল্প, স্বাভাবিকপ্ৰীতি, জাতীয়তাবাদ ইত্যাদি প্রতিফলিত হয়েছে। এই জনপ্রিয় গানটি বাঙালিকে দেশজ শিল্পের প্রতি উদ্বুদ্ধ করতে সাহায্য করে। “আয় ছুটে ভাই হিন্দু মুসলমান, ওরে দেখ মার বরছে দু’নয়ান’ রজনীকান্তের স্বদেশী গানে উত্তেজনা বা উন্মাদনার চেয়ে অন্তরের আকুতি আবেগদীপ্ত ভাষায় প্রাণোচ্ছল হয়ে প্রবাহিত। সুর বা বাণীর অনুরোধ এবং মিনতির কারণে বেশি প্রকাশিত হয়েছে তাঁর স্বদেশী গানে।

অতুল প্রসাদের গানের পরিধি ব্যাপক। বাংলা কাব্যগীতির সমৃদ্ধি সাধনের ক্ষেত্রে বিশিষ্ট ভূমিকা পালনের জন্য রবীন্দ্রনাথ ঠাকুর, দ্বিজেন্দ্রলাল রায় ও রজনীকান্ত সেনের পাশেই অতুলপ্রসাদ সেনের আসন। অতুলপ্রসাদ সেন ছিলেন ঊনবিংশ শতকের একজন বিশিষ্ট বাঙালি গীতিকার, সুরকার ও গায়ক। ১৮৭১ সালের ২০ অক্টোবর ঢাকায় জন্ম গ্রহণ করেন। তাঁর আদি নিবাস ছিল ফরিদপুরের দক্ষিণ বিক্রমপুরের মগর গ্রামে। তিনি একজন বিশিষ্ট সঙ্গীতবিদও ছিলেন। তাঁর রচিত গানগুলোর উপজীব্য বিষয় ছিল দেশপ্রেম, ভক্তি ও প্রেম। দেশাত্মবোধক সঙ্গীত পর্যায়ে তিনি ১৪টি গান রচনা করেন। দেশের অতীত গৌরবের উপস্থাপনা, বর্তমান দূর্বস্থায় খেদ, উজ্জ্বল ভবিষ্যৎ নির্মাণের জন্য উৎসাহ, মাতৃভাষাপ্ৰীতি, সাম্প্রদায়িক সম্প্রীতি প্রভৃতি প্রচলিত বিষয় অবলম্বনেই অতুল প্রসাদ দেশাত্মবোধক গান রচনা

করেছিলেন। ১৯১৬ সালে লক্ষ্মীয়ে সর্বভারতীয় কংগ্রেস অধিবেশনে স্বৈচ্ছাসেবকদের অধিনায়ক হিসেবে তিনি একটি দেশাত্মবোধক গান রচনা করেন। যার মধ্যে দিয়ে হিন্দু ও মুসলমানের ঐক্যের কথাই তুলে ধরার চেষ্টা করেছিলেন যেমন— “দেখ মা এবার দুয়ার খুলে/ গলে গলে এল মা / তোর হিন্দু-মুসলমান দু ছেলে”। সাম্প্রদায়িক প্রীতি তথা হিন্দু-মুসলিম প্রীতির পটভূমিতে রামপ্রসাদী সুরে অতুলপ্রসাদ রচিত “দেখ মা এবার দুয়ার খুলে/গলে গলে এল মা/ তোর হিন্দু-মুসলমান দু-ছেলে” গানটি প্রসিদ্ধি লাভ করে। কংগ্রেস অধিবেশন উপলক্ষ্যে রবীন্দ্রনাথ রচিত ও প্রসাদী সুরে গ্রথিত মিলন গান দ্বারা এক্ষেত্রে তিনি বিশেষভাবে প্রভাবিত হয়েছিলেন মনে হয়। পরাধীনতার বেদনায় রচিত দেশাত্মবোধক গানগুলোর মধ্যে প্রসিদ্ধ “উঠ গো ভারতলক্ষ্মী”, ‘বল বল বল সবে শতবীণাবেণুরবে’, ...“হও ধরমেতে ধীর হও করমেতে বীর...” “মোদের গরব মোদের আশা, আ মরি বাংলা ভাষা” প্রভৃতি। তাঁর গানের মধ্যে দিয়ে মাতৃভাষার প্রতি মমত্ববোধ ফুটে ওঠে। পরাধীনতার শৃঙ্খল থেকে মুক্ত হয়ে নিজেদের নতুন করে জাগানোর কথা ধ্বনিত হয়েছে তাঁর অনেক গানে যেমন— “পরের শিকল ভাঙ্গিস পরে, নিজের নিগড় ভাঙরে ভাই”। এমনকি জাতি-ধর্ম, ভেদাভেদ ভুলে মানুষকে স্বদেশপ্রেম উদ্বুদ্ধ করতে অতুল প্রসাদের গানের জুড়ি নেই। এই কারণেই পরাধীন ভারতের স্বাধীনতা ও বাংলাদেশের ভাষা আন্দোলন ও মুক্তিযুদ্ধের সময় বেশ কিছু গান বাঙালিদের বিশেষ অনুপ্রেরণা জুগিয়েছিল। দেশাত্মবোধক গানের জনপ্রিয়তা স্বাধীনোত্তর ভারতে ও বাংলাদেশে আজও অক্ষুণ্ণ রয়েছে।

কাজী নজরুল ইসলাম— বাংলা দেশাত্মবোধক সঙ্গীত রচনার মধ্য দিয়ে বীরবস রূপায়ণের এক নতুন যুগের সূচনা করেন। দেশাত্মবোধক সঙ্গীত রচনায় তিনি মহানযুগ স্রষ্টারূপে স্মরণীয় হয়ে আছেন। বাংলা সাহিত্যের ইতিহাসে তিনি ‘বিদ্রোহী কবি’ এবং আধুনিক বাংলা গানের জগতে তিনি “বুলবুল” নাম খ্যাত। কাজী নজরুল ইসলাম ১৮৯৯ সালের ২৪ মে পশ্চিমবঙ্গের বর্ধমান জেলার চুরুলিয়া গ্রামে জন্মগ্রহণ করেন। নজরুল ইসলামের দেশপ্রেম ছিল বন্ধনহীন। নজরুল ইসলাম সারাজীবন-ই দেশাত্মবোধক গান রচনা করেছে। দেশাত্মবোধক গানের জন্য তিনি এক মহান যুগস্রষ্টারূপে স্মরণীয় হয়ে আছেন। এই গান সমকালে যেমন বিপুলভাবে অভিনন্দিত হয়েছিল তেমনি আজো জনপ্রিয়তার সাথে গাওয়া হয়ে থাকে। তিনি পরাধীনতাসহ সামাজিক অমঙ্গলের বিরুদ্ধে রুখে দাঁড়ানোর মাধ্যম হিসেবে তাঁর গানের ভাষায়, ছন্দে ও সুরে ব্যবহার করেছেন যা সমকালকে অতিক্রম করে দেশবোধের স্থায়ী গৌরব অর্জনে সমর্থ হয়েছে। বাংলা দেশাত্মবোধ গানের সূচনাকাল থেকেই সাম্প্রদায়িক সম্প্রীতির আহ্বান জানিয়ে গান রচিত হয়। হিন্দু মুসলিম সম্প্রদায়ের প্রীতিপূর্ণ সহাবস্থানের ধারণা ছিল শ্রেণীর গানের মূল উদ্দেশ্য। সত্যেন্দ্রনাথ ঠাকুর থেকে কাজী নজরুল ইসলাম পর্যন্ত প্রায় বেশিরভাগ উল্লেখযোগ্য বাঙালি দেশাত্মবোধক বা মিলন গান রচনা করেছেন। তবে নজরুল ইসলামের দেশাত্মবোধকগানে এই মিলন কামনা অতি গভীরভাবে রূপায়িত হয়েছে তাতে কোনো সন্দেহ নেই যেমন, দুর্গম গিরি কান্তার মরণর’র, “হিন্দু না ওরা মুসলিম, ওই জিজ্ঞাসে কোন জন, কান্ডারী বল ডুবিয়ে মানুষ সন্তান মোর মার”, এই সমস্ত স্বদেশী গান বাংলা গানের ইতিহাসে প্রবাদসম খ্যাতি লাভ করেছে। তাঁর সাম্যবাদী চেতনায় ইতিহাসবোধ ও সমাজ অভিজ্ঞতার প্রভাব অনেক বেশি। সে চেতনার প্রতিফলন হয় তাঁর রচিত দেশাত্মবোধক গানে। দেশবন্দনা বিষয়ক গানে নজরুল ইসলাম তাঁর জন্মভূমির চিরমনোরম, চিরমধুর রূপের বর্ণনা দিয়েছেন। তাই তো কবির চোখে শ্যামলবরণ বাংলা মায়ের রূপ বিচিত্র সৌন্দর্যে পরিপূর্ণ যেমন— “শ্যামল বরণ বাংলা মায়ের...”।

তথ্যসূত্র :

বসু অরুণ কুমার, কলকাতা, ১৯৭৮। *বাঙলা কাব্যসঙ্গীত ও রবীন্দ্র সঙ্গীত*।

হাসনাত আবুল, 'রজনীকান্ত সেন (১৮৬৫-১৯১০)', সিরাজুল ইসলাম (সম্পাদিত), *বাংলাপিডিয়া*, ৮ : ৪৬৯, ঢাকা : বাংলাদেশ এশিয়াটিক সোসাইটি।

আল মামুন আব্দুল্লাহ, 'পঞ্চগীতি কবির গান : রবীন্দ্রনাথ ঠাকুর (রবীন্দ্রসংগীত)', ইসরাফিল শাহীন (সম্পা.), *পরিবেশনা শিল্পকলা*, ১২ : ১৩৫-৪৫, ঢাকা : বাংলাদেশ এশিয়াটিক সোসাইটি, ২০০৭।

চৌধুরী আসাদ, *রজনীকান্ত সেন, কলকাতা* : বাংলা একাডেমি, ১৯৮৯।

সাহা উত্তম কুমার, 'পঞ্চগীতি কবির গান : দ্বিজেন্দ্রলাল রায়', ইসরাফিল শাহীন (সম্পা.) *পরিবেশনা শিল্পকলা*, ১২ : ১৪৬-৫০, ঢাকা : বাংলাদেশ এশিয়াটিক সোসাইটি, ২০০৭।

গোস্বামী করুণাময়, 'সঙ্গীত', সিরাজুল ইসলাম (সম্পা.), *বাংলাদেশের ইতিহাস ১৭০৪-১৯৭১: সামাজিক ও সাংস্কৃতিক ইতিহাস*, ৩ : ঢাকা : এশিয়াটিক সোসাইটি অব বাংলাদেশ, ১৯৯৩।

———, *সঙ্গীত কোষ*, বাংলা একাডেমী, ঢাকা, ১৯৮৫।

মুখোপাধ্যায় করুণা, *বাংলাগানের ইতিবৃত্ত*, কলকাতা : বিশ্ববাণী প্রকাশন, ১৯৭৭।

খান মৌঃ সাঈদ, 'অতুল প্রসাদ সেন (১৮৮৪-১৯৬১)', সিরাজুল ইসলাম (সম্পাদিত), *বাংলাপিডিয়া*, ১ : ১০-১২, ঢাকা : বাংলাদেশ এশিয়াটিক সোসাইটি, ২০০৩

———, 'দ্বিজেন্দ্রলাল রায় (১৮৬৩-১৯১৩)', সিরাজুল ইসলাম (সম্পাদিত), *বাংলাপিডিয়া*, ৪ : ৪২১-৪২৪, ঢাকা : বাংলাদেশ এশিয়াটিক সোসাইটি, ২০০৩

গৌরী ভট্টাচার্য, 'পঞ্চগীতি কবির গান : রজনীকান্ত সেন', ইসরাফিল শাহীন (সম্পা.), *পরিবেশনা শিল্পকলা*, ১২ : ১৫১-১৫৬, ঢাকা : বাংলাদেশ এশিয়াটিক সোসাইটি, ২০০৭।

চন্দ্রবর্তী, মৃদুলকান্তি, *পঞ্চগীতি কবির গান*, অবসর প্রকাশনা সংস্থা, ২০০০।

প্রদীপ কুমার নন্দী, 'পঞ্চগীতি কবির গান : কাজী নজরুল ইসলাম (নজরুলসংগীত)', ইসরাফিল শাহীন (সম্পা.) *পরিবেশনা শিল্পকলা*, ১২ : ১৬২-৭১, ঢাকা : বাংলাদেশ এশিয়াটিক সোসাইটি, ২০০৭।

রাজেশ্বর মিত্র, *বাংলা সংগীতের ইতিহাস*, কলকাতা : বিশ্ববাণী প্রকাশন, ১৯৯৫।

রফিকুল ইসলাম, 'কাজী নজরুল ইসলাম (১৮৯৯-১৯৭৬)', সিরাজুল ইসলাম (সম্পা.) *বাংলাপিডিয়া*, ২ : ২৩১-২৩৮, ঢাকা : বাংলাদেশ এশিয়াটিক সোসাইটি, ২০০৩।

মিত্র রাজেশ্বর, *বাংলার গীতিকার ও বাংলা গানের নানা দিক*, কলকাতা, ১৯৭৩।

রায়, কালিদাস, *দ্বিজেন্দ্রলালের কবিতা ও গান*, কলকাতা : রাজ্য পুস্তক পর্ষদ, ১৯৯০।

রায়, রথীন্দ্রনাথ, *দ্বিজেন্দ্ররচনাবলী*, কলকাতা : সাহিত্য সংসদ, ১৯৬৩।

শাহীদা আখতার, 'রবীন্দ্রনাথ ঠাকুর (১৮৬১-১৯৪১)', সিরাজুল ইসলাম (সম্পাদিত), *বাংলাপিডিয়া*, ৮ : ৪৭৫-৪৮২, ঢাকা : বাংলাদেশ এশিয়াটিক সোসাইটি, ২০০৩।

বন্দ্যোপাধ্যায় শ্রীকুমার, *পঞ্চভাস্করের গান*, কলকাতা : মর্ডাণ বুক এজেন্সি, ১৯৭০।

বন্দ্যোপাধ্যায় স্বপ্না, *সমকালের বাংলাগান ও রবীন্দ্রসংগীত*, প্যাপিরাস, ১৯৯২।

ঘোষ সুনীলময়, *অতুলন অতুলপ্রসাদ*, কলকাতা : আনন্দ প্রকাশন, ২০০৫।

চন্দ্রবর্তী সুধীর, *বাংলা গানের সঙ্কানে*, কলিকাতা, ১৯০০।

ঘোষ সুনীলময়, *অতুলপ্রসাদ সমগ্র*, কলকাতা : সাহিত্যম, ১৯৮৬।

পুরীর জগন্নাথদেবের মন্দির ও রথযাত্রা অতুলচন্দ্র ভৌমিক *

পুরী ওড়িশার এক জেলা শহর। ওড়িশা বিভিন্ন সময়ে কলিঙ্গ, ত্রিকলিঙ্গ, উৎকল, ওডরা, কানগোজ, কোশল (পশ্চিম ওড়িশা), তোসল এসব বিভিন্ন নামে অভিহিত হয়েছে।

মাদলাপাঁজি অনুযায়ী কলিঙ্গের সৌমবংশীয় রাজা দশম শতাব্দীতে বৈদেশিকদের বিতাড়িত করে যযাতি কেশরী তাঁর রাজ্য শাসনের একাদশ বছরে পুরীর বর্তমান জগন্নাথ মন্দিরের পাশে ৬০' উচ্চতা বিশিষ্ট পাথরের নৃসিংহ নামে পাথরের একটি মন্দির নির্মাণ করান জগন্নাথদেবের জন্য, তখন তাঁর নাম পরমেশ্বর। মাদলাপাঁজি (তালপাতার পুঁথি), যার প্রতি পাতা লম্বাটে, আর গোল করে পেঁচিয়ে রাখলে তা মাদলের আকার পায় বা কাহারও মতে তালপাতার পুঁথিগুলি অছাইয়া অব্যবহৃত কোন মাদলের ফাঁকা খোলার ভেতরে যত্ন করে রাখলে কোন ক্ষতি হয় না বলে মাদলাপাঁজি বলা হয়। তিনি জগন্নাথ, বলরাম ও শুভদ্রার বিনষ্ট অবস্থায় বিগ্রহত্রয় খুঁজে পান এবং তাঁর আদেশে দারুমূর্তি ত্রয় নির্মিত হয়ে পুনঃ পূজিত হতে থাকে আদি শঙ্করাচার্যের মতানুসারে; যিনি পুরী এসেছিলেন যযাতি কেশরীর রাজত্বকালে এবং তাঁকে শিষ্যত্বে বরণ করেন। কে. এন. মহাপাত্র ও কে. সি. পাণিগ্রাহীর মতে এই যযাতি কেশরী ১ম। আর হরেকৃষ্ণ মহতাব, এন. কে. সাহু এবং রাজগুরুর মতে এই যযাতি কেশরী ২য়। তিনি শৈবধর্মের পাশাপাশি বৈষ্ণব ধর্মের প্রতি সমান শ্রদ্ধাশীল ছিলেন। তিনি ভুবনেশ্বরে লিঙ্গরাজ শৈব মন্দির এবং পুরীর জগন্নাথ মন্দিরের



সীমানায় শক্তিদেবী শুভ্রা-মা-বিমলা মন্দির স্থাপন করে শৈব ও শাক্ত ধর্মের মিলন ঘটানোর জন্য সচেতন হন। ১১১২ খ্রিস্টাব্দে সেই বংশের সুদক্ষ শাসক শৈবধর্মে বিশ্বাসী কর্ণকেশরী কলিঙ্গ রাজত্ব করেছিলেন। কিন্তু সোমবংশীয় পরবর্তী রাজারা পুরুষোত্তমের পূর্জাচনায় মোটেই উৎসাহ দেখাননি। এস. এন. রাজগুরুর মতে রাজা নরসিংহদেব ১ম-এর রাজত্বকালে (১২৩৮-১২৬০) জগন্নাথদেবের দারুমূর্তিগুলি প্রথম পূজিত হয়।

একদিন গুপ্তচর মারফত কর্ণকেশরী খবর পান যে দক্ষিণ দেশবাসী বৈষ্ণব গঙ্গরাজবংশের প্রবল পরাক্রমশালী রাজা অনন্তবর্মণ চোড়গঙ্গদেব কলিঙ্গ আক্রমণে এক বিশাল সৈন্যবাহিনী মোতায়ন করেছেন। একসময় চালুক্য রাজবংশের রাজরাজা ১ম, যিনি পুরুষোত্তমের একনিষ্ঠ ভক্ত ছিলেন, কলিঙ্গ বিজয় করে তাঁর সাম্রাজ্যভুক্ত করতে চেয়েছিলেন, কারণ সোমবংশীয় পরবর্তী রাজাদের পুরুষোত্তমের অর্চনায় অবহেলা সহ্য করতে পারেননি। রাজরাজার আত্মীয় অনন্তবর্মণ চোড়গঙ্গদেব। তিনি রাজরাজা ১ম-এর অপূর্ণ ইচ্ছা বাস্তবায়ন করতে সচেতন হন। একদিন তিনি কর্ণকেশরীর বিরুদ্ধে যুদ্ধ ঘোষণা করিলেন। অনন্তবর্মণ চোড়গঙ্গদেব কর্ণকেশরীকে পুরাভূত করে ১১২৩ খ্রিস্টাব্দে ওড়িশার রাজদণ্ড গ্রহণ করেন। এই অনন্তবর্মণ চোড়গঙ্গদেব রাজবংশের ৩য় রাজা অনাঙ্গভীম দেব (১১৭৫-১২০২) ওড়িশার পরাক্রমশালী রাজন পাশ্চবর্তী চেদিবংশীয় রাজা শিশুপাল যখন তাঁর বিরুদ্ধে অশান্ত হন, অনাঙ্গভীম দেবের সেনাপতি বিষ্ণু জগন্নাথ তখন সেই আগ্রাসন দমন করেন। অনাঙ্গভীম দেব এই সময় প্রকাশ্যে রাজঘোষণা করেন যে, উৎকল রাজ্য হুগলির উত্তর-পূর্ব থেকে দক্ষিণে গোদাবরী পর্যন্ত পুরুষোত্তম জগন্নাথকে সাম্রাজ্যের প্রকৃত অধীশ্বর, এই বিশ্ব মহারাজকে দান করা হল। আর রাজা রাজ্যের অভিভাবক, সেবক মাত্র। রাজা জগৎপিতা জগন্নাথের প্রতিভূ হিসাবে রাজ্যের দৈনন্দিন প্রশাসনের তদারকির প্রতিনিধি। এই ঘোষণাপত্র অন্যসব বিরোধী রাজন্যবর্গকে জগন্নাথ দেশ হইতে বিপুল্যুক্ত ও শাস্তিপূর্ণ সহাবস্থানে থাকতে সাহায্য করে। হিন্দু রাজাদের বিশ্বাস ভগবানের রাজ্য অজেয় এবং স্বর্গীয় দেবতার সাম্রাজ্যের সার্বভৌমত্ব সুরক্ষা করেন। এই ধর্মীয় মতামত পুরষানুক্রমে চলে আসছে।

২

রাজা ভানুদেব ২য়-এর রাজত্বকালে (১৩০৮-১৩২৮) পুরুষোত্তমকে (পুরুষগণের মধ্যে উত্তর) জগন্নাথদেব নামে ডাকা শুরু হয়। সূর্যবংশীয় রাজাদের আমলে ১৫-১৬ শতাব্দীতে এই অঞ্চল চূড়ান্তভাবে ওড়িশা নামে পরিচিত হয়। ওড়িশা ভগবৎদেশ, আর পুরী পুরুষোত্তম ক্ষেত্র, সংক্ষেপে পুরুষোত্তম নাম হয়। সূর্যবংশীয় রাজাদের আসলে ১৫-১৬ শতাব্দীতে এই অঞ্চল চূড়ান্তভাবে ওড়িশা নামে পরিচিত হয়। পুরুষোত্তম জগন্নাথকে (জগতের নাথ) বলা হয়।

সমুদ্রের বেলাভূমি যেখানে শেষ সেখান থেকে খানিকটা তফাতে একটা একটু উঁচু বালির টিবি আছে, যা নীলসুন্দর পর্বত নামে খ্যাত। স্থানীয় লোকেরা একে নীলাচল বলে। তাই পুরীর আর এক নাম নীলাচল। উৎকল-কলিঙ্গ সাম্রাজ্যের সমুদ্র পাড়ের সবুজ ঘেরা মনোরম এই অঞ্চলটির আকৃতি অনেকটা শঙ্খের মত। তাই একে শঙ্খক্ষেত্রও বলে।

পুরীর জগন্নাথদেবের জগদ্বিখ্যাত বর্তমান মন্দিরটি (শ্রীমন্দির) আঙ্গভীম দেব ১১৯৮ খ্রিস্টাব্দে চতুর্দশ বৎসরের পরিশ্রমে শিল্পকার্য সমন্বিত করে সম্পন্ন করেন। তখন মন্দিরটি নাম ছিল শ্রীবৎস খণ্ডশাল, গর্ভগৃহ বা বিমানের উচ্চতা ১৩৫ ফুট। কিন্তু বর্তমানে ২১৫ ফুট ৮ ইঞ্চি। এই ৮০ ফুট ৮ ইঞ্চি বেশি উচ্চতা পরে বাড়ানো হয়েছে। মতান্তরে চোড়গঙ্গদেবে ১ম মন্দির নির্মাণ শুরু করেছিলেন, যা তাঁর প্রপৌত্র রাজরাজদেব ২য়। ১১৭০ খ্রিষ্টাব্দ তাঁর তাস্রশাসনে উল্লেখ করেছেন। মন্দির শিখরদেশে আছে আমলক শিলা (ওড়িয়া ভাষায় অংলা-বেড়া)। মন্দিরের ভিতরে একটা গভীর কুয়ো ছিল, যার নাম সূনা (স্বর্ণ) কুয়ো, কারণ তাতে বহু ধন-রত্ন লুকিয়ে জমিয়ে রাখা ছিল। অনাঙ্গভীম দেবের

আমলে পাণ্ডা ব্যবস্থা শুরু। এই পাণ্ডাদের শুধু একমাত্র ধর্ম প্রচারই উদ্দেশ্য ছিল না, তাঁরা শত্রুদের গতিবিধি, নানা অজানা তথ্য সংগ্রহ করতেন এবং রাজাকে কূটনৈতিকভাবে জানাতেন। তাছাড়া বিভিন্ন ভাষাভাষী মানুষের মধ্যে সেতুবন্ধের কাজ করার ভূমিকা নিতেন।

৩

ভানুদেব ৩য় দিল্লির ক্ষমতাসীল সুলতান ফিরোজশাহ তুঘলকের (১৩৫১-১৩৮৮) সেনাপতির গতিবিধি পাণ্ডারা দিয়েছিলেন বলে ভানুদেব ফিরোজশাহকে পরাজিত করেছিলেন, তবে হিন্দুদের মধ্যে বিশ্বাসঘাতকতার ফলে ফিরোজশাহ তুঘলক দ্বিতীয়বার ওড়িশা আক্রমণে সফল হন।

অবন্তীরসূর্য বংশের রাজা ইন্দ্রদ্যুম্ন সূর্য রাজবংশের বিষ্ণুভক্ত স্বনামখ্যাত রাজা স্বপ্নাদিষ্ট হন যে, যখন ভয়ে নীলাচলে গভীর জঙ্গলে জগন্নাথ নীলামাধব নামে লুক্কায়িত আছেন। নীলামাধব যিনি দর্শন করবেন তাকে যম আর নিয়ন্ত্রণ করতে পারবে না। নীলগিরি পর্বতে কালো পাথরের অনেকগুলি খনি আছে এবং এর উত্তরে মহানদী প্রবাহিত। সেই অঞ্চলটি হল নীলাচল। এই নীলামাধব মূর্তির সন্ধানে রাজা ইন্দ্রদ্যুম্ন বিদ্যাপতি নামে এক ব্রাহ্মণকে জঙ্গলে পাঠান। ব্রাহ্মণ নিবিড় জঙ্গলে প্রবেশ করে বিশ্ববসু শবরের, যিনি শিকারীদের সর্দার, কুটারে আশ্রয় নেন। বসু শবরের যুবতী কন্যা ললিতা নিত্যদিন উষাকালে পূজো দিতে ঘরের বাহির হন। ব্রাহ্মণের কৌতূহল হল। ব্রাহ্মণ শবরে কন্যাকে তাঁর সঙ্গে নিয়ে যেতে অনুরোধ করেন। কন্যা একটি শর্তে রাজি হন যে, তিনি ব্রাহ্মণের চোখ বেঁধে অরণ্য পথে নিয়ে যাবেন। বিদ্যাপতি তাতেই সম্মত। কিন্তু ব্রাহ্মণ চাতুরি করে গোপনে পুঁটুলি বেঁধে সঙ্গে সরিষা নিয়ে যাত্রাপথে ফেলতে ফেলতে যান। বৃষ্টির জলে সরিষা বীজ অঙ্কুরিত হয়ে গাছ জন্মায়। ব্রাহ্মণ কৌশলে গোপন পথ চিনে নেন। নীলামাধব (মাধব-ধরমাদেবস্বামী) মূর্তির অবস্থান অবগত হয়ে রাজা ইন্দ্রদ্যুম্নকে সংবাদ দেন। রাজা কালবিলম্ব না করে সপরিবারে, কিছু প্রজাবর্গসহ এবং সসৈন্যে নির্দিষ্ট স্থানে উপস্থিত হন, কিন্তু নীলামাধব বিগ্রহ অন্তর্হিত হয়ে যান বলে রাজা নীলামাধব আর দেখতে পেলেন না। পরে স্বপ্নে প্রত্যাдиষ্ট হন যে মূর্তি স্থাপনোপযোগী মন্দির ব্রহ্মার দ্বারা আগে প্রতিষ্ঠিত করতে। রাজা তাই করেন। পরে আবার স্বপ্নাদিষ্ট হন যে, দেবের দারুণমূর্তি নির্মাণার্থে চক্রতীর্থে বাঙ্কি সুহান স্থানে একটি কাঠ দেখতে পাবেন। ভগবান শ্রীকৃষ্ণ জরাব্যাপের শরাঘাতে দেহত্যাগ করিলে তাঁহার শবদেহ এক বৃক্ষমূলে পতিত হয়ে আছে। নীলামাধব কৃষ্ণ জগন্নাথেরই প্রকাশ এবং তিনি কলি যুগে মনুষ্যত্বের জন্য এবং মানুষকে যন্ত্রণার ভোগ থেকে মুক্তি দিতে তাঁর প্রকাশ। নীলামাধব এই পবিত্র নিগ্রোধ (অশ্বখ) বৃক্ষে পূজিত। জনৈক দূত চক্রতীর্থে একদিন একখানি নিম কাঠ ভাসতে দেখে রাজাকে খবর দেন। কাষ্ঠখণ্ড সমুদ্রে থেকে উত্তোলন করে আনলেন, কিন্তু কোন শিল্পী তাহাতে কোন যন্ত্র ব্যবহার করতে সমর্থ হলেন না। রাজা অত্যন্ত বিমনা হইয়া পড়িলেন। এমন সময় অনন্ত মহারানা নামে এক বৃদ্ধ সূত্রধরবেশী বস্তুতঃ বিশ্বকর্মা স্বয়ং ছদ্মবেশে আসিয়া একবিংশতি দিবসের মধ্যে দারুণ বিগ্রহত্রয় প্রস্তুত করিতে স্বীকৃত হইলেন। কথা হইল, নির্দিষ্ট দিনের আগে কেহ দরজা খুলে মন্দিরে প্রবেশ করিতে পারিবেন না। কেহ দর্শন করিলে তিনি তৎক্ষণাৎ কার্য ত্যাগ করিয়া পস্থান করিবেন। বিশ্বকর্মা দ্বার রুদ্ধ করিয়া মূর্তি নির্মাণে প্রবৃত্ত হলেন। এইরূপে পঞ্চদশ দিবস অতীত হলে রাজা অধীর হয়ে একান্ত উৎসুকবশতঃ মন্দিরের দ্বার উদঘাটন করিলেন, আর অমনি বিশ্বকর্মা অন্তর্হিত হইলেন। তখনও মূর্তির হস্তপদাদি নির্মিত হয় নাই, প্রায় অর্ধসমাপ্ত। অগত্যা রাজা অসম্পূর্ণ মূর্তিট্রয় রত্নবেদীতে স্থাপন করে ব্রহ্মার আদেশে মূর্তি অপাদপানি নিরাকার ব্রহ্ম পূজার জন্য প্রতিষ্ঠা করিলেন। মূর্তিগুলি মন্দিরে প্রতিষ্ঠাকালে স্বয়ং ব্রহ্মা স্বর্গ থেকে নেমে এসে পুরোহিত হন।

রক্তবাহ নামে প্রবল পরাক্রমশালী এক মুসলমান বহিঃশত্রু সমুদ্রপথে এসে পুরী, (তখন পুরী ওড়্রদেশ বলা হত), আক্রমণ করিলে জগন্নাথ, বলরাম ও শুভদ্রাকে পুরীর সোনপুরের সন্নিকটে প্রত্যন্ত এক গ্রাম গোপালিতে এক পূর্ণকুটিরে প্রতিষ্ঠা করে পূজা-অর্চনা করতে থাকেন পূজারিরা। কিন্তু পরে, বহিঃশত্রুর আক্রমণে দেবমূর্তিগুলি কলুষিত হবার ভয়ে তাঁদেরকে মাটির নীচে লুকিয়ে রাখার জন্য পাতালি (মানটিতে পুতে দেওয়া) হয়েছিল। আর ভবিষ্যতে জায়গাটি খুঁজে পাওয়ার জন্য সেখানে একটি বটের চারা লাগানো হয়। এরূপে ন্যূনাধিক সার্থ শতাব্দীকাল, প্রায় ১৪০ বৎসর জগন্নাথদেবের সেবা পূজা বন্ধ ছিল। প্রতাপরুদ্রদেবের রাজ্যশাসনের সপ্তম বছরে ১৫০৪ খ্রিস্টাব্দে নাটমন্দিরের লাগোয়া ভোগমণ্ডপটি তৈরি হয়েছিল।

জগন্নাথ মন্দিরে ওড়্রিশা স্থাপত্যরীতি অনুসারে চারটি অংশ থাকে, যথা, জগমোহন (ঠাকুর দর্শনের ভাগ), নাটমন্দির বা নৃত্যমণ্ডপ (নৃত্যকরার স্থান, এখানে নিম্ন কাঠের গড়রস্ত্র অবস্থিত), ভোগমণ্ডপ (দেবতাকে ভোগ নিবেদনের ঘর, কেউ বলেন জাগতিক ভোগ বিলাস সুখভোগ নিবারণের স্থান এবং গর্ভগৃহ (দেবতার অন্তর্গৃহ, ভোগ-বিনাশ, নিবৃত্তি হলেই দেবতার কাছে যাওয়া যায়)। দেবতাদের ভোগের সময় দেবযানীরা নৃত্যগীত একদা পরিবেশন করতেন এই নাট মন্দিরে।

নীলাচল নিরাশায় নিত্যায় পরমাত্মনে।

বলভদ্রসুভদ্রাজ্যাং জগন্নাথযতে নমঃ।।

ভগবান পুরুষোত্তমের মন্দিরে হিন্দুদের প্রবেশ অবাধ। হিন্দু-জাত-পাতের কোন বালাই নেই। তবে হিন্দু ছাড়া অন্য ধর্মের মানুষের প্রবেশ নিষেধ। চামতার আর জুতা, ব্যাগ, ছাতা, বিড়ি, সিগারেট লাইটার, ক্যামেরা নেওয়া নিষেধ। কেউ জগন্নাথের শ্রীঅঙ্গ ছুইলেও বা মল, মূত্র, ত্যাগ করিলে বিগ্রহদর মহাস্নান হয়।

কালাপাহাড় আসছেন শুনে মন্দিরের দায়িত্বপ্রাপ্ত রাজপ্রতিনিধি দিব্যসিংহে পট্টনায়ক মূর্তিসব চিহ্না হ্রদে ছাপলি হাতিপাড়া ছোট দ্বীপের কাছে লুকাইয়া রাখিতে হয়েছিল। তিনবার কালাপাহাড় জগন্নাথদেবের অলংকারগৃহ ভাঙারা লুঠ করেন। স্বর্ণালংকার হিরে জহরত, মন্দিরের কিছু অমূল্য ভাস্কর্য তিনি বিনষ্ট করেন। রাজা প্রতাপরুদ্রদেবের ১৫৪০ খ্রিস্টাব্দে মৃত্যুর পর পাঠানরাজ সোলেমানের (১৫৬৭-১৫৬৮) সেনাপতি অত্যাচারী এই কালাপাহাড়, যিনি মুসলমান ধর্মাবলম্বী হিন্দুসন্তান, হিন্দুবিদ্বেষী ও দেবদেবী। তিনি জগন্নাথকে পুড়াইয়া ফেলেন। কিন্তু পাণ্ডারা মূর্তির অভ্যন্তরস্থ বিষুপঞ্জর উদ্ধার করে নতুন মূর্তি তৈরি করে তন্মধ্যে সংশ্লিষ্ট পঞ্জর প্রতিস্থাপন করে পূজিত হতে থাকে।

ঔরঙ্গজেবের (১৬৫৮-১৭০৭) সুবেদার ইক্রাম খাঁ-এর সময় রাজা দিব্যসিংহদেব বিগ্রহত্রয় কোকোলাগড়ে মতান্তরে কুর্মবেড়ার ভিতরে মা বিমলা মন্দিরের পিছনে লুকাইয়া রাখেন। আর পূজারিরা জগন্নাথ মন্দিরের দক্ষিণের অশ্বদ্বারের গোপন সুড়ঙ্গপথ দিয়ে আসতেন।

একবার দিল্লিশ্বরের সুবেদার কল্যাণ মাল্লার আক্রমণের হাত থেকে বিগ্রহকে রক্ষা করতে চিহ্না হ্রদের কাছে মহিসানস পাহাড়ে লুকাইয়া রাখা হয়।

১৭২৭ সনে রাজা রামচন্দ্রদেব ২য়-এর সময়ে ওড়্রিশার নায়েব-নাজির হন টাকি খান, তাঁর আক্রমণের ভয়ে দারুণমূর্তিত্রয় পুরী থেকে গোপনে প্রথমে বনপুর এবং পরে সেখান থেকে টিকলিতে নিয়ে যাওয়া হয়।

পুরুষোত্তমদেবের রাজত্বের চতুর্দশ বৎসরে অপবিত্র হবার ভয়ে খুরদার গোপনে লুকাইয়া রাখা হয় মূর্তিত্রয়কে। পরের বৎসরেই বিগ্রহদের আবার পুরীর মন্দিরে ফিরিয়ে আনা হয়।

জগন্নাথকে বহিঃশক্রের আক্রমণ ভয়ে পাঁচবার স্থানান্তরিত করা হয়েছিল।

৫

জগন্নাথদেব, তাঁর জ্যেষ্ঠ ভ্রাতা বলরাম/বলদেব/বলভদ্র এবং তাঁদের ভুবনেশ্বর বোন সুভদ্রী প্রতি দ্বাদশ বৎসর অন্তর নতুন নিম্নাদারুতে নবকলেবর (নব = নতুন, কলে = শরীর, বর = শ্রেষ্ঠ) অর্থাৎ নববোধনের জন্য মূর্তি ত্রয় এবং জগন্নাথের সুদর্শন চক্র (মূলত একটি কাঠের দণ্ড বিষ্ণুর সুদর্শন চক্রের প্রতীক) নির্মিত হয়। নবকলেবর বিগ্রহ ত্রয়, সুদর্শন চক্র ছাড়া দেবতাদের পার্শ্বদেবতা, রথের অশ্ব এবং সারথীদেরও হয়। ঘুণ ধরার সম্ভাবনা নেই বলে নিম্ন কাঠে মূর্তি তৈরি করা হয়। নব কলেবরের সময় ৯ হাত গভীর ও ৬ হাত ব্যাসার্ধ গর্তে রেশম বস্ত্র ও তুলোর বালিশে শুইয়ে পুরনো দারুমূর্তিগুলি দক্ষিণ অশ্বদ্বার দিয়ে বের করে কৈলি বৈকুণ্ঠে কৈবল্য বৈকুণ্ঠে সমাধি দেওয়া হয়। সমাধি হয় কারণ জগন্নাথদেবেরা বৈষ্ণব। আর কৈলি বৈকুণ্ঠ স্থানটি হল উত্তরে হস্তীদ্বারের উত্তর-পশ্চিমে যে বড় বটগাছের নিকটে কয়েক বিঘা অঞ্চলটি। কিংবদন্তি এখানে পাণ্ডবরা শ্রীকৃষ্ণের পিণ্ডদান করেছিলেন।

যে নিম্ন গাছে নবকলেবর হবে তার কয়েকটি বৈশিষ্ট্য থাকবে—

- ১। নিম্ন গাছের রঙ ঘন কালো,
- ২। কাণ্ড কম করে ১২ ফুট উচ্চ হবে,
- ৩। গাছটির তিন, পাঁচ বা সাতটি শাখা থাকবে,
- ৪। গাছটি কোন নদী বা পুষ্করিণীর পাশে থাকবে,
- ৫। তিন রাস্তার সংযোগস্থলে হবে,
- ৬। বরুণ বা বেল গাছের দ্বারা পরিবৃত্ত থাকবে,
- ৭। স্থানটি তিনটি পাহাড় দ্বারা পরিবেষ্টিত থাকবে,
- ৮। কাছে কোন আশ্রম থাকবে,
- ৯। কাছে কোন শ্মশানভূমি থাকবে,
- ১০। গাছে বিষ্ণু চিহ্ন শঙ্খ, চক্র, গদা ও পদ্মের ছাপ থাকবে, যে কোন দুইটি চিহ্নের ছাপ থাকলেও হবে,
- ১১। গাছে উপোকার টিবি থাকবে,
- ১২। পাখির কোন বাসা থাকবে না,
- ১৩। গাছের নিচে গোখরো সাপের গর্ত থাকবে,
- ১৪। গাছে কখনও বজ্রপাত হলে চলাবে না,
- ১৫। বাড়ে কোন শাখা-প্রশাখা ভাঙলে হবে না এবং
- ১৬। গাছের নিচে ঝোপঝাড় থাকবে না।
- ১৭। পুরীর অনতিদূরে কাকটপুরে মঙ্গলাদেবীর মন্দিরের কাছে কৃষ্ণবর্ণ নিম্ন গাছে জগন্নাথ, শ্বেতবর্ণ গাছে বলরাম ও রক্তবর্ণ গাছে শুভদ্রা হবে।

এতগুলি বৈশিষ্ট্যের মধ্যে অন্তত পাঁচটি বৈশিষ্ট্য অবশ্যই থাকতে হবে।

উপযুক্ত নিম্ন গাছ খুঁজে পেতে তিনদিন ধরে বনযজ্ঞ করা হয়। নৃসিংহদেবতার নামে আগুনে ঘৃতাহুতি দেওয়া হয়। পরে গাছ কেটে গরুর গাড়িতে করে কৈলি বৈকুণ্ঠে আনা হয়। কাঠের গুঁড়িগুলি দড়ি দিয়ে ঘেরা একটি নির্দিষ্ট জায়গায় রাখা হয়। অক্ষয় তৃতীয়ায় সকালে রাম ও কৃষ্ণের মূর্তি পাঙ্কিতে পূজা স্থলে এনে পূজা ও যজ্ঞ হয়। তারপর

দ্রইতাপতি পাণ্ডার নজরদারিতে মূর্তি নির্মাণ শুরু হয়। মূর্তি নির্মাণের পূর্বে গুঁড়ি কাষ্ঠগুলির আর একবার পূজা হয়। কৈলী বৈকুণ্ঠের তুলসী বাগানের মধ্যে চারটি নবকলেবর পাথরের বেদীর উপর অত্যন্ত গোপনীয়তার মধ্যে জগন্নাথ, বলরাম, শুভদ্রা এবং সুদর্শনচক্র দারুমূর্তি নির্মিত হয়। বিগ্রহগুলি তের দিনে শেষ করতে হয়। তের সংখ্যাটি শুভ, হস্তীদ্বারে তেরটি সিঁড়ি, কুর্মবেড়ার ভিতরে তেরটি মন্দির, বিগ্রহ ও রথ নির্মাণ তের দিনে সম্পূর্ণ করতে হয়। প্রতি বিগ্রহের চারটি অঙ্গ, যথা, শ্রীসুখ, হিয়া (হৃৎপিণ্ড), পারিধাপানা (কোমর) ও শ্রীপায়ার (শ্রীচরণ)। তবে শুভদ্রার হাত ও পা নেই। প্রতি বিগ্রহের ওজন দুই এক টনের কম নয়। আর ব্রহ্মরূপে তাঁদের পরিবর্তনের জন্য প্রতিবিগ্রহের অঙ্গে ছোট মূর্তি থাকে। নবকলেবর হয় আষাড়ের অধিপাশে (= মল মাসে)। শুদ্ধ আষাঢ় মাসের অমাবশ্যায় চোখ বেঁধে ব্রহ্ম, রূপে প্রাণ প্রতিষ্ঠা করে তাঁদের পরিবর্তন করেন প্রবীন কোন পুরোহিত। (চিত্র ১)।

নবকলেবর তৈরির পর বিগ্রহগুলিতে সিল্ক বস্ত্রের টুকরা ও হলুদ পাটের সুতো পেঁচানো পাটরা বিষয়ী সেবায়ত। তারপর ধুনোবাটা ও সুয়া মাখান। ঢুকিয়ে দেয় কাপড় ও দড়ির আন্তরণের ভেতরে কাপড় আঁটঘাট হতে। মন্ত্রপূত গন্ধ তেল (ফুলুরি তেল, যা তিল তেল, সঙ্গে জরিবুটি, জুঁই, বেল, চাপাফুল থাকে) শ্রীঅঙ্গে মাখানো হয়। তার পাটের দড়িগুলো বিগ্রহের শিরা, উপশিরার প্রতীক, সিল্কের বস্ত্র হল ত্বক, চন্দ্রনের প্রলেপ হল মজ্জা, নিমকাঠের টুকরা হল অস্থি। বিগ্রহকে সর-রাবড়ি, আম, কাঁঠাল খেতে দেওয়া হয়। জগন্নাথ ১৬ ফুট, বলরাম ১৪ ফুট ও শুভদ্রা ১২ ফুট উচ্চতা বিশিষ্ট। পুরুষোত্তর স্বর্গ-মর্ত্য-পাতাল তিন লোকের অধীশ্বর যাঁর পদযুগলের নিচে পৃথিবী, নাভিদেশ আকাশ ও মস্তক স্বর্গ। হলো বলরামের আয়ুধ। দারুমূর্তিত্রয়ের নাভিদেশে নেপালের রাজার প্রদত্ত মন্ত্রপূত শালগ্রাম গণ্ডকী শিলা পুরোনো দারুমূর্তি থেকে নবনির্মিত দারুমূর্তিতে স্থানান্তরিত করে তাঁদের বিষমূর্তি রূপে প্রতিষ্ঠা করেন। নবকলেবর অনুষ্ঠিত হয়েছিল ১৮০৯, ১৮২৮, ১৮৫৫, ১৮৭৪, ১৮৯৩, ১৯১২, ১৯৩১, ১৯৫০, ১৯৬৯, ১৯৭৭, ১৯৯৬, ২০১৫ সনে।

পুরনো বিগ্রহ থেকে ব্রহ্মবস্ত্র (প্রাণ বা আত্মা), যা কেউ বলেন বুদ্ধের দাঁত বা কৃষ্ণের দেহাবশেষ দ্বারকায় জরা শবর ব্যাধের তীরে যাঁর মৃত্যু, নতুন বিগ্রহে চোখ আঁকা দত্ত নিকষ অঙ্ককরে স্থানা করেন প্রায় ১২ ঘণ্টায় দৈতাপতি, বড়গাহী মনিটর, (বিশ্ববসুর উত্তরসুরি, রোলভা হাডনবার্গের মতে দৈতা শব্দ এসেছে দৈত্য থেকে) মুণ্ডিতস্তরিত মস্তকে অশৌচ পালন করেন।

উত্তরাভিমুখ সত্যনারায়ণ মন্দিরে কালো কষ্টিপাথরের সত্যনারায়ণ, ৫ ফুট উচ্চতা, দণ্ডায়মান মূর্তি, শঙ্খ, চক্র, গদা ও অভয় মুদ্রায়, সত্যনারায়ণের পাশে কল্পবট, কল্পবটের দক্ষিণে দক্ষিণাভিমুখী শ্বেতপাথরের চতুর্ভুজ বটগণেশ মন্দির, বটগণেশ্বর মন্দিরের পিছনে পশ্চিমমুখী বটমঙ্গলা বা সর্বমঙ্গলা দেবীর মন্দির, শক্তি, ত্রিশূল, অভয় ও বরদ মুদ্রায়, সর্বমঙ্গলা মন্দিরের সামনে পঞ্চপাণ্ডবের ছোট পাঁচটি শিবমন্দির, মার্কণ্ডেয় মন্দিরটি বড়, এতে আছে চতুর্ভুজ বিষুণ্ড। ত্রিবিক্রম মূর্তি, অনন্ত বাসুদেব মন্দিরে অনন্তশয়ান বিষুণ্ড, সূর্যবন্দ্র মন্দির সূর্য উপাসনার জন্য, দক্ষিণমুখী ক্ষেত্রপাল শিবের মন্দির (শ্রীক্ষেত্রের রক্ষক), পূর্বাভিমুখী নৃসিংহ মন্দির, বিমলা মন্দিরের নিকট রোহিণীকুণ্ড, এখানে ভূষণ্ডী কাক, সুদর্শন চক্র, রোহিণীকুণ্ডের পিছনে দক্ষিণাভিমুখী নৃত্যরত গণপতি মন্দিরে বৃহদাকার বিমলা দেবীর মন্দির, যাহা রেখ দেউল, চতুর্ভুজা জাগ্রত শক্তিস্বরূপিনী বিমলা অক্ষমালা ও অমৃতকলস, নাগকন্যা ও অভয় বরমুদ্রা, বিমলা মন্দিরের কাছে সাক্ষীগোপাল মন্দিরে বেণুমাধব, পূর্বমুখী মহালক্ষ্মী মন্দিরে দুইটি পদ্ম ও বরাভয় মুদ্রাধারিণী বিষুণ্ডের পত্নী লক্ষ্মীদেবী আছেন। কুর্মবেড়ার ভিতরে, তেরটি মন্দির আছে।

নাটমন্দিরটি বর্গাকার, ৬৯' x ৬৭', ১৬টি চতুষ্কোণ সুউচ্চ দেবদেবী, যথা, গণেশ, কালিকা, বিমলা, গায়ত্রী, মঙ্গলা,

চক্রনারায়ণ, নৃসিংহ, চৈতন্যদেবের মূর্তিসহ স্তম্ভ মন্দিরটি, ছাদটি তিন থাকে, শিখর সমতল।

ব্যগ্রদ্বারের লাগোয়া বাইরের প্রাঙ্গণে একটি মন্দিরে বদ্রীনাথ, দ্বারকানাথ, রামেশ্বর মহাদেব ও জগন্নাথ—এই চার ধামের চার দেবতা আছেন, তাই পুরীকে চতুর্ধাম বলে। এখানে পণ্ডিচেরি থেকে ১৭৪৬ খ্রিস্টাব্দে আনা একটি বড় ঘণ্টা আছে। এটি আগে বাজানো যেত, পরে ফেটে যাওয়াতে বাজানো যায়নি। আর জগন্নাথ মন্দিরের প্রাঙ্গণে কষ্টিপাথরের বিশাল কাঞ্চিগণেশের (ভণ্ড গণেশ) পূর্ণ মূর্তি পূজিত হয়, যা কলিলেন্দ্রদেবের ছোট রানির পুত্র পুরুষোত্তমদেব কাঞ্চিগণেশ থেকে নিয়ে এসেছিলেন।

সিংহদ্বার বা ধর্ম দরজা পেরোলেই দুই দিকে উঁচু পাথরের টানা লম্বা বেদী। এই বেদীর উপরে দুই-চারজন পাণ্ডা বসে দেব-দেবীর মূর্তি ও আঁকা ছবিতে পূজা-অর্জনা করেন।

উত্তর দিকের দেওয়ালে পতিতপাবনের (পতিতদের উদ্ধার করেন বলে বিষ্ণুর এই নাম) তৈলচিত্র। তাঁর পাশে কুলঙ্গিতে নৃসিংহ অবতারের ছোট দারুমূর্তি, অন্য কুলঙ্গিতে হনুমানজির পাথরের মূর্তি, আর বাঁদিকের দেওয়ালে কুলঙ্গিতে একই আকৃতির হনুমানজির অন্য একটি পাথরের মূর্তি, কুলঙ্গির উপরিভাগে মা দুর্গার তৈলচিত্র, অপর একটি বড় কুলঙ্গিতে রাধা-কৃষ্ণের যুগল মূর্তি, তারপর সিদ্ধিদাতা গণেশের জীবন্ত একটি বড় তৈলচিত্র আছে।

সিংহদ্বারের সম্মুখে অরুণস্তম্ভের কাছে জলপ্রবাহে পা ধৌত করে হালকা গোলাপী খোন্ডলাইট পাথরের, যা ওড়িয়া ভাষায় কন্দ্র পাথর, বাইশটি সিঁড়ি (বাইশি পাহাচ) অতিক্রমে চিত্তশুদ্ধি করে জগমোহনের মুখশালায় পৌঁছানো যায়। তৃতীয় ও চতুর্থ সিঁড়ি পেরোলেই বাঁ হাতে লাল পাথরে তৈরি কাশী বিশ্বনাথের ছোট একটি মন্দির, শিবদর্শন হয়। এই মন্দিরটি পেরিয়েই রাম-সীতার ও নৃসিংহের ছোট তিনটি মন্দির কেউ বলেন বাইশি পাহাচ দিয়ে উঠলে নাকি জগন্নাথ দর্শনের ফল পাওয়া যায়। এখানে বসে পিণ্ডদান করলে পূর্ব-পুরুষের মৃত আত্মা তৃপ্ত হন। সিঁড়ির ধুলো মাথায় নিলে ও শিশুসন্তানকে গড়াগড়ি দিলে ভক্তদের পায়ের ধুলোর স্পর্শে কল্যাণ হয়। ডানদিকে কোন মন্দির নেই।

সিংহদ্বারের সম্মুখে কোণারক থেকে দিব্যসিংহদেবের (১৭৯৩-১৭৯৮) আনীত ৩৪ ফুট উঁচু অরুণস্তম্ভ প্রোথিত। দেউল স্তম্ভের উপরে সূর্যদেবের সারথী অরুণদেব উপবিষ্ট, আর তিনি করজোড়ে প্রণামরত জগন্নাথ, কোণারকের সূর্য মন্দিরের পাদদেশে নিবদ্ধ। স্তম্ভের গায়ে উপরে সবুজ, মধ্যে কমলা ও নিম্নে হলুদ বা কখনও বেগুনি রঙের বসনে আবৃত। অরুণস্তম্ভের শিখর গড়ুচস্তম্ভের আর গর্ভগৃহের রত্নদেবীর উপরিভাগ একই উচ্চতায় অবস্থিত। কিন্তু গড়ুচস্তম্ভের উচ্চতা অরুণস্তম্ভের অর্ধেকেরও কম। আর শ্রীমন্দির ভূপৃষ্ঠ থেকে প্রায় ২০-২২ ফুট উঁচুতে স্থাপিত। তাই অরুণদেবের অরুণস্তম্ভ উচ্চতা কম যাতে অরুণদেবের দৃষ্টির জগন্নাথের পায়ের পড়ে।

বিমানের (মন্দিরের) ভিতর আসা-যাওয়ার জন্য প্রাচীরে চারটি প্রকাণ্ড দ্বার আছে, যথা, পূর্বদিকে সিংহদ্বার, উত্তরে হস্তীদ্বার দক্ষিণে অশ্বদ্বার এবং পশ্চিমে ব্যগ্রদ্বার। দ্বারে ভারী কাঠের দুই পাল্লা, ১৬, ১৮ ফুট উঁচু, পিতলের চাদরে মোড়া দরজা আছে। দরজার পাল্লায় পিতলের দুইটি বড় কড়া, ডানদিকের পাল্লায় উপরিভাগে ধাতুর পাতে তৈরি শঙ্খ, শঙ্খের উপরে একসারিতে পিতলের পাঁচটি ছোট ঘণ্টা, বাঁদিকের পাল্লায় ধাতুর সুদর্শন চক্র, তার উপরে একসারিতে ধাতুর পাঁচটি ছোট ঘণ্টা আছে।

- ১। সিংহদ্বারে মৃত্যুর দেবতা যমরাজের ক্ষমতা রহিত। যাম্য = যস। সিংহদ্বারের উপরিভাগে বিষ্ণুর দশাবতার, যথা, মৎস্য, কূর্ম, বরাহ, নৃসিংহ, বামন, পরশুরাম, রাম, বলরাম, বুদ্ধ ও কঙ্কির ছোট ছোট মূর্তি রয়েছে। তাঁদের উপরে লক্ষ্মীমূর্তি আছে। পুরী যমণিক তীর্থও তাই বলা হয়। জগন্নাথ সপ্তলোকের, যথা, ভূঃ, ভুবঃ, স্বঃ, মহঃ, জন, তপঃ ও সত্যের অধিষ্ঠার। সিংহদ্বারটি সুন্দর। এই দ্বারের একদিকে কাঠের পাল্লা।

- ২। হস্তীদ্বারে ১৩টি সিঁড়ি এবং একটি বড় বটগাছ আছে। সেখানে কেলী বৈকুণ্ঠ চত্বর।
- ৩। অশ্বদ্বার-সব সব দ্বারের মধ্যে অশ্বদ্বারটি বেশি সুন্দর, দুপাশে সাদা ও কালো দুইটি ছোট্ট ঘোড়া, সওয়ারি সৈনিকের ছদ্মবেশী জগন্নাথদেব ও বলভদ্র, তাঁদের হাতে উদ্যত বর্শা, ঘোড়ার নিচে মনুষ্য বেশী দুই রাক্ষস বর্শাবিন্দ্র অপেক্ষায়।

পুরীর রাজা ও নেপালের রাজা পায়ে হেঁটে অশ্বদ্বার দিয়ে মন্দিরে প্রবেশ করতেন। আর একমাত্র পুরীর শঙ্করাচার্য পাঙ্কিতে কল্পবট পর্যন্ত যেতে পারেন। তিনি সময়ে সময়ে মন্দিরের দক্ষিণে মুক্তিমণ্ডপে পণ্ডিত পরিষদের সঙ্গে বসে পূর্জা-অর্চনায় মতান্তর হলে সিদ্ধান্ত দেন এবং এই সিদ্ধান্তই চূড়ান্ত। রাণী ও মন্ত্রীর নির্বাচিত পুরীর আশেপাশে প্রতিষ্ঠিত কয়েকটি গ্রাম শ্মশান নামে পরিচিত। এই গ্রামের ২৪টি শ্মশানের ব্রাহ্মণ পণ্ডিত মুক্তিমণ্ডল বসার অধিকারী। শঙ্করাচার্য প্রতিষ্ঠিত মঠ এখানে বিদ্যমান। আরও আছে বিমলা দেবীর মন্দির।

- ৪। ব্যাঘ্রদ্বারে অতন্ত্র প্রহরী বাঘ থাকে।

৭

মন্দিরের পূর্বদিকে সিংহদ্বার ২২টি সিঁড়ি পেরলে পর বাঁ হাতে একটি সুবৃহৎ রসুইঘর (রান্নাঘর, পাকঘর) প্রভু জগন্নাথদেবের ভোগ রান্নার জন্য পুরুষোত্তমদেব তৈরি করেন। রসুইঘরটি ৯টি প্রকোষ্ঠে বিভক্ত। এক একটি প্রকোষ্ঠে ৮০টি মাটির উনুন, অর্থাৎ ৭২০টি মোট উনুন। উনুন দুই প্রকারের, যথা (১) গ্রামের বাড়ির উনুনের মত, মাটিতে গর্ত করে এবং (২) দুইটি চৌকো গর্ত করে, যা দৈর্ঘ্য-প্রস্থে ৪ ফুট, গোলাকৃতি মুখ, যার ব্যাসার্ধ ১ ফুটের কম। এই মুখ দিয়ে জ্বলন্ত উনুনে কাঠের টুকরা সব ঢোকানো হয়। সবপ্রকার উনুনের উচ্চতা সমান, ৩ ফুটের মত। রান্না হয় এইসব উনুনে বিভিন্ন আকারের মৃৎপাত্রে। ভোগ যাতে অপবিত্র হয় সেই আশঙ্কায় রন্ধনকারী যাতে ঘ্রাণ না পান তার জন্য পরিষ্কার ধোয়া গামছায় তাঁরা মুখ নাক বেঁধে রাখেন। রান্না করার সময় তাঁদের কথা বলা বারণ, ইঙ্গিতে যা কিছু কথা হয়। বড় মাটির হাঁড়ি উনুনের মাঝখানে নিচে বসানোর পর তার উপরে আরও ৭টি/৯টি ক্রমশ প্রকারে ছোট হাঁড়ি পরপর বসানো হয়। এই পদ্ধতি অর্থসাশ্রয়কারীও বটে। উনুনের মুখ ওড়িয়া ভাষায় ঝিঙ্কা বলে। উনুনে খণ্ড খণ্ড অসংখ্য চেলা কাঠ বিছিয়ে আগুন ধরানো হয়। কালো ধোঁয়া বেরিয়ে গেলে ধিকি ধিকি আগুনে একসঙ্গে হাঁড়িসব বসিয়ে এক ঘণ্টায় রান্না প্রায় শেষ হয়। ছাপান্ন রকমের ভোগ জগন্নাথদেবকে নিবেদন করা হয়।

কুদুয়া (দ্রাবিড় ভাষায়) মাটির বড় হাড়িতে (হাঁড়িতে) রান্না হয় অন্ন ভোগ। দাসিয়া হাঁড়িতে ডাল, সমাধি ও এমার হাঁড়িতে খিচুরি, লাবরা, তরকারি, পোলাও ইত্যাদি এবং মাটকুরিয়া ও গুলি, আরও এই দুই রকমের হাঁড়িতেও রান্না করা হয়। সবচেয়ে বড় হাড়িতে ১২ কেজি সাদা ভাত রান্না হয়। বিছানা (হাতপাখা) দিয়ে উনুনে বাতাস করা হয় আগুন প্রজ্বলিত রাখতে।

রান্নার পর গরম হাঁড়ি উনুন থেকে নামানো হয় রশি (মোটা দড়ি) এবং ডাংকার (কাঠের হাতা) সাহায্যে। কানাওয়াল বড় হাঁড়িতে এই দড়ির ফাঁশ আটকে তার দুই প্রান্তে ডংকায় ধরে নামানো হয়। হাঁড়িগুলো উনুন থেকে কিছু দূরে টেনে আনা হয় অঙ্কুশের সাহায্যে। ভাতের মাড় গালার জন্য হাঁড়ির গায়ে ছোট ফুটো থাকে, যার মধ্যে দিয়ে শুধু মাড়ই বেড়িয়ে যায়।

জগন্নাথদেবকে যে ৫৬ ব্যঞ্জনে সুপকার ব্রাহ্মণের রান্না অন্নভোগ গর্ভগৃহে নিবেদন করা হয়, এই বিশেষ ভোগকে কোঠভোগ বলা হয়। আর অন্য ভোগকে চন্দ্রভোগ বলে, যা ভোগমণ্ডপে নিবেদন করা হয়। অন্ন-ব্যঞ্জনাদি, খাজা, গজা, লাড্ডু, পোঁড়া সবই রন্ধনশালায় কাঠের উনুনে রান্না করা হয়।

জগন্নাথদেবের ভোগের কয়েকটি বিশেষ পদ হল—

- ১। সুবাস পখাল-অন্নর ফ্যান বাড়িয়ে, ঠাণ্ডা জলে ধুয়ে, গোলাপ, মল্লিকা, বেল, জুঁই ফুল দুই ঘণ্টা জলে ভিজিয়ে, তার পরিষ্কার নির্যাসে স্বাদমত নুন মিশিয়ে সেই অন্নের সঙ্গে মিশিয়ে মরিচপানি ব্যঞ্জন (কাঁচকলা, বার্তাকু (বেগুন), পটল, জিরে, ধনে ও ঘি দিয়ে রান্না করা (ঝোল) সহযোগে ভোগ।
- ২। পিতা (তৈঁতো) — কাঁচকলার মোচা, থোর, কাঁচকলা, কচু, বেগুন, দেশি আলু, খাম্বা আলু, রাঙা আলু, মিষ্টি কুমড়া, নারকেল কোরা এক সঙ্গে ভেজে মেথি, ভাজা জিরা, গোলমরিচ ও ধনের গুঁড়া ফোড়ন দিয়ে রান্না হয়।
- ৩। খুদ পিতা-চালের খুদ, নুন, হলুদ, আমচুর একসঙ্গে সিদ্ধ করে কমলার রস, ভাজা মেথি, জিরে ও ধনের গুঁড়া ফোড়নে রান্না হয়।
- ৪। তিপুরি—গরুর গোবিন্দ গাছের ছাল (পুরীতেই পাওয়া যায়) রোদে শুকিয়ে গুঁড়া করে ছেঁকে, তার সঙ্গে কাঁচা চালের গুঁড়া, জল ও মিছরি বা চিনির গাঢ় রস মিশিয়ে ফেটানো হয় এবং তাতে ঘি-য়ে ভাজা পুরি ডোবানো হয়।
- ৫। ফুড়ি শুকতা— বেগুন, নুন, মৌরি, সরষে বাটা, নারকেল কোরা ও দুধ মিশিয়ে সিদ্ধ, পরে ঘি ফোড়ন দিয়ে নামানো হয়।
- ৬। কথারু সস্তোরা— মিষ্টি কুমড়া ছোট ছোট চৌকাকারে কাটা, সঙ্গে গুড়, নারকেল, জিরা, গোলমরিচ ও ধনে বাটা মিশিয়ে রান্না।
- ৭। কর্মারাই খিচুরি— দশভাগ চাল, ছয়ভাগ আস্ত কাঁচা মুগ ডাল, নুন, আদা কুচি ও হিং মিশিয়ে অর্ধসিদ্ধ অবস্থায় ঘি মিশিয়ে রান্না।
- ৮। সরপুলি—বিউলির ডাল বেটে, সঙ্গে নুন, হিং, কাঁচা জিরার গুঁড়া, ছেঁচা আদা, গোলমরিচ, নারকেল কুচি ও দুধের সর মিসিয়ে কলার পাতায় পুরের মত দিয়ে ঘি-য়ে ভাজা হয়, পরে তার উপর মিছরি বা চিনির দানা ছড়ানো হয়।
- ৯। পাগ— আরিশা—গুড় পাক দিয়ে একটু আঠা আঠা হলে, পরে তাতে কাঁচা চালের গুঁড়া মিশিয়ে ঘাঁটতে হবে। তারপর কলাপাতায় পুরের মতো দিয়ে ঘি-য়ে ভাজতে হবে।
- ১০। মধুরচি— পাকা তেঁতুল খণ্ড, গুড়, চালের গুঁড়া, নারকেল কোরা, মিষ্টি কুমড়া ও নুন মিশিয়ে সিদ্ধ করে ফোড়ন দেওয়া হয়।
- ১১। শাক (ওড়িয়া ভাষায় নেউটিয়া)— ঘি ও নুন দিয়ে শাক সিদ্ধ, পরে জিরা ও হিং ফোড়ন।
- ১২। বল্লভ— ঘি-য়ে ভাজা খৈ। ভাজা খৈ-এর সঙ্গে নারকেলের পাতলা ফালি, গুড়, গোলমরিচ, লবঙ্গ, বড় এলাচের গুঁড়া ও কর্পূর মিশানো।
- ১৩। দহিকড়ি—দই, ছোলার বেসন, হলুদ ও নুন মিশিয়ে ঘি ফোড়ন দিতে হয়।
- ১৪। খোড়ামণ্ডা— খোয়া ক্ষীরের সঙ্গে মিছরি বা চিনি মিশিয়ে পাক দিয়ে কিস্‌মিস্, পেস্তা, বাদাম, বড় এলাচের গুঁড়া ও কর্পূর মিশিয়ে গোলাকৃতি নাড়ু।
- ১৫। সরপাপড়ি— দুধ ঘন করে জ্বাল দেওয়া।
- ১৬। শুকনো লক্ষা ফোড়ন দিয়ে টক-ঝাল তোরাপানি চরণামৃত হয়।

লোহার বড় কড়াইতে খাজা, মালপোয়া ভাজা হয়, ভাজার পর চিনির ঘন শিরায় ডোবানো হয়।

রসুইঘরের শাসনে বিরাট চাতালে তরি-তরকারি কাটা, নারকেল কোরানো এবং নানান মশলা পেষাই হয় শিল-নোড়ায়। টেকিতে চাল ছাঁটাই ও গুঁড়া করা হয়।

জগন্নাথদেবের মহাপ্রসাদ ভোগের একটি অংশ পুরীর কয়েকটি মঠ ও আশ্রমে ভাগ করে পাঠানো হয়। কারণ এসব সংস্থার সঙ্গে সুপ্রাচীনকাল থেকে জগন্নাথ মন্দিরের সঙ্গে অলিখিত মৌখিক এক চুক্তি প্রচলিত আছে। সেইসব সংস্থা জগন্নাথের ভোগের জন্য চাল-ডাল পাঠায়। আর কিছু উনুনের উপর তাদের অধিকার আছে।

বাহঙ্গি, বাঁশের বাঁকে সিকা করে কাঁধে করে ভোগ ভোগমণ্ডপে নিয়ে আসেন পাণ্ডারা। সেই সময় তীর্থযাত্রীদের যাতায়াতের পথ থেকে সরিয়ে দেওয়া হয় যাতে তাদের লোলুপ দৃষ্টি ভোগে না পড়ে।

জগন্নাথদেবকে প্রতিদিন পাঁচ রকমের ভোগ নিবেদন করা হয়, যথা—

- ১। গোপালবল্লভ/বাল্যভোগ (ভোরবেলার প্রথম ভোগ)— সকাল ৯টায়, খৈ, নারকেল নাড়ু, পাকা কলা, খোয়া, বাতাসা, রাবড়ি।
- ২। সকাল ধূপ (সকালের ভোগ/রাজভোগ)।
- ৩। মধ্যাহ্ন ধূপ (দুপুরের ভোগ)— বেলা ১টায়, খাবারের পদ বেশি থাকে, তারপর দিবানিদ্রা, দ্বার তখন বন্ধ থাকে।
- ৪। সন্ধ্যা ধূপ (সন্ধ্যাবেলার ভোগ) রাত্রি ৯টায়, ভোগ জলে ভেজানো অন্ন, খাজা, গজা, শিলিপিঠে, জিলিপি, মিস্তান্ন এবং
- ৫। বড়াশৃঙ্গার ধূপ (রাতের ভোগ)— রাত্রি ১১টায়, ভোগে খিচুড়ি, ঘি-ভাত, পোলাও, আতপ চালের সাদা ভাত, পাখাল (জলে ভেজানো অন্ন), কলার বড়া, দই, ক্ষীর, নানান পিঠা সহযোগে ও পনাসেবন (শরবত), খাবারের পর মনোহি-বিড়িয়া পানের খিলি প্রদান করা হয়।

জগন্নাথদেবের শাক ভাজা-কচুর শাক, করলা, পেঁপে, আলু, মিষ্টি আলু, মুলা, পটল, কাকরোল ও কাঁচকলার খাবার পছন্দ। আম, কাঁঠাল, সবেদা ফলও পছন্দ। জগন্নাথদেব মুসুল ডাল, মটর ডাল খান না। দয়নাপত্র, একপ্রকার গুল্মের সুবাসিত পাতা, পুরীতে জন্মায়, বিগ্রহদের অর্পণ করা হয়।

কোন তীর্থযাত্রী অমৃতমনোহী ডোনেশন দিয়ে ভোগ নিবেদন করতে পারেন। প্রতি ভোগের খরচ এরকম— গোপালবল্লভ ভোগ ২০০০ টাকা, সকল ধূপ ৫০০০ টাকা, মধ্যাহ্ন ধূপ ২০০০০ টাকা, সন্ধ্যাধূপ ১০০০০ টাকা এবং বড়াশৃঙ্গার ধূপ ৪০০০ টাকা। কেউ যদি এই পাঁচরকম ভোগ দিতে চান মোট খরচ হবে ৩৮০০০ টাকা, আলাদা আলাদাভাবে দিলে ৪১০০০ টাকা, ৩০০ টাকা কম। এ হিসাবে ২০০৪ সনের, বর্তমানে বেশিও হতে পারে।

ষোড়শোপচারে ভোগ নিবেদনের পর গোপাল মন্ত্রে গুপ্ত পূজা তিনজন পাণ্ডা করেন, বাকিরা সরে যান। তখন গর্ভগৃহের দ্বার বন্ধ থাকে। জগন্নাথের অষ্টাদশপদী গোপাল মন্ত্র ‘ওঁ ত্রিঃ কৃষ্ণায় গোবিন্দায় গোপীজন বল্লভ নমঃ জগন্নাথ দেবায়’। বলভদ্রের বাসুদেব মন্ত্রে ‘ওঁ নমঃ ভগবতে বসুদেবায়’, সুভদ্রার একাক্ষরী মন্ত্রে ‘ওঁ হ্রিঃ সুভদ্রাদেব্যি’ এবং সুদর্শন চক্রের সহস্রাল, সুদর্শন মন্ত্রে ‘ওঁ সহস্রাল তেনফট সুদর্শন চক্রানি’ পূজা হয়। গরুড় স্তম্ভের পিছনে পঞ্চোপচারে— সাদা ভাত, শাক ভাজা, ডাল, তরকারি ও নানান মিষ্টি সহযোগে পূজা হয়। ভাদ্রের অমাবস্যায় শাতপুরী তাট ভেজ হয়।

৮

প্রত্যুষে ২১টি প্রদীপ জ্বলে তিনজন সেবক বিগ্রহ ও সুদর্শন চক্রের শাসনে মঙ্গলারতি করেন। পরে পূর্বরাত্রির

ফুল, তুলসীপাতা, বিগ্রহদের পরিধেয় বাসি পোষাক-আশাক খুলে ফেলা হয়, এই রীতিকে মইলম বলে। সকাল ৬টা ৬-৩০টায় অবকাশে তড়প (সাদা বা কমলা ১৬'× ৪' তোয়ালে) পরিয়ে দাঁতমাজা এবং কপূর, চন্দন ও দই মিশানো সুবাসিত জল পেতলের আয়নায় ছিটিয়ে মিছিমিছি বিগ্রহদের স্নান করান সকাল ৭টা-৭-৩০ টায়। সহনমেলা শুরুর স্নানের পর প্রায় ৮টায় পোষাক পরিবর্তন করা হয়, নাম তার বেশলাগি পট্ট। তখন রেশমের ২৪ ফুট লম্বা উত্তরীয় পরানো হয়। বেশভূষায় রত সেবক গর্ভগৃহে তখন অখণ্ড দ্বীপ সারাদিনের জন্য জ্বলে দেন। প্রতিদিন বিগ্রহদের সরাসরি জলে স্নান করান না, যাতে বিগ্রহদের রঙ উঠে না যায় এবং পাটের দড়িতে পচন না ধরে। মধ্যাহ্ন ধূপের আগে একবার পোষাক পরিবর্তন। সন্ধ্যা ভোগের পর জয়মঙ্গল সন্ধ্যারতির পর আবার একপ্রস্থ সাদা পোষাক পরিবর্তন, নাম তার চন্দনলাগি কপূর, কেশর, কস্তুরী সুগন্ধী মিশিয়ে তখন চন্দন লেপন করা হয়। রাত ১১টায় ১২ দৈর্ঘ্যের পট/পাটনি বস্ত্র বড়শৃঙ্গার বেশ পরিধান করানো হয়, আর গীতগোবিন্দ খাণ্ডুয়া বড়লাগি পট্ট (১২' লম্বা লাল রেশম বস্ত্র) মাথায় জড়ানো হয়।

জগন্নাথদেব প্রতিদিন পাঁচবার ধূপ ও পোষাক পরিবর্তন করেন। তাঁর প্রায় ১২০ রকমের সেবা আছে। ভোগের সময় কিছুক্ষণ গর্ভগৃহের দ্বারবন্ধ থাকে।

জগন্নাথের শয়ন হয় খাটে, তাতে মলমল রেশমের সাদা চাদর শয্যায় পাতা হয়। গ্রীষ্মকালে অত্যধিক গরমে বিগ্রহের কষ্ট হয়, তাই তাঁরা দুপুরে ও রাতে গামছা পরিধান করে চন্দনের প্রলেপ লাগান ঠাণ্ডা অনুভব করতে।

জগন্নাথদেব সপ্তাহের কোন দিন কি রঙের পোষাক পরেন—

সোমবার সাদা জমির উপর কালো বুটি,
মঙ্গলবার লালের সঙ্গে নানা রঙের সংমিশ্রণ,
বুধবার সবুজ,
বৃহস্পতিবার হলুদ,
শুক্রবার সাদা,
শনিবার মিশ কালো এবং
রবিবার লাল পোষাক

বৈশাখে চন্দনযাত্রা উৎসব হয়। তখন রেশমের সাদা ১২'× ৩' ফুলবাড়ি ছেঁড়া, তাঁতের শ্রীকাপড় ৩'× ৩', অক্ষয় তৃতীয়া থেকে ৪২ দিন আষাঢ় মাসে জগন্নাথের স্নানযাত্রা পর্যন্ত থাকে।

কার্তিক মাসে দেওয়ালি থেকে অগ্রহায়ণ মাসে রাস পূর্ণিমা পর্যন্ত জগন্নাথের সাদা জমিতে হলদে পাড়, বলভদ্রের সাদা জমিতে কালো পাড় এবং শুভদ্রায় সাদা জমিতে লাল পাড় ৯৮'× ৪' দেশি শাড়ি পরেন। কার্তিক মাসে রাসলীলা উপলক্ষে ডালিকিয়া (কেয়াপাতায়) অগ্রহায়ণ মাসের শুক্লী ষষ্ঠীর দিন শীতবস্ত্র ঘোড়লাগি উৎসব দিনে পরানো হয়, মাঘ মাসের বসন্ত পঞ্চমী পর্যন্ত তা থাকে।

চৈত্র মাসের শুক্লা চতুর্দশীতে দয়না পত্র যা জগন্নাথদেবের বল্লভে (বাগানে) অর্পণ করা হয়, ইহাই দমনক উৎসব। তখন নতুন পোষাক পরানো হয়।

এছাড়া আছে নবান্নরেশ। শ্রবণ, কীর্তন, স্মরণ, অর্চন, পাদসেবন, বন্দনা, দাসিয়া ও সখ্য পর্যায়ে লাল পেরে তাঁতের সাদা লম্বা কাপড় দিয়ে এসব বেশ তৈরি হয়। ইহা চৈতন্যদেব প্রচলন করেছিলেন। জগন্নাথদেবকে চৈতন্যদেব মণিমা, ওড়িয়া ভাষায় প্রভু, বলতেন।

মাঘ মাসে একদিন জগন্নাথ, তাঁর স্ত্রী মহালক্ষ্মীর সঙ্গে মৌজপাশা খেলেন।

কিংবদন্তিপূরীধামে (ধাম = ক্ষেত্র) জগন্নাথদেবের ভোজন ধাম, বদ্রীধামে স্নান, দ্বারকায় বেশভূষা পরিধান, আর রামেশ্বরধামে শয়ন করেন। মূর্তিগ্রয় মন্দিরের গর্ভগৃহে কালো মুগনি পাথরের বেদীর (১৬'×১৩'×৪') উপরে উপবিষ্ট; জনশ্রুতি রত্নসিংহাসনের নিচে এক লক্ষ শালগ্রাম শিলা আছে।

বাইশি পঁাছাচ শেষ হলে ডান হাতে কুম্ভপ্রাচীরের গায়ে একটি প্রকাণ্ড দ্বার যার সামনে সিংহমূর্তি। এই দ্বার দিয়ে পূর্বদিকে পাঁচটি উঁচু সিঁড়ি দিয়ে উপরে উঠলে পাথরে বাঁধানো বিশাল চত্বর, নাম তার আনন্দবাজার, যেখানে অন্নব্যঞ্জনাদি, মহাপ্রসাদ, শুকনো প্রসাদ ও পূজার আনুষঙ্গিক নানান সামগ্রী বিক্রি হয় এবং এখানে বসে মহাপ্রসাদ ভক্ষণে পূণ্যাহ সঞ্চয় হয় এই বিশ্বাসে।

শুধু ছত্রভোগ মহাপ্রসাদ আনন্দবাজারে বিক্রি হয়। ছত্রভোগ খিচুরি, পোলাও প্রতিদিন প্রায় ৫ কুইন্টল, মিষ্টি ও নোনতা ডাল ৮০ কেজি, তরকারি ৩০ কেজি এবং শুক্ক ৩০ কেজি বিক্রি হয়।

পুরী থেকে পুণ্যথীরা সিংহদ্বারের কাছে খাজা পট্টিতে তৈরি চেপ্টাকার শুকনো খাজা, তালপাতার চৌকো বাস্কে বা স্বর্গদ্বারে সমুদ্রতটে শ্মশান ক্ষেত্রের আশেপাশের দোকান থেকে খাজা বা সিংহদ্বারের পাশে শ্রীজগন্নাথ সেবায়ত যাত্রী পরিচর্যা সংঘ (শ্রীজগন্নাথ মন্দির কমিটি কার্যালয়)-এর উলটো দিকে রাজপ্রাসাদের পাশে গ্র্যান্ড অ্যাভিনিউতে (বেড়া দত্ত) মার্কেট কমপ্লেক্সের বিভিন্ন দোকান থেকে তালপাতার সরু ফালিতে বাঁধা আটা, চালের গুঁড়ায় ও চিনিতে তৈরি দাঁতভাঙ্গা লাড্ডু, খাজা এবং সাদা কাপড়ে সেলাই করা অপারিসর সরু থলের মতো মোড়কে শুকনো মহাপ্রসাদ অন্ন প্রায় সকলেই ক্রয় করে বাড়ি নিয়ে তা খাওয়ালে রোগশোকে আরোগ্য হয়, এমনকি কুকরে কামড়ালে প্রতিষেধক ভেন্যাস ইনজেকশান নিতে হবে না। তীর্থযাত্রীরা ২ হাত লম্বা সরু কাঠের লাঠি, যার গায়ে স্থানে স্থানে সমান্তর ফাঁকে লাল রঙ লাগানো থাকে। ফলে লাঠিতে ফাঁকে ফাঁকে লাল ও বাদামি রঙে বিভক্ত থাকে। বিশ্বাস ঘরে এই লাঠি রাখলে পরিবারের সকলের পার্থিব মঙ্গল হবে।

খাজা ওমকের (ঘি ও নারকেলের দুধের এক মিশ্রণ) তৈলাক্ত পদার্থে বা সয়াবীনের সাদা রিফাইন্ড তেলে ভাজা হয়। খাজার উপর মাছি নয় বেশি মৌমাছি এবং অল্প সংখ্যক বোলতা ওড়াওড়ি করে।

দক্ষিণ দিকে বেহরণ দ্বারের ডানদিকে পাণ্ডাদের পরিচালিত অন্নদান ভোগ কমিটির অফিস, যেখানে তীর্থযাত্রীগণ পছন্দ মত খিচুড়ি ভোগ, মালপোয়া ভোগ বা মাখন ও মিছরি ভোগের (সবচেয়ে তার দাম বেশি) টাকা জমা দিয়ে রশিদ সংগ্রহ করেন। সবচেয়ে কম দাম নিমকদার খিচুরি ভোগের।

শ্রীজগন্নাথ সেবায়ত যাত্রী পরিচর্যা সংঘ কোন তীর্থযাত্রী বিশদ বা পাত্তা পুরী রেল স্টেশনে, বাসস্ট্যান্ড রিক্সাষ্টাণ্ডে জোরজুলুম করলে, তার আপত্তি জানালে সংঘ তার দুর্ভোগ সুরাহার ব্যবস্থা করেন।

১০

গ্র্যান্ড অ্যাভিনিউতে প্রায় সাড়ে ১০ একর জমিতে শ্রীজগন্নাথ মন্দির এবং মন্দিরের বাহির এবং ভিতরে দুইটি প্রাচীর (বেড়া) আছে। বাহিরের বাহর বেহরণ বেড়াটি মেঘনাথ প্রাচীর, লম্বা ৬৬৫ ফুট ও উচ্চতা ৬ ফুট ৫ ইঞ্চি। এই প্রাচীরের উচ্চতা সর্বত্র সমান নয়, ২০''-২৪'' এর মধ্যে ওঠানামা করছে। বাইরের প্রাচীরকে বলা হয় জুগতি প্রাচীরের উপর অর্ধ-ডিম্বাকৃতি অজস্র পাথর খণ্ডে কোনরকমে ভাঙা মন্দির থেকে এনে ঘেরা। আর মাঝে মাঝে সিংহ মূর্তি, মন্দির পাহারা দেবার জন্য। লক্ষ্মীপুরাণে উল্লেখ আছে যে, সমুদ্রের ভয়াল গর্জন থেকে রক্ষা করতে জগন্নাথদেবের ইচ্ছায় এই প্রাচীর নির্মাণ করা হয়েছিল। কপিলেন্দ্রিদেব তাঁর রাজত্বের পঞ্চদশ বছরে এই প্রাচীর নির্মাণ

করেন বাইরের শত্রুদের হাত থেকে রক্ষা করতে। মন্দির তাই দুর্গের মত। ভিতরের প্রাচীরের নাম কুম্ৰপ্রাচীর (কুম্ৰবেড়া), লম্বা ৪২০ ফুট। বেড়ার প্রাঙ্গণের অভ্যন্তর কুম্ৰ বা কচ্ছপাকৃতি হওয়ায় এটি কুম্ৰবেড়া নামে প্রসিদ্ধ। এই কুম্ৰপ্রাচীরের বাইরে দিকের প্রাঙ্গণে আবার মেঘনাথ প্রাচীর দ্বারা বেষ্টিত।

১১

পুরীর রথ (বিমান) বাংলাবর্ষের তৃতীয় মাসে আষাঢ়ের (জুন-জুলাই) শুক্লাপক্ষের দ্বিতীয় রথযাত্রা (যাত্রা = ভ্রমণ) সচল হয়। জগন্নাথকে তখন ওড়িশায় চলন্ত প্রতিমা (= বিজে প্রতিমা চলনশীল প্রতিমা) বলা হয়। রথের দিনে শ্রীমন্দির থেকে দ্বারপ্রস্থে দেবতাত্রয়কে পৃথক পৃথক তিনটি সুন্দর বিশাল রথে বসানো হয়।

কাঠোপনিষদে তৃতীয় বন্ধীতে রথসংক্রান্ত একটি শ্লোক—

“আত্মানং রথিনং বিদ্ধি শরীবং রথমেব তু।

বুদ্ধিস্ত সারথিং বিদ্ধি মনঃ প্রগ্রহমেব চ।।”

(কাঠোপনিষদ : ৩ : ১৬৬)

অর্থাৎ শরীর রথ, তাহাতে আশীন বিগ্রহই আত্মা।

জ্ঞান এই রথের সারথি হইয়া আমাদের মন ও চিন্তাকে চালনা করে।

১। জগন্নাথদেবের রথ— নন্দীঘোষ / গুরুধ্বজ/ কপিধ্বজ, ৪৪'২' (১৩.৫ মিটার) উচ্চতা, দৈর্ঘ্য-প্রস্থে ৩৪'৬"× ৩৪'৬" চতুর্ভুজাকার, বর্তমানে চাকা ১৬টি, পূর্বে চাকা ছিল ১৮টি, প্রতি চাকার ব্যাস ৭', ৮৩২টি ছোট-বড়ো তক্তা রথ তৈরিতে লাগে। শঙ্খ, বলহক, শ্বেতা ও হরিদশ্চ চারটি সাদা ঘোড়ায় টানা, রশি শঙ্খচুড় নাগিনী, হলুদ চাঁদোয়ায় মোড়া, গুরুধ্বজ রথের অভিভাবক, মাতলি সারথী, দ্বারক বা রামের রথেরও শরথী ছিলেন মিতালি, রথের চুড়ায় ত্রৈলোক্যমোহিনী ধ্বজা, সঙ্গে কাঠে চিত্রিত ৯ জন তত্ত্বাবধানকারী পার্শ্ব দেবতা থাকেন, তাঁরা হলেন বরাহ, গোবর্ধন, গোপিকৃষ্ণ, নৃসিংহ, রাম, নারায়ণ, ত্রিবিক্রম, হনুমান এবং রুদ্র, জয়-বিজয় দ্বারিকা, রথের মুখ নন্দিমুখ। শঙ্খ-চক্র আয়ুধ ভগবানের সঙ্গে থাকে। বিমলা ও বিরজা (বৃষলা) এই রথের শক্তি। আর নারদ, দেবল, ব্যাস, শুক, পরাশর, বৈশিষ্ঠ্য, বিশ্বামিত্র ও মারিচি মূর্তি রথে থাকেন।

জগন্নাথ কৃষ্ণের অভিন্ন রূপে গণ্য বলে পিতাম্বর নামেও পরিচিত। তাই স্বর্ণাভ হলুদ লম্বা টিলা তাঁর পোশাক। এই স্বতন্ত্র বৈশিষ্ট্য সূচক হলুদ রঙের কাপড়ের সরু লম্বা ডোরাকাটা ফালি কাপড় ফিতার মত চাঁদোয়ায় লাগানো থাকে। জগন্নাথ আবার বিষ্ণুরও প্রতীক। নীল পর্বতের উপর শত পাপড়িযুক্ত পদ্মে বিরাজিত এবং রত্নসিংহাসনে রথে আসীন, গাত্রবর্ণ নতুন মেঘের মতো।

২। বলরামের রথ— তালধ্বজ/গলধ্বজ, তালধ্বজ যেহেতু পতাকায় তাল গাছের প্রতীক চিহ্ন থাকে, ৪৩'৩" (১৩.২ মিটার উচ্চতা, দৈর্ঘ্য-প্রস্থে ৩৩'× ৩৩' চতুর্ভুজাকার, চাকা ১৪টি, প্রতি চাকার ব্যাস ৭', ৭৬১টি তক্তায় রথ তৈরি, ত্রিব্রা, ঘোড়া, দীর্ঘশর্মা ও সৌর্নবেব জাহু চরণের মত ঝক, সাম যজু ও অর্থব এই চারটি কালো ঘোড়ায় টানা, রশি বাসুকি নাগ, লাল—নীলাভ সবুজ, চাঁদোয়ায় মোড়া, বসুদেব রথের অভিভাবক, তালধ্বজ বা মাতলি সারথী, রথের চুড়ায় উন্মানি, ধ্বজা, ৯ জন তত্ত্বাবধায়ক পার্শ্ব দেবতা থাকেন, তাঁরা হলেন একদন্ত গজানন, কার্তিকেয়, সর্বমঙ্গলা, প্রলমবরী, হতায়ুধ, মৃত্যুঞ্জয়, নাটম্বর, মুক্তেশ্বর এবং শেষাদেব বলরাম শিবের প্রতীক। সুভদ্রার বাঁয়ে বলরামের রথ থাকে।

৩। সুভদ্রার রথ— দর্পদালান/দেবদালান/পদ্মধ্বজ, যার পুঁথিগত অর্থ হল অহঙ্কার পদদলিত, ৪২'৩" (১২.৮০

মিটার উচ্চতা, দৈর্ঘ্য-প্রস্থে ৩১'৬''× ৩১'৬'' চতুর্ভুজাকার, চাকা ১২টি, প্রতি চাকার ব্যাস ৭', ৫৯৩টি তক্তায় তৈরি, রুচিকা, মুচিকা, জিতা ও অপরাজিতা চারটি লালচে ঘোড়ায় টানা, রশি স্বর্ণচূড়া নাগিনী, লাল-কালো চাঁদোয়ায় মোড়া, কালো রঙ শক্তি এবং মাত্রিকা দেবীর প্রতীক, জয়দুর্গা রথের অভিভাবক, অর্জুন সারথী, রথের চূড়ায় নাদম্বিকা পতাকা, ৯ জন তত্ত্বাবধায়ক পার্শ্ব দেবতা থাকেন, তাঁরা হলেন চণ্ডী, চামুণ্ডা, উগ্রতারা, বনদুর্গা, সুলিদুর্গা, বারাহী, শ্যামাকালী, মঙ্গলা এবং বিমলা। শুভদ্রা জগন্নাথ ও বলরামের ভগিনী এবং শক্তির প্রতীক।

রথসব দৈর্ঘ্য-প্রস্থ সমান। ডানে জগন্নাথ ও বায়ে বলরামের রথের মাঝখানে শুভদ্রার রথ থাকে, যেন বোনকে দুই ভাই রক্ষা করে চলেছেন।

প্রতি রথে ৩৪টি অংশ, তলদেশ থেকে ক্রমশ উপরের দিকে চাকা, ভাঙিয়া, আরা, বেকি, হংসপাট, কানি, শঙ্খদ্বার, জালি, গইপট, সিংহাসন, রশিপট ইত্যাদি। রথের চূড়ায় কলস, তার উপরে দিব্য সুদর্শন চক্র, আর সবচেয়ে উপরে ধ্বজা।

বিগ্রহত্রয় মনুষ্যাকৃতি হলেও মূর্তির কান, হাতের পাতা, পা, ঠোঁট, ঙ্র নেই, চোখ বড় গোলগোল মোটা সাদা রঙে আঁকা, চোখের মণি গাঢ় কালো রঙে আঁকা।

নিরাকারবাদী গুরু নানক একবার পুরী এসেছিলেন। ভক্তরা জগন্নাথের রূপ কেমন জানতে চাইলে তিনি বলেন তোমাদের জগন্নাথ সাকারও নন, নিরাকারও নন, তিনি কীমাকার।

আদিবাসী শবররা একটি কাঠ স্থাপন করে দেবতার অবতার রূপে পূজা করতেন। তাঁর থেকে জগন্নাথ নামটি এসেছে ঐতিহাসিক বি.এস. পাধি তা মনে করেন। জগন্নাথদেব মূলত উপজাতিদের দেবতা।

রথযাত্রার দিন সুদর্শন চক্র, যা স্বর্গীয় চাকা এবং শঙ্খ জগন্নাথ মন্দির থেকে বাহিরে এনে মনোরম বিশাল শোভাযাত্রা সহকারে সব রথে রাখা হয়।

প্রতি বৎসর রথ সব নতুন করে তৈরি করা হয়। দাসপালা/দাসপল্লা সার্বভৌম এক ক্ষুদ্র রাজ্যে দাসপল্লা রণ, পুরী থেকে ২০০ কি.মি. দূর বা নয়গড়, খুরদা থেকে ফাঁসি, বেশা, আসন, ধোরা গাছের গুড়ি মহানদীতে ভেলার মত ভাসিয়ে জলপথে পুরী পর্যন্ত আনা হয় এবং পরে সেখান থেকে সড়কপথে গরুর গাড়িতে জগন্নাথের মন্দিরের সিংহদ্বারের কাছে আনীত হয়। রথ তৈরি আরম্ভ হয় বৈশাখ মাসের শুক্লা তৃতীয়া বা অক্ষয় তৃতীয়ায় শ্রীকৃষ্ণের পূণ্য চন্দনযাত্রার দিনে অগ্নি পূজা করে।

রথ তৈরির আগে জগন্নাথদেবের অনুমতি আঞ্জামালা তিনজন পাণ্ডা নিয়ে আসেন, তারপর চারজন মহারাণা, যাঁদের বিশ্বকর্মা বলা হয়, তাঁরা রথ নির্মাণ করেন। প্রথমে সোনার একটি ছোট কুঠার কাঠের গুড়িগুলিতে ছোঁয়ান। তারপর গুড়িচা মন্দির দিকে উত্তরমুখী করে রথ নির্মাণ আরম্ভ হয়। তের দিনে রথ নির্মাণ সম্পন্ন করতে হয়।

চন্দনযাত্রা অনুষ্ঠানটি হয় জগন্নাথ মন্দির কমিটি কার্যালয়ের উল্টো দিকে গ্রান্ড অ্যাভিনিউতে রাজপ্রাসাদের সম্মুখে। আর সেই দিন প্রতিনিধিত্বমূলক তত্ত্বাবধায়ক সকল দেবদেবীদের শোভাযাত্রা করে জগন্নাথ মন্দিরের উত্তর-পূর্বে নরেন্দ্র তড়াগে (চন্দন সরোবরে) আনুষ্ঠানিক নৌকাবিহার করানো হয়। মদনমোহন এবং রামকৃষ্ণ পুরীর প্রধান পাঁচটি শিব মন্দির, যা পঞ্চপাণ্ডব ভাবা হয়, তা আবার জগন্নাথ এবং বলরামের অঙ্গীভূত অংশ বলে মনে করা হয়। পরে এখানে চন্দনের লেই, সুগন্ধী তেলদ্বারা আচ্ছত করে ফুল সহযোগে শাস্ত্রীয় আচার পালন করে মন্তোচারণ করে মন্দিরের এক তটাকে পাথরের গামলায় দেবতাদের বসিয়ে স্নান করানো হয়।

চন্দনযাত্রা বা চন্দন উৎসব অক্ষয় তৃতীয়ায় অনুষ্ঠিত হয়, চলে ২১ দিন ধরে। প্রতি সন্ধ্যায় জগন্নাথদেব, বলরাম

ও শুভদ্রা নরেন্দ্র দিঘিতে নৌকাবিহারে যান। আর চন্দন সরোবরের মন্দির থেকে জগন্নাথদেবেরা তাঁদের পিসি কুস্তীর বাড়ি যান বড় বড় মালপোয়া খেতে।

স্কন্দপুরানানুসারে জ্যৈষ্ঠ্য পূর্ণিমায় জগন্নাথের জন্মদিন, স্নানযাত্রা বেশি জাঁকজমক করে সেদিন করা হয়। সেদিন জগন্নাথদেবেরা এবং তাঁদের তত্ত্বাবধায়ক দেবতাদের আসন থেকে তুলে এনে স্নান মঞ্চে নিয়ে আসার সময় পটবস্ত্রে তিন বিগ্রহের সর্বাঙ্গ আচ্ছাদন করা হয় যাতে কোন দাগা না লাগে। জগন্নাথ মন্দিরের পূর্ব দেওয়ালের এক প্রান্তে আনন্দবাজার চত্বরটির এক পাশে স্নানমণ্ডপের অন্তর্দেশে ৭৫ বর্গফুটের হস্তিকার পবিত্র এক উচ্চ পাথরের বেদীতে মণিমুক্তারত্ন খচিত এক সিংহাসনে সমুদ্রের দিকে মুখ করে বসানো হয় এবং সূনা কুয়া থেকে ১০৮ মাটির ঘড়ায় জল এনে স্নান করানো হয়। দেবতাদের দিব্যতনু বেয়ে স্নানের জল মাটিতে নেমে আসে। ইহাই জগন্নাথের মহাস্নানযাত্রা। স্নানের পর বিগ্রহদের চামর ও তালপাতার পাখায় সেবকেরা বাতাস করেন। জনশ্রুতি অধিক জলে স্নান করানোর ফলে জগন্নাথদেবদের জ্বর আসে। তাঁদের শ্রীঅঙ্গ অলস হয়। তখন সর্ববৃক্ষের রস, তিল তেলে মিশিয়ে সর্বাঙ্গে মর্দন করা হয়। মন্দিরে যাবতীয় পূজা নিষিদ্ধ অঙ্গরাগবিহীন দেবতাদিগকে সাধারণ ভক্তদের ১৫ দিন দর্শন দেওয়া হয় না। স্নানযাত্রা পূর্ণিমা থেকে রথযাত্রা অমাবস্যা পর্যন্ত ১৫ দিন স্নান জগন্নাথদেবের অনবসর কাল। তখন মন্দিরের দরজা বন্ধ থাকে। তখন দেবতাদের নিরোধন গৃহের (আঁতুর ঘরের) অন্তরালে রাখা হয়। এরপর রক্তচন্দন, সাদা চন্দন সুবাসিত কস্তুরী, কুমকুম, কপূর একসঙ্গে মিশিয়ে দেবতাদের দেহে প্রলেপ দেওয়া হয়।

অসুস্থ থেকে আরোগ্য লাভ করার জন্য তাঁদের তখন পথ্য দুধসাবু আর পাঁচন, স্থানীয় নাম বক্কাল। পাঁচন তৈরি হয় নিমপাতা, কলমি পাতা, সিদ্ধিপাতা, আমলকী, হরীতকী, জায়ফল, আদা, মধু, দারুচিনি, গোলমরিচ ও কপূর দিয়ে। কখনও পাঁচন তৈরি হয় খাঁটে গোদুগ্ধ, ডাবের জল ও গঙ্গাজল দিয়ে। আর রসালো ফল ভোজ্যপর্ণ পথ্য হিসাবে দেওয়া হয়। ইহা যেন এক অধ্যাত্মিক চিকিৎসা।

প্রতিদিন সকালে জগন্নাথদেব, বলরাম ও সুভদ্রার স্নানের পর এক ঘণ্টা তীর্থযাত্রীরা সরাসরি গর্ভগৃহে এসে তাঁদের দর্শন ও পূজা-অর্চনা করতে পারেন। তখন ফ্রি-দর্শন। সেই সময় রত্নসিংহাসনের পিছনে ১৬'x ৩^১/_২' চওড়া সরু গলিপথে তীর্থযাত্রীরা পরিক্রমণ করতে পারেন, ইহা পুণ্যের কাজ বলে বিশ্বাস। টিকিট না কেটে জগমোহন থেকে দর্শন করা যায়। আর টিকিট কেটে গর্ভগৃহে গিয়ে দর্শন করা যাবে। প্রতিদিন ভোরে প্রায় ৫টায় পাণ্ডারা খোল, মুদঙ্গ, কাঁসর, করতাল সহকারে কীর্তন করেন এবং কীর্তনান্তে দর্শনার্থীদের পেড়া প্রসাদ দেন।

শ্রীমন্দিরের অশ্বদ্বার দিয়ে ভেতরে প্রবেশ করলে ষড়ভূজা গৌরাঙ্গ, রামচন্দ্র, হনুমান, নৃসিংহ, গোপালসহ নানা দেবতার মন্দির আছে। জগন্নাথ মন্দিরের বহির্ভাগ অমূল্য ভাস্কর্যে পরিপূর্ণ, কিন্তু মন্দিরের ভেতরে কোন খোদাইয়ের কাজ নাই। ভিতর সমচতুর্ভুজ ৮০ ফুট।

গর্ভগৃহের আরও দুইটি তল আছে। গর্ভগৃহের উপরের কক্ষ 'মুদ'- যে প্রবেশের সিঁড়ি আছে। আর তিনতলার কক্ষটি আয়তনে ছোট, সিঁড়ি নেই। তবে সেখানে কয়েকটি খাঁজকাটা পাগসন্ধি অংশ আছে, যার নাম ওড়িয়া শব্দে বেকি অর্থাৎ গলা। আর বায়ু চলাচলের জন্য যে চওড়া ফোকরগুলি রয়েছে সেখান দিয়ে তিনতলার কক্ষে প্রবেশ করা যায়।

এত উঁচু ও এত ভারী পাথর বালির স্তম্ভ গড়ে তার চারপাশে পাথর দিয়ে ঘিরে ধীরে ধীরে গড়ে তোলা হয়েছে এই মন্দির। মন্দির ও জগমোহন যেন পরস্পরের সঙ্গে বাঁধা। একে গ্রস্থি বলে, ওড়িয়া ভাষায় গইঠাল। তালজঙ্ঘায় পাগসন্ধিতে নরনারীর কিছু মিথুন মূর্তি আছে। রক্তমাংসের শরীরের মানুষ কাম রিপুকে অদমন করতে অব্যয় পুরুষ

জগন্নাথের কাছে আত্মসমর্পণ করা। তাছাড়া আছে বিড়াল নামক বিচিত্র সিংহমূর্তি। উপর-জঙ্ঘার খাঁজগুলিতে আছে বিভিন্ন ভঙ্গিতে দণ্ডায়মান চিত্তাকর্ষণক অলসকন্যার মূর্তি, যা মানুষকে জাগতিক লোভ-লালসা থেকে মুক্তি, যেন পরমব্রহ্মের কাছে নতিস্বীকার। গণ্ডির সব থেকে নিচের অংশের চারদিকে চারটি বৃক্ষ বজ্র মস্তক আছে, আর সেগুলির প্রত্যেকটির উপরে গজক্রান্ত সিংহমূর্তি আকর্ষণীয়।

জগমোহন পীঠা দেউল নামেও পরিচিত। কারণ এই মন্দিরের গঠন অনেকটা পিরামিডের মতন। পিরামিড থেকেই সম্ভবত পীঠা কথাটি এসেছে।

জগমোহনকে মুখশালাও বলে কারণ এটি পেরোলেই গর্ভগৃহের দরজায় পৌঁছানো যায়। মুখশালা স্থানীয় ভাষায় বাহার পোখরিয়া বা বাইরের মণিকোঠা, বাইরের দিক কারুকার্য খচিত। মুখশালাটি চারটি স্তম্ভের উপর দণ্ডায়মান। মুখশালা দৈর্ঘ্য ও প্রস্থে যথাক্রমে ৬০' ও ২৫', উচ্চতা ১৫'।

রত্নসিংহাসনে আটশো বছরের পুরনো কালো মুগনি পাথরের ১৬'×১৩'×৪' জগন্নাথদেব কিন্তু একা উপবিষ্ট নয়, তাঁর রয়েছেন বাঁদিকে থেকে বলরাম, তারপর সুভদ্রা এবং ডানদিকে জগন্নাথদেব ও আরও জগন্নাথদেবের প্রতিরূপ ছোট নীলমাধব, জগন্নাথদেবের বাঁ পাশে সোনার ছোট ভূদেবী (লক্ষ্মী) ও ডানপাশে রূপার ছোট শ্রীদেবী (সরস্বতী) তিন দেব-দেবী। জগন্নাথের বাঁ পাশে সুদর্শন চক্র। এই সাত বিগ্রহ উপবিষ্ট বলে রত্নসিংহাসনের আর এক নাম সপ্তবর্ণ পীঠ। মূর্তিগুলি মোটা রূপোর চেন দিয়ে রত্নসিংহাসনের পিছনের দেওয়ালের সঙ্গে শক্ত করে বাঁধা, তবে চেনগুলি দৃষ্টিগোচর হয় না।

চৈতন্যদেব গজপতিরাজা প্রতাপ রুদ্রদেবের সময় পুরীতে আসেন। তিনি সুদীর্ঘ আঠারো বৎসর ধরে গরুড় স্তম্ভের পিছনে প্রতিদিন দাঁড়িয়ে জগন্নাথ দর্শন করতেন। আর বলতেন পাদমেকং ন গচ্ছামি। অর্থাৎ পুরী থেকে আমি কোথাও যাব না। পুরীতেই তিনি দেহ রেখে ছিলেন। তিনি নাটমন্দিরের মেঝেতে নিরালায় প্রতিনিয়ত দাঁড়িয়ে থাকতে তাঁর চরণদ্বয়ের ছাপ ১০'' পড়েছিল। পরবর্তীকালে সেই পদচিহ্ন কুম্ভবেড়ার উত্তরদিকে এক ছোট মন্দিরে স্থানান্তরিত হয়। জনশ্রুতি ভোগ মন্দিরের দ্বারের বাঁ দিকের দেওয়ালে আঙুলে ভর দিয়ে মহাপ্রভু দাঁড়িয়ে থাকতেন। সেই আঙুলের চিহ্ন আজও দেখা যায়। অনেক তীর্থযাত্রী তাতে নিজের আঙুল ছোঁয়ান পূণ্য লাভের আশায়। গর্ভগৃহে রত্নসিংহাসনের নীচে অগুনতি শালগ্রাম শিলার স্পর্শে পবিত্র, তাঁর ওপর দাঁড়ানো তাই সম্ভব নয়। তিনি সমুদ্রকে যমুনা বা কালিন্দী নদী ভেবে বৃন্দাবনে গেছেন ভাবতেন। ১৫৩৩ খ্রিস্টাব্দে আষাঢ়ের বেলা তৃতীয় প্রহরে তলিয়ে যান এরূপ কথিত আছে, তবে তখন না কি পরিষ্কার দিনের আলো ছিল।

শুক্লা সপ্তমী তিথিতে অসুস্থ শরীরে চৈতন্যদেব জগন্নাথ দর্শন করতে গিয়েছিলেন এবং তথায় ভাবাবেশে তিনি মূর্ছিত হইয়াছিলেন, সেই সুযোগে আক্রোশবশতঃ কেউ তাঁকে হত্যা করে দেহ লুকাইয়া ফেলেন। আর প্রচার করেন যে, চৈতন্যদেব জ্যোৎস্নারাত্রী সমুদ্রে ঝাঁপ দিয়ে ব্রহ্মলীন হয়ে গেছেন এবং জগন্নাথ দেহ বিলীন হইয়াছেন। সমুদ্রে ডুবে মৃত্যু হলে কিছুক্ষণ পরে কিছু দূরে তীরে মৃতদেহ ভেসে ওঠে। কেউ তাঁর প্রাণহীন অপ্রকট দেহ দেখেননি। তাই চৈতন্যদেবের অন্তর্ধান রহস্য ভিত্তিহীন বলেই মনে করা যেতে পারে।

জগন্নাথের মহাস্নানের পর যখন দেবতার অস্তরালে থাকেন তখন ভক্তদের দর্শনের জন্য মোটা কাপড়ের উপর নীলবর্ণ জগন্নাথ, শ্বেতবর্ণ বলরাম ও পীতবর্ণ সুভদ্রা ওড়িশা শিল্পশৈলীতে আঁকা পটচিত্র অনাসর পুলটিস লাগিয়ে শক্ত করা হয় এবং বাঁশের একটি কাঠিতে বুলিয়ে ঐ তিন দেবদেবীর মূর্তি সর্বসাধারণের দৃষ্টি গোচরে রাখা হয়।

স্নানযাত্রা থেকে রথযাত্রা পর্যন্ত যে কক্ষে চিত্রিত পটচিত্র থাকে তার উত্তর দিকের অংশ শয়ন ঘর / ঘটশেষ ঘর

(খাট ও শয্যার ঘর), আর এক দিকে পানিঘর (জল রাখার ঘর), দক্ষিণ দিকে ফুল ঘর ও চাঙ্গরা ঘর (বস্ত্রঘর)। মুখশালার উত্তরদিকের অংশে একটি ভাঁড়ার ঘর। একে জগন্নাথদেবের রত্নভাণ্ডার বলে যেখানে বহু মূল্যবান রত্ন, বিগ্রহদের নানারকম স্বর্ণালঙ্কার অঙ্গভূষণ থাকে। সুখশালার ভেতরের দিকে আটটি সুন্দর নারীমূর্তি বিভিন্ন স্থানে অবস্থিত। এই কক্ষের মধ্যভাগে যে অর্গল আছে তাকে ভিতরকাঠ বা চন্দন অর্গলি বলে।

স্নানযাত্রার অনবসরে দার বিগ্রহগুলি তিনটি বেদীর উপর অবস্থান করেন। মহাস্নানের অবসরকাল ১৫দিন অতিবাহিত হবার পর যেন নবযৌবন লাভ করার পর বিগ্রহত্রয়কে নিয়ে রথযাত্রা শুরু হয়। যাত্রার প্রক্রিয়াকে পাহাণ্ডি বলে। এই পাহাণ্ডি দুই রকমের, যথা, (১) গোটে পাহাণ্ডি ও (২) ধারি পাহাণ্ডি।

১। গোটে পাহাণ্ডি— শ্রীজগন্নাথ মন্দিরের ভিতর থেকে স্নানযাত্রার বা শুণ্ডিচা মন্দির থেকে উল্টো রথে গর্ভগৃহে আসেন সেই প্রক্রিয়ার নাম গোটে পাহাণ্ডি।

২। ধারি পাহাণ্ডি— গর্ভগৃহে বা জগমোহন থেকে বাইরে বেরিয়ে আসেন তখন ধারি পাহাণ্ডি প্রক্রিয়ায়।

বিগ্রহস্নানের কটিতটে দড়ি বেঁধে পূর্বদিকের সিংহদ্বার দিয়ে ভক্তরা মণিমাকে দোল খাওয়াতে খাওয়াতে যেন ছন্দে ছন্দে নন্দ দুলাল দুম দুম শব্দ ও উচ্চধ্বনি করতে করতে বড়াদণ্ড প্রশস্ত মসৃণ রাজপথে ধীরে ধীরে নিয়ে আসেন ধারি পাহাণ্ডি প্রক্রিয়ায় সারিবদ্ধভাবে। বিগ্রহদের কটিতটে রেশমের দড়ি দুই দিকে থেকে বাঁধে এবং দুইদিক থেকে টানে এক একটু এগিয়ে আসে।

বারি পাহাণ্ডি বা গোটে পাহাণ্ডি কোন ক্ষেত্রেই জগন্নাথদেব প্রথমে আসেন না। প্রথমে সুদর্শন চক্র, তারপর বলভদ্র, সুভদ্রা এবং সর্বশেষে জগন্নাথ, যেন সকলের শুভযাত্রা করিয়ে, কুড়ি-পঁচিশ মিনিট তফাতে। সব ধরনের পাহাণ্ডির সময় প্রত্যেক বিগ্রহের নিচে তুলোর মোটা গদি, নাম তার তুলি থাকে, যাতে ভারী বিগ্রহগুলির প্রতি পদক্ষেপে তাঁদের তলদেশের দারুতে কোন রকম ফাটল বা আচর বা ক্ষয়ে না যায়। বিগতদের বাহির করার সময় দইতাপতি পাণ্ডারা রূপোর শিকল দিয়ে বিগ্রহদের পিছনে বেঁধে টেনে ধরে রাখেন, যাতে পড়ে না যায়।

১২

মোঘল আমলে মুসলমান আক্রমণকারীদের হাত থেকে শ্রীজগন্নাথ মন্দিরের চিত্তাকর্ষক ভাস্কর্য রক্ষা করতে এর গায়ে চূনের মোটা প্রলেপ পড়েছে কয়েকবার, মানুষের দৃষ্টির অগোচর হয় ১৬৩৬ থেকে ১৯৭৯; ৩৪৩ বৎসর। আর একটি কারণও শিল্পকলা সমুদ্রের নোনা হাওয়ায় নষ্ট থেকে বাঁচাতে। আবার মন্দির গায়ে জন্মানো আগাছা মারতেও চুন লাগানো হয়েছিল। ১৬৩৬ খ্রিস্টাব্দের ২১ ডিসেম্বর রাজা নরসিংহদেব নোনা হাওয়া আর জল ঝাড়ে বিনষ্ট মন্দির সরাতে ৯১৫৩৮ কাহনা ২ পানা ১০ গণ্ডা কাউরি খরচ করেন। ২০০০০ কাহনা = ৬০০০ টাকা।

এর প্রায় ৮০ বৎসর পর রাজা হরেকৃষ্ণদেবের রাজত্বে আবার চূনের প্রলেপ পড়ে।

তৃতীয়বার পড়ে রাজা বীরকিশোরদেবের (১৭৩৭-১৭৯৩) প্রধানা মহিষীর নির্দেশে। বীরকিশোরদেব ও তাঁর মা মন্দিরের অনেক উন্নতিসাধন করেন। স্নানবেদী, ভোগমণ্ডপের কিছু অংশ, মন্দিরের মূল প্রবেশ পথের উপরিভাগ তাঁরা করেন।

মন্দিরে ৩/৪ ফুট বহুদিনের চূনের প্রলেপ নরম হয়ে গেছে, জলও আটকানার ক্ষমতা আর নেই। তাই খুলে ফেলার দরকার। ১৯৭৫ সালে এই মন্দির জাতীয় স্থাপত্য হিসাবে সরকার ঘোষিত। ১৯৭৯ সালের ২২ আগস্ট ভারত সরকারের প্রত্নতাত্ত্বিক বিভাগ এক বিশেষজ্ঞ কমিটি গঠন করে মন্দির রক্ষণাবেক্ষণ, চূনের প্রলেপ সরিয়ে ফেলা প্রয়োজন পড়ে। লোহার ভারী বেঁধে কাজ হয় এর আগেও ১৯৯০, ১৪ জুন আমলকের অংশ চাতালে পড়ে।

১৯৫২ সালেও ওড়িশা সরকার দি পুরী শ্রীজগন্নাথ টেম্পল অ্যাডমিনিস্ট্রেশন অ্যাক্ট ১৯৫২ আইন বিধানসভায় পাশ করান। আবার ১৯৫৫ সালে সুস্থিভাবে মন্দিরের কাজকর্ম চালানোর জন্য শ্রীজগন্নাথ টেম্পল অ্যাক্ট ১৯৫৫ বিধান সভায় পাশ করান। এই কমিটির সদস্য সংখ্যা বারো। পুরীর গজপতি রাজা কমিটির চেয়ারম্যান, পুরীর কালেক্টর ভাইস-চেয়ারম্যান, ওড়িশা সরকারের নিযুক্ত একজন প্রশাসক ম্যানেজিং কমিটির ডাক্তার মেকআপের কাজকর্ম দেখা শোনা করেন।

১৩

রথযাত্রার দিন ওড়িশার বর্তমান সৌম্যদর্শন গজপতি মহারাজ দিব্যসিংহদেব রাজপ্রাসাদ থেকে রাজকীয় পোষাক পরে রাজ তরবারী হাতে পাঙ্কিতে চড়ে রথের প্রায় নিকটে এসে নামেন। আর ধীরপদে সন্তর্পণে রাজপথ ধরে রথের দিকে এগিয়ে যান। মনে হয় যেন, রাজা চলেছেন রাজার রাজা-ত্রিভুবনের সর্বশক্তিমান মহারাজ বিশ্বরাজা ভগবান জগন্নাথকে একান্ত ভক্তিভরে বন্দনা করতে, তাঁর করুণা প্রার্থনা করতে, যেন রাজা সব আপদ-বিপদ থেকে পরিত্রাণ পান। প্রতি রথের চারদিক তিনি সোনার ঝাড়ু পছন্তি বিজয় দিয়ে পরিষ্কার করেন সাদা পুল ও চন্দন মিশ্রিত পবিত্র বারি সিঞ্চন করেন। একে ছেরা পহরা বলে। পাণ্ডা সেবকরা একাজে রাজাকে সহায়তা করেন। প্রধান পাণ্ডা তুলসী পাতা ও সাদা ফুলের মালা জগন্নাথের আশীর্বাদস্বরূপ রাজার গলায় পরিয়ে দেন। ত্রিকোণাকৃতি রাজ পতাকা রাজার সঙ্গে বহন করেন অন্যসব রাজ কর্মচারিবৃন্দ।

ডাঙ্ক বলি, ওড়িয়া ভাষায় ডাঙ্ক গীতা, অল্লীলগান, না গাইলে রথ চলতে আরম্ভ হয় না। আর রথের গতিও তাতে নিয়ন্ত্রণাধীন থাকে। রথযাত্রা উর্বরতা ও জীবনের প্রতীকরূপে গণ্য করা হয়।



রথের দিন জগন্নাথ, বলরাম ও শুভদ্রাকে রাজকীয় সাজ-পোষাকে সজ্জিত করা হয়। পথের দুধারে অগণিত পুণ্যার্থী তীর্থযাত্রীর সমাগম হয়। তাঁরা দীর্ঘক্ষণ সার দিয়ে দাঁড়িয়ে থাকেন। ওড়িশা, পশ্চিমবঙ্গ, মহারাষ্ট্র, অন্ধ্রপ্রদেশ,

উত্তর প্রদেশ, আসাম, ভারতের অন্য প্রদেশ, এমনকি বাংলাদেশ এবং সুদূর ইউরোপ, আমেরিকা ও অন্য বিদেশ দর্শনার্থীর সমাগম হয়। সময়ে সময়ে কার্যত বড়াদণ্ড রাজপথ অগম্য হয়ে যায়। বারাণসী ও বাংলাদেশ থেকে একসময় নদীপথে নৌকায় তীর্থযাত্রীরা আসতেন। মৈহর শিলালেখ, নাগপুর শিলালেখ, পুজারিপালি শিলালেখ ও প্রবোধচন্দ্রোদয় নাটকে ভারতবর্ষের বিভিন্ন জায়গা থেকে পুরুষোত্তম ক্ষেত্রে তীর্থযাত্রী আসার নির্দশন আছে। নবম ও দশম শতাব্দীতে পুরুষোত্তম ক্ষেত্র সর্বসাধারণের কাছে প্রসিদ্ধ এক তীর্থভূমি হয়ে উঠেছিল।

শোভাযাত্রায় দেবদাসী সেজে নৃত্য, কেউ বানর দলপতি রামভক্ত বীর হনুমান গদা হাতে, কেউ বিষ্ণুর নৃসিংহ অবতাররূপে হিরণ্যকশিপুকে হত্যা করে প্রহ্লাদকে যেন রক্ষা করা, কেউ ময়ূরপুচ্ছ মাথায় ধারণ করে কৃষ্ণের মত মোহনবাঁশি বাজাল বা কৃষ্ণের পাঞ্চজন্য শঙ্খধ্বনি করেন। কাহারও হাতে ধরা থাকে গোলাকার সাদা ছাতা, যা বিশ্বব্রহ্মাণ্ডের প্রতীক, ইহাতে কদম্বের মত গোলাকার ফুল ঝুলানো থাকে, কেউ বিষ্ণুর সুদর্শন চক্রের প্রতীকরূপে বাঁশের গোলাকার চাকা চক্রাকারে ঘুরান, লাল-সবুজ লম্বা ঝালর যুক্ত এবং চাঁদ তারা ও তিলক নকশাযুক্ত বড় গোল, প্রায় ন্যাশপাতি আকারের পাখা এবং সাদা চামর দিয়ে শীতল বাতাস করেন, কেউ প্রদীপ হিসাবে মশাল টাকুরকে দেখান, আগুনগোলা দড়িতে বেঁধে বা মশাল মাথার বা দেহের চারপাশে ঘুরানো খেলা, যা পুরীর বহু পুরানো বনাতি খেলা, এখনও আগুনের উপর দিয়ে লাটিমের মতন দড়ি বাঁধা আগুনগোলা নিয়ে ঘুরেন, ছোড়া খেলা (এখন বিরল), গৌরাঙ্গের মত দুই হাত উর্ধ্বলোকে তুলে সমন্বয়ে উচ্চনাদে স্বতস্বূর্ত ভক্তিমূলক হরে কৃষ্ণ, হরে কৃষ্ণ চিরন্তন নাম সংকীর্তন করেন। কীর্তন করেন জগন্নাথদেবকে তৃপ্ত, সুখী করতে, আর আনন্দ আবহে উদ্ভিগ্ন মানুষ সব হন মাতোয়ারা। হয় আনন্দের এক বাতাবরণ তৈরি। কীর্তনকালে সঙ্গে কাঁসর, ঘণ্টা, খোল, মৃদঙ্গ, করতাল, খঞ্জনি, ভেরী ইত্যাদি বাদ্যযন্ত্রের ধ্বনিতে আকাশ-বাতাশ মুখরিত হয়ে যায়। সব তীর্থযাত্রী সমন্বয়ে জয় জগন্নাথ উচ্চনাদে ধ্বনি দিয়ে নাচতে থাকেন। বিগ্রহের কাছে জয়দেবের গীতগোবিন্দের গান বৈষ্ণব গায়ক সমবেত কণ্ঠে গান। রথের রশি টানা, রথের চূড়া দেখা, জগন্নাথদেবকে স্পর্শ ও দর্শনে অন্ধ, খঞ্জ, বিকলাঙ্গ ভিক্ষু, দীনদরিদ্র, দুখী, অসহায়, পতিতজন, আবালবৃদ্ধ তাঁদের সকল শোকদুঃখকষ্ট নিরাময়। রোগগ্রস্থ রোগ থেকে মুক্তি হবে এ সকল রথযাত্রীর প্রত্যাশীত যা তার আগে অবস্থিত অন্যায়ও ছিল। চলন্ত প্রতিমাকে নয়নপথগামী দেখে তীর্থযাত্রীসব এক অপার্থিব অনাবিল আনন্দ পান। জগন্নাথ দর্শনে সংসারে আর পুনর্জন্ম হবে না এ এক দৃঢ় অবিচল বিশ্বাস হিন্দু সমাজে আছে। হবে মুখ্যালাভ। আর জগন্নাথের বামন অবতার দর্শনে বন্ধন মুক্ত হয়। কলি যুগে জগন্নাথ, ব্রহ্মা, বিষ্ণু, মহেশ্বর, কৃষ্ণ এসব জ্যোতির্ময় দেবতার প্রতিভু, তাই অমৃতপুত্র মানুষ আকুল আকাঙ্ক্ষা নিয়ে জগৎপিতা করুণাসিন্ধু দীনবন্ধু জগন্নাথকে দর্শন করেন। তিনি ভক্তের ভগবান, কল্পতরু, অনাথের নাথ, তাই তাঁর ওদার্যের জন্য তিনি জগন্নাথ দাতা সকল জীবের ত্রাতা, পতিপাবন। কোটি কোটি প্রণাম নিবেদন করেন।

রবীন্দ্রনাথ ঠাকুর ভক্তিভাজন কবিতায় লিখেছেন—

“রথযাত্রা, লোকারণ্য, মহা ধুমধাম—

ভক্তেরা লুটায় পথে করিছে প্রণাম।

পথ ভাবে ‘আমি দেব’, রথ ভাবে ‘আমি’,

মূর্তি ভাবে ‘আমি দেব’—হাসে অন্তর্যামী।”

(সঞ্চয়িতা : ১৩৮২ : ২৯০)

কথোপনিষদে রথের কল্পনায় আছে—

“আত্মনাম রথিনাম বৃদ্ধি শারেরাম রহমেবাতু
বুদ্ধিম তু শরথিস বৃদ্ধি মানহ প্রজাহেমভ চা।”

অর্থাৎ আত্মা রথে উপবিষ্ট, জ্ঞান, মন ও চিন্তার রথী।

আর ঋন্দপুরাণে আছে—

“গুণ্ডিতা মগুপম নামম যাত্রাহমাথনাম পুরে
অশ্বমেধ সহস্রাস্য মাহবেদি তদদ্বাবেত।”

অর্থাৎ যেসব ভাগ্যবান গুণ্ডিতা শ্রীমন্দিরে দেবতাকে দর্শন করেন, উল্টোরথ দেখেন তাঁরা সহস্র অশ্বমেধ যজ্ঞের পুণ্য অর্জন করেন।

কবি উপেন্দ্র ভঞ্জ তাঁর ‘বৈদেহিসা বিলাস’ বইতে এবং কবি সালবেগ জগন্নাথদেবের মাহাত্ম্য কীর্তন করে বলেছেন যে, এক বিরাট হাতি যেন প্রশস্ত রাজপথে বিচরণ করে সকলকে পদদলিত করে তাঁদের সব পাপ, এমনকি যাহা অক্ষমার যোগ্য তারাও নিঃশেষিত করে পতিতকে রক্ষা করছেন।

রথযাত্রার দিনে বৃষ্টি কাদুয়া গুণ্ডিতা যেন ভগবানের করুণা, কৃপা, প্রেম, চিদানন্দ দেবরস বর্ষিত হয়, যেন শান্তির বারি, শুভ মঙ্গলের ইঙ্গিত।

জগন্নাথের পূজায় হলুদ, কমলা, গোলাপি, সাদা টগর, শিউলি, জুই জগন্নাথদেবের খুব প্রিয় ফুল এবং তুলসী পাতা তাঁর নিজস্ব ফুল বাগান (বল্লভ) থেকেই মহিলা সেবকরা তুলে আনেন। আর নীলাচল উপরণে কয়েকজন মহিলা বিনা পরিশ্রমে ফুলের মালা গাঁথেন। তুলসীকে, বিষ্ণুপুরাণ মতে, বৃন্দা (জলন্ধর পত্নী) বলা হয়, এখানে ইহা বৃন্দাবনরূপে আদৃত।

জগন্নাথদেবের রথযাত্রা শেষ হয় বিকালে বলগণ্ডি চক সন্নিকটে গুণ্ডিতায়, জগন্নাথ মন্দির থেকে তিন কিলোমিটার উত্তরে দীর্ঘ পথ অতিক্রম করে, সময় লাগে প্রায় ৫/৬ ঘণ্টা। গুণ্ডিতা জগন্নাথের মাসির বাড়ি। গুণ্ডিতা মগুপ প্রতিষ্ঠা করেন ইন্দ্রদ্যুম্নের পত্নী গুণ্ডিতা। গুণ্ডিতা যাত্রার অপর নাম ঘোষযাত্রা, নবদিনযাত্রা বা দশাবতার যাত্রা। সারা বছর এই মগুপ ব্যবহার না হওয়ায় মন্দিরটি ধুলো ও আবর্জনায় মলিন হয়ে থাকে। মহাপ্রভু শ্রীচৈতন্যদেব গুণ্ডিতা মন্দির সম্মার্জন ও ধোয়া-মোছার কাজটি নিজের হাতে যত্নসহকারে পরিষ্কার (মার্জন) করতেন, একে শোধন বলে। প্রায় পাঁচশো বছর ধরে এখনও গুণ্ডিতা মার্জন হয়ে থাকে।

জগন্নাথদেব মাসির আদরযত্নে গুণ্ডিতায় সাতদিন থেকে অষ্টম দিনে একাদশী দিনে উল্টোরথে, যা বাছড়া ওছদা যাত্রা নামেও খ্যাত, স্বগৃহ জগন্নাথ মন্দিরে ফিরে আসেন, আর গর্ভগৃহের পুনঃ রত্নসিংহাসনে প্রতিস্থাপন করেন। যেদিন বিকালে দ্বিতীয় গুণ্ডিতায় পৌঁছান সেদিন এবং যেদিন একাদশীতে ফিরেন, ধরলে জগন্নাথদেব মাসির বাড়ি নয়দিন থাকেন। (রথের পাদপীঠে অবস্থানরত দেবতাদের উল্টো রথে পোড়া পিঠা নিবেদন করা হয়। সেদিন যেন বিয়ে উৎসব। উল্টোরথের দিন জগন্নাথদেবের পত্নী মহালক্ষ্মী সখী পরিবৃত হয়ে স্নানদেবীর দাক্ষিণ্যে চাহনি মগুপে এসে উপস্থিত হন এবং রোষকশায়িত দৃষ্টিতে তাকান। রথযাত্রায় স্বামী তাঁকে কখনও সঙ্গে নেন না। অথচ নন্দ সুভদ্রাকে নিয়ে বেড়ান। তাই স্বামীর উপর মহালক্ষ্মীর রাগ। রথের কিয়দংশ চোখে পড়লেই তিনি রাগে দুমদাম করে নিচে নেমে মন্দিরের প্রধান প্রবেশপথের মুখে এসে স্বামীকে কিছুতেই মন্দিরে প্রবেশ করতে দেবেন না। অনেক সাধ্যসাধনার পর শ্রীমন্দিরে ঢুকতে স্ত্রীর অনুমতি পান। এই মান-অভিমানের পালাকে বাচনিক বলে। আর হেরা পঞ্চমীতে গুণ্ডিতায় গিয়ে লক্ষ্মী জগন্নাথের সঙ্গে ঝগড়াও করেন।

পুরিতে বিধবাদের একাদশী। হবিদিন করা মানা; কারণ জগন্নাথ সকলেরই স্বামী। তবে পুরীতে কার্তিক মাসে বিধবারা হবিস্যি করেন।

উল্টোরখের দিন জগন্নাথ, বলরাম ও সুভদ্রা মূর্তি ফুলের বেশ এবং নতুন রোমাঞ্চকর স্বর্ণলঙ্কারে মোহনমূর্তিরূপে নবরূপে সজ্জিত করা হয়, যাহা স্বর্ণবেশ বা সুনাবেশ নামে পরিচিত। সালংকরা বিগ্রহসব নবযৌবনের দ্যোতক—তাই ইহা নবযৌবন উৎসব। রাজা অনঙ্গভীম দেব ২,৫০,০০০ মারহা (১ মারহা = ৭০ গ্রেন) মোট ৫,৮৩১৯ গ্রাম সোনা দেন। রত্ন, সোনা, রেশম সবই রাখা হয় রত্নভাণ্ডার। রত্নভাণ্ডার দুইটি ‘বাহার ভাণ্ডার’ অর্থাৎ বাইরের ভাণ্ডার এবং ‘ভরত ভাণ্ডার’। ‘ভরত ভাণ্ডারে’ আছে খাঁটি সোনার অলঙ্কার, সোনার থালা, মুক্তা, হীরে, বাহির ভাণ্ডারে আছে জগন্নাথদেব। বলভদ্রর সোনার মুকুট, যার ওজন যথাক্রমে ৬১৮ গ্রাম এবং ৭১০ গ্রাম।

শ্রীহস্ত (সোনার হাত), শ্রীপায়ার (সোনার পা), শ্রীমুকুট (সোনার বিরাট মুকুট), শ্রীময়ূর চন্দ্রিকা (সোনার তৈরি ময়ূর পালক), শ্রীচূলা পাটি (সোনার চুল), শ্রীকুন্তল (কানের ঝোলানো দুলা), শ্রীরত্ন রেখা (গালে লাগানোর সোনার অলংকার), শ্রীবালা (সোনার নেকলেস—পদ্মফুল মালা, চম্পকফুল মালা), সেবতিমালা, অগস্তিমালা, হরিদ্রা মালা, কান্তি মালা, শ্রীচিন্ত, সোনার তৃতীয় নয়ন, যা মূল্যবান বিভিন্ন রত্ন পাথরে খচিত এবং মাথার ফুল আড়কানি থাকে। সুনাবেশে জগন্নাথ সোনার সুদর্শন চক্র ডান হাতে ধারণ করেন, বাঁ হাতে রূপার শঙ্খ, বলরাম ডান হাতে সোনার গদা, আর বাঁ হাতে সোনার হল ধারণ করেন। আর সবসময় জগন্নাথ ও বলরামের কবজিতে নলিহাত পরানো থাকে, যা দেখতে বালতির মত। জগন্নাথ ও বলরাম বিগ্রহের মাথায় ফুল আড়কানি, সুভদ্রার মাথায় ফুল তারিকক সোনার ময়ূর পাখা, আর মাথায় রত্নখচিত গোল চক্রসদৃশ মুকুট শোভা পায়। স্বর্ণাবেশের উজ্জ্বলতা ভক্তের মনে প্রসারতা বাড়ায়।

স্বর্ণভাণ্ডারের চাবি পুরীর রাজা, মন্দির প্রশাসন ও বিশেষ সেবায়োক্তের কাছে থাকে। তাঁরা তিনজন একসঙ্গে স্বর্ণভাণ্ডার খুলেন।

অধরপনা উৎসব

উল্টোরখের দুই দিন পর ত্রয়োদশীতে বিগ্রহত্রয়কে রঙিন পোশাকে সুসজ্জিত করে দুধ, দই, ছানা, ক্ষীর, ঘি, মাখন, মধু, মিছরি, কপূর ইত্যাদি মিশ্রিত এক পনা, যা পানা শব্দ থেকে উৎপন্ন শরবত মাটির তিনটি বড় ব্যারেলাকৃতি পিপায় ঢেলে রেখে মন্ড্রে তাঁদের অধর (ঠোঁট সংস্পর্শ করিয়ে করিয়ে পিপাসব ভেঙে দিলে অধরপনা। অধরপনা/অধরাসুধা/অধরামৃত/মহাসুধা রথের ওপর গড়িয়ে রথের গা বেয়ে, ফাঁক দিয়ে নিচে আসে তা ভগবত-রস প্রেমানন্দে ভক্তি-চন্দনে ভক্তেরা আত্মদান করে দুঃখ থেকে মুক্তির আশা পূর্ণ করেন। কেউ অধরপনার কিছুটা ভবিষ্যতের জন্য সঞ্চয়ও করেন। ভক্তরা মাটির প্রদীপ জ্বলে জগন্নাথের কাছে তাঁদের মনস্কামনা পূরণের জন্য প্রার্থনা করেন, অনেকে বিগ্রহদের ধুতি, শাড়ি, নারকেল অর্ঘ্য দেন।

নীলাদ্রি বিজে উৎসব

জগন্নাথদেব চৌদ্দদিন সেবা গ্রহণ করার পর মধু, মিছরি, কপূর, দুধ, দই, ছানা, সন্দেশ, পেড়া, মিষ্টি ফলের রস বড় বড় লোহার পাত্রের একসঙ্গে এসব মিশিয়ে এক যৌগ মিশ্রণ তৈরি করা হয় এবং সেই মিশ্রণ পাণ্ডারা চারিদিকে ছিটিয়ে দেন যাহাতে পাপী-তাপী সকল মানুষ, এমনকি পাখি, পিঁপড়া, বিদেহী আত্মা সুধামৃত মিশ্রণের একবিন্দু খেয়ে করুণাসিন্ধুর কৃপায় উদ্ধার হয়, মুক্তি পায়। ইহাই নীলাদ্রি বিজে উৎসব। এই উৎসব রাতে অনুষ্ঠিত হয়, কারণ জগন্নাথদেব রাতে জন্মগ্রহণ করেছিলেন। এই উৎসবে কখনও কখনও আতস বাজি, তুবড়ি পোড়ানো হয়।

শ্রীজগন্নাথ মন্দির ও গুণ্ডিচা মন্দির ছাড়া পুরীতে আরও কয়েকটি পবিত্র দর্শনীয় স্থান—

১। জগন্নাথ মন্দিরের এক কিলোমিটার উত্তরে-মার্কণ্ডেশ্বর স্পহিতে (পাড়ায়) মার্কণ্ডেয় পুষ্করিণী।

২। গুণ্ডিচা মন্দিরের উত্তর-পূর্বে সাড়ে চার একর বিস্তৃত ইন্দ্রদ্যুম্ন সরোবর। জগন্নাথ মন্দির নির্মাণ করার আগে অশ্বমেধ যজ্ঞের সময় ইন্দ্রদ্যুম্ন বহু সহস্র গো-দান করেছিলেন। এই গরুগুলির ক্ষুরের আঘাতে মাটিতে গর্ত হয় এবং গোমূত্র জমে এই সরোবরের সৃষ্টি হয়েছিল।

৩। পুরীর উপসাগর পরিচিত মহাদধি। মহোবধি সমুদ্র নামে এবং তার সুন্দর বেলাভূমি সকলের কাছে প্রিয়। মহর্ষি দুর্বাসার শাপে দেবরাজ ইন্দ্র শ্রীহীন হইলে লক্ষ্মী সমুদ্র গর্ভে গিয়া বাস করতে লাগলেন। ফলে ত্রিলোক শ্রীভ্রষ্ট হয়। পরে ব্রহ্মার উপদেশে সত্য যুগে দেব ও অসুরগণ মন্দির পর্বতকে মছনদত্ত এবং বাসুকিকে মছনরজ্জু করে সমুদ্র মছন করতে থাকেন। সমুদ্র দেবতা বরণের কন্যা শ্রীমহীলক্ষ্মী অমৃতভাণ্ড নিয়ে সেই মছনে উথিত হন। আর সঙ্গে চন্দ্র, পারিজাত, ধনুস্তরি, ঐরাবত (ইন্দ্রহস্তী ও উচ্চৈশ্রবা (ইন্দ্রের উচ্চকর্ণযুক্ত ঘোটক) উঠে আসেন। এই মহালক্ষ্মী জগন্নাথদেবের স্ত্রী।

৪। পুরীর সমুদ্রে আশ্বিন-কার্তিক মাসে পিতৃতর্পণ ও তার বেলাভূমিতে শ্রাদ্ধ প্রশস্ত।

স্বর্গদ্বার থেকে স্বর্গদ্বার রোড ধরে জগন্নাথ মন্দির প্রায় দেড় কিলোমিটার দূরত্ব। জগন্নাথ মন্দিরে আসার পথে বাঁ দিকে স্বর্গদ্বারের সন্নিকটে (৫) নৈয়ায়িক পণ্ডিত, (৬) অদ্বৈতবাদী সার্বভৌম ভট্টাচার্যের বাড়ি, যাহা গঙ্গামাতা মঠ নামে পরিচিত, আর যার সামনে গঙ্গামাতার বিগ্রহ শ্বেতগঙ্গা প্রতিষ্ঠিত।

পুরীর স্বর্গদ্বার শ্মশানে শবদাহে কোন কর দিতে হয় না।

৭। পুরীতে কাশী মিশ্রের উদ্যান বাটিকার পিছনের এলাকায় শ্রীশ্রী সিদ্ধবকুল গাছ বর্তমান, বিশ্বাস এই গাছের পূজা করিলে আগ্রহী পূজারীর ঈশ্পিত মানসদিদ্ধি হয়।

১৭

প্রতি পাণ্ডা সম্প্রদায়ের নির্ধারিত কাজ বংশানুক্রমিক। মন্দিরের এসব পাণ্ডারা (সেবায়িত) দুইভাগে বিভাজিত, যথা, (১) শাড়িবান্ধা—যাঁদের মাথায় সাদা পাগড়ি বাঁধা থাকে এবং (২) অশাড়িবান্ধা—যাঁদের মাথায় পাগড়ি থাকে না। বিভিন্ন সম্প্রদায়ের পাণ্ডার কর্ম বিভাজন আছে—

১। ধুলিয়া পাণ্ডারা রেল স্টেশন, বাসস্ট্যান্ড, রিক্সাস্ট্যান্ডে পূজার নামে অন্য কোন পাণ্ডা ঠকালে তা দেখেন, যাতে বদনাম না হয় পাণ্ডা সম্প্রদায়ের।

২। খুঁটিয়া পাণ্ডা রসুই ঘরের সামনে কাক তাড়ান।

৩। বড়সুয়ার/সুপকার পাণ্ডারা কাঠভোগ খাঁটি গাওয়া ঘি-য়ে রান্না করেন বিগ্রহদের দিনে চারবার দেওয়ার জন্য। কাঠভোগ সেইদিনে মন্দির সেবকদের মধ্যে ভাগ-বাঁটোয়ারা হয়, আর তার একাংশ যায় রাজবাড়িতে।

৪। সুয়ার পাণ্ডা ছত্রভোগ রান্নার দায়িত্বে।

৫। দুইতাপতি, দৈত্য শব্দের অপভ্রংশ দইতা বা সংস্কৃত শব্দ দয়িত মানে প্রিয়, তা থেকে দইতাপাত পাণ্ডাদের উৎপত্তি। তাঁরা অব্রাহ্মণ, জগন্নাথদেবের আত্মীয়, শবরদের বংশধর। পাণ্ডাদের মধ্যে বেশি সম্মানিত। তাঁরা মহাশ্মান পূর্ণিমা থেকে রথযাত্রা পর্যন্ত প্রায় এক মাস বিগ্রহদের পূজা-অর্চনা করেন, বিগ্রহদের ধারি পাহাণ্ডি প্রক্রিয়ায় বাহির করার সময় দইতাপতি পাণ্ডারা রূপোর শিকল দিয়ে বিগ্রহদের পিছনে বেঁধে টেনে ধরে রাখেন, তাঁদের নজরদারিতে বিগ্রহদের মূর্তিও নির্মাণ হয়, দয়িতাপাত পাণ্ডাদের মনিটরকে বড়গ্রাহী বলা হয়।

৬। সিংহারী পাণ্ডারা বিগ্রহদের পুষ্পসজ্জা, শৃঙ্গারের রূপচর্চার দায়িত্বে, প্রতিদিন সকালে ৮টা-৯টায় অলংকার, যথা, বেল্ট, জগন্নাথ ও বলরামের কবজিতে, নলিহাত, হরিদ্রামালা, কর্ণকুন্তল, সুভদ্রার মাথায় ফুল তারকি, সোনার ময়ূর পাখা, জগন্নাথ, বলরামের মাথায় ফুল আড়কানি পরান। জগন্নাথের চক্রসদৃশ মুকুটের মাঝখানে হীরে চারদিকে চুনি, বলভদ্রের লীলা ও সুভদ্রার মুকুটে পদ্মা শোভা পায়।

৭। ভাণ্ডার মেকাপ পাণ্ডা ভাড়ারের দায়িত্বে ও গর্ভগৃহে প্রদীপ জ্বালায়।

৮। দেউলকরণ পাণ্ডারা মন্দিরের হিসাব রক্ষক।

৯। চুনরা পাণ্ডা/গরুড় সেবক, প্রায় ৩১ জন, মন্দিরের চূড়ায় ধ্বজা লাগান, এবং

১০। মহাজন (পুষ্পালক) নামে পাণ্ডা সেবকরা মন্দিরের অন্য বিগ্রহদের, যথা দ্বিভুজ মদনমোহন বংশীধারী শ্রীকৃষ্ণ, গাগররিজ নারায়ণ, দোল গোবিন্দ, রাম, লক্ষ্মণ ও সীতা ও নৃসিংহের পূজা করেন।

১১। পাটরা বিষয়ী সেবায়ত—হলুদ পাটের সুতো বিগ্রহের গায়ে পেঁচান।

১২। মন্দিরের চারপাশ পরিষ্কার-পরিচ্ছন্ন করেন পুরীর যদু মঠের সেবকরা।

১৩। দত্ত মহাপাত্র—বিগ্রহে চোখ আঁকেন।

পাণ্ডাদের ট্রেনিং দেওয়া হয় স্থানীয় ভাষায় পূজাবিধি, রীতি-নীতি পদ্ধতি শিখতে। মহিলা পাণ্ডা নেই।

পরম্পরা অনুসারে নীলচক্রে পবিত্র ধ্বজা না উড়লে জগন্নাথদেবের ভোগ হয় না। ১৫৫৯ খ্রিস্টাব্দে দক্ষিণ ভারতের চালুক্য বংশের পরাক্রমশালী মুকুন্দদেব হরিচন্দন, যাঁকে তেলেঙ্গা মুকুন্দ বলা হয়, ওড়িশার হিংসানে বসেন। তিনি জগন্নাথ মন্দির শিখরে নীলচক্রটি বসান। চক্রটি অষ্টধাতুর, উচ্চতা ১১ ফুট ৮ ইঞ্চি ও ব্যাস ৭ ফুট ৭ ইঞ্চি, দুইটি চাকায়ুক্ত এবং আটটি চক্রনাভি নীলচক্রের ভেতর ও বাহিরের চাকাগুলিকে যুক্ত করেছে। চুনরা গরুড় সেবকরা ২১৫ ফুট ৮ ইঞ্চি উঁচুতে মন্দিরের চূড়ায় শার্টিনের বা রেশম বা ভেলভেটের ধ্বজা লাগান প্রতিদিন সন্ধ্যা প্রায় ৭টা থেকে ৭৩০ মিনিটে। পতাকার দাম কি কাপড়ে তৈরি সেই প্রকারভেদে দাম কম-বেশি হয়, তবে ৫০০০ টাকার কম নয়। চূড়ায় ওঠার আগে সেবকেরা বিমলা মন্দিরে পূজা ও প্রদীপ জ্বালিয়ে মার আশীর্বাদ মাথায় নিয়ে কুড়ি-পঁচিশ মিনিটে পতাকা বাঁধার কাজ শেষ করেন। গুণত্রয়ের মধ্যে সবচেয়ে উপরে থাকে সত্ত্ব (সাদা) বিষুণের প্রিয় রঙের বড় পতাকা, লম্বা চওড়া ১৯×৪ হাত), তারপর দ্বিতীয়টা রজঃ (লাল) রঙের ১২×২ হাত এবং তৃতীয়টা তমঃ (হলুদ) রঙের, ৭×২ হাত। সবুজ, নীল ও কালো রঙের পতাকা নিষিদ্ধ। দুই হাত লম্বা আরও ১০-১২টা পতাকা থাকে। চন্দ্র ও সূর্যের চিহ্নযুক্ত উড্ডীন পতাকা যথাক্রমে বলভদ্র ও জগন্নাথদেবের। তারা, স্বস্তিকা ও ওঁ চিহ্নযুক্ত পতাকা থাকবে না। নতুন পতাকা চূড়ায় লাগিয়ে আগের সন্ধ্যায় লাগানো পতাকা সব নামিয়ে এনে ছিঁড়ে খণ্ড খণ্ড করা হয় এবং সেইসব প্রতি খণ্ডাংশ ভক্তরা দুই-তিন শত টাকায় ক্রয় করে বাড়ি আনেন সংসারে সুখ-শান্তি, সমৃদ্ধি হবে এই আশায়।

১৮

জগন্নাথ মন্দিরের ১৮০৩ সালে বাৎসরিক আয় ছিল ৩১৪৮৪ টাকা ১২ আনা ১৩ গড়া। আর ব্যয় ছিল ৬৫৯৯৫ টাকা ৪ আনা ৯ গণ্ডা। তাই সরকারি সাহায্যের দরকার ছিল।

১৮০৪ সালে ৫৫ হাজার টাকা মঞ্জুর করে ইস্ট ইন্ডিয়া কোম্পানি।

১৮৪০ সালে ৫৫ হাজার টাকা কমিয়ে কোম্পানি মন্দিরের বাৎসরিক খরচ ধার্য করে ৩৫৭৩৮ টাকা।

১৮৪৫ সালে আরও কমিয়ে ২৩৩২১ টাকা।

ভারতবর্ষের সব দেব মন্দিরের মধ্যে জগন্নাথ মন্দিরের ভূ-সম্পত্তি বিস্তর। কটক, খুরদা, জাঠনিসহ সমস্ত অঞ্চলে মোট জমির পরিমাণ ৫৬ হাজার একর। বর্তমানে বেদখল হয়ে যাচ্ছে বলে কিছু সম্পত্তি বিক্রি করে টাকা মন্দির ট্রাস্টে জমা করা হয়। সর্ব প্রকার অলংকার মিলিয়ে প্রায় পাঁচ কুইন্টাল সোনা আছে স্বর্ণভাণ্ডারে, যার মূল্য প্রায় চার-পাঁচ কোটি টাকা হবে।

২০০১-২০০২ অর্থবর্ষে মন্দিরের আয় ৮ কোটি ৮১ লক্ষ ৭০ হাজার ৮২৩ টাকা, সেই আর্থিক বৎসরে ব্যয় ৮ কোটি ১২ লক্ষ ৮১ হাজার ৯৪৭ টাকা, ২০০২-২০০৩ সালে আয় ১৬ কোটি ১৩ লক্ষ ৫ হাজার ৮৭১ টাকা এবং ২০০৩-২০০৪ সালে আয় ১৯ কোটি ৬ লক্ষ ৪৬ হাজার টাকা। বর্তমানে নিঃসন্দেহে আর বহুগুণ বেড়ে গেছে। ভারতবর্ষে অন্ধ্রপ্রদেশের তিরুপতি শৈব মন্দিরের বার্ষিক আয় ভারতবর্ষের অন্যসব মন্দির থেকে সবচেয়ে বেশি।

অধিক যাত্রী সমাগমের ফলে কটকের দাগটানা কটকী শাড়ি, ব্লাউজ পিস, পাঞ্জাবি, লুঙ্গি গামছা, ধুতি, মোমবাই কোটা সুতির ধুতি, সম্বলপুর সিল্ক শাড়ি, স্বর্গদ্বারে তালপাতায় স্টাইলসে আঁকা মূর্তি বিক্রির ফলে পুরীর অর্থনৈতিক কাঠামো ভিত মজবুত। আর পুরীতে ভিক্ষালব্ধ থেকে আহত হয় সে পয়সা ও চাউল। পুরী কখনও পুরনো হয় না।

তথ্য

গুপ্ত, সুমন, পুরীর জগন্নাথদেবের অমৃতকথা, শারদীয়া বর্তমান, কলিকাতা, ২০০৪।

ঠাকুর, রবীন্দ্রনাথ সঞ্চয়িতা, বিশ্বভারতী গ্রন্থনবিভাগ, কলিকাতা, ১৮৯৭।

মিত্র, সুবলচন্দ্র, সরল বাঙ্গালা অভিধান, নিউ বেঙ্গল প্রেস (প্রাঃ) লিঃ, ৬৮, কলেজ স্ট্রীট, কলিকাতা ৭০০০১২, ১৯৭১।

মুখোপাধ্যায়, সতীশচন্দ্র, উপনিষদ-গ্রন্থাবলী (প্রথম খণ্ড)। বসুমতী সাহিত্য মন্দির, ১৬৬, বিপিন বিহারী গাঙ্গুলী স্ট্রীট, কলিকাতা-৭০০ ০০১২।

Visit Puri (Second Edition), Sri Gagannatha Temple Management Committee, Puri, 1977.
Website-http : // www. shreekheta, accessed on 15.7.2013.

কৃতজ্ঞতা : ড. কমলকুমার কুণ্ডু, তথ্য এবং শ্রীগৌতম কর্মকার, রথ ও মূর্তিএয়ের ছবি দিয়েছেন। সেইজন্য ধন্যবাদ তাঁদেরকে।

ADOLESCENT MENTAL HEALTH AND RESPONSE TO INTERVENTION - A QUALITATIVE STUDY

Dr. Rajyasri Roy *

Abstract : Adolescent mental health represents a neglected area of research. Mental health objectives include the promotion of optimal functioning as well as the prevention and reduction of maladaptive functioning. This article examines behaviors and conditions that place adolescents at risk for adverse outcomes and the urgent need for prevention and treatment to promote adaptive functioning. Research on the role of adolescent development, paths toward adjustment and maladjustment, and special opportunities that adolescence presents for intervention are also discussed.

Key Words: Adolescence, Social, Emotional functioning, Mental health, Intervention.

Introduction

Adolescence is a time of exploration and experimentation. Sexual development and interest are normal aspects of adolescent development. Maladjusted children are ineffective in their immediate environment of home, school or other social settings. Depending on the temperament and personal experiences of the children, their emotional and behavioural difficulties may be manifested in extremely diversified manners ranging from the polarised conditions of being intensely introvert to extremely extrovert behaviours. The manifestation of adjustment problems may include withdrawal, depression or self-injuries, obsessions, school rejection, drug and substance abuse, destructive, uncooperative and violent behaviours.

More often than not, maladjusted children are academically less able owing to the following

- (1) Weak concentration and short attention span resulting in fickleness with job at hand, thus hampering their learning of both knowledge and skills.
- (2) Long term experience of school failure does not only impede their interest and motivation in academic work but also diminishes their confidence in other aspects, particularly in new areas of learning.
- (3) The vicious cycle between repeated experience of failure and children's low self concept and confidence hinders them in further academic achievement.
- (4) Their academic attainment may not be comparable to their intelligence and social maturity. This discrepancy causes reluctance in accepting teaching material which is lower in level than that of pupils of their same age.

*Associate Professor, Government Training College, Hooghly. Email: royrajasri@gmail.com

- (5) Their non-academic ability and achievement may not be appreciated in their school environment.

Response To Intervention of Maladjusted Adolescents

From the above definitions and descriptions, maladjustment may be considered as a transient phenomenon since favourable changes in home, school or social situation of the children or alterations in their perspectives about their immediate environments could help them to adjust. Therefore the ultimate aim of the present research is education of the maladjusted and to help them adjust and integrate into their immediate environments which include family life, mainstream education, vocational training or open employment.

Methodology Design

In the current field work data was collected from a nearby school by interview method to make a quantitative and qualitative analysis and interpretation of maladjusted behavior of adolescent girls

Sample

Data was collected from 26 students of Class VIIB of Hooghly Girl's High School (H.S.), Hooghly during through a questionnaire of 15 questions using interview technique. Students belong to the age group of 12 to 13 years.

Data Analysis

The analysis of the field study was done in two stages; firstly quantitative analysis of the responses and then the qualitative analysis for critical review of the maladjusted behavior of the adolescents.

Quantitative Interpretation

Total Student:- 26

TABULAR REPRESENTATION OF DATA IN QUESTIONNIRE					
Sl No.	Agree	Partially Agree	Disagree	Partially Disagree	Total Answered questions
1	2	2	7	4	15
2	6	2	7	0	15
3	6	2	6	0	14
4	4	10	1	0	15
5	6	6	2	1	15

6	3	1	7	4	15
7	4	0	7	2	13
8	2	0	10	3	15
9	8	5	2	0	15
10	3	4	8	0	15
11	3	6	6	0	15
12	8	7		0	15
13	8	4	2	1	15
14	3	3	7	2	15
15	7	4	4	0	15
16	1	6	5	3	15
17	5	6	4	0	15
18	5	6	4	0	15
19	5	4	4	2	15
20	6	1	7	1	15
21	5	5	5	0	15
22	4	3	6	2	15
23	7	6	1	1	15
24	6	2	7	0	15
25	5	2	8	0	15
26	5	3	7	0	15
Total Response	127	100	134	26	387
% of Response	32.81654	25.8397	34.62	6.718346	100

Graphical Representation of the quantitative data analysis

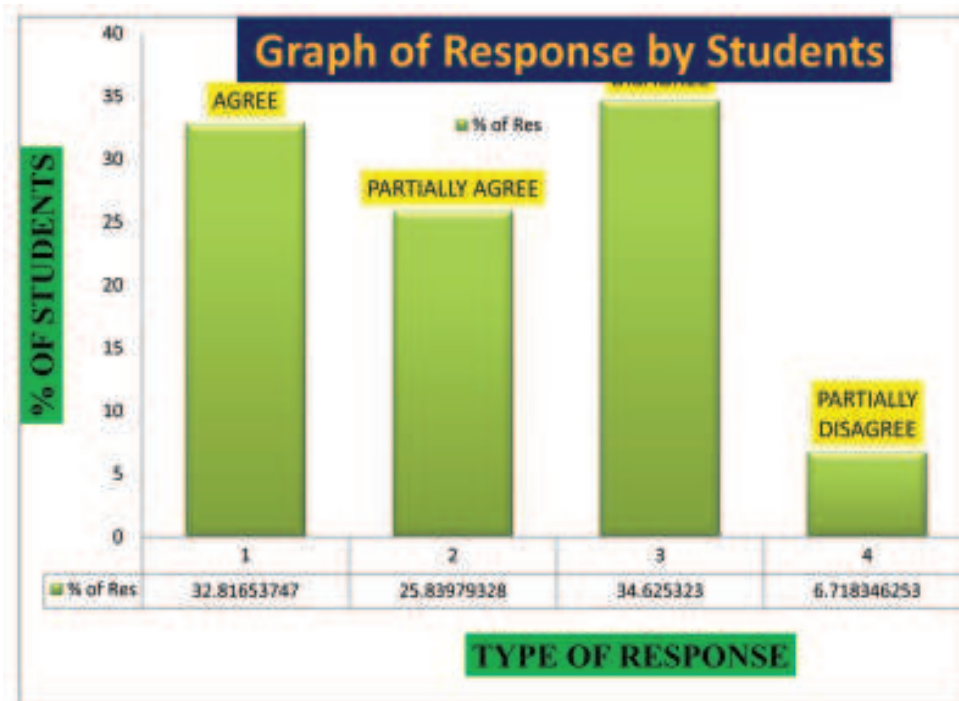

Qualitative Interpretation of data.

The first question of the questionnaire testing the direct method of adjusting with the surrounding to maintain a harmony between his/her self and peer group. The high score may suggest that student is well aware of it and trying to adopt while low score may suggests well adjusted behavior.

In the third question of the questionnaire high score may suggest that the pupil is unable to mix freely with everyone which may cause frustration and he/she may surrender to the powerful force of circumstances. The high score may suggest that student is well aware of it and trying to adopt while low score may suggests well adjusted behavior.

The fourth question analyzes the mechanism of achieving adjustments by which the student tries to push down painful experiences, conflicts and unfulfilled desires unconsciously into his unconscious. The high score signifies tendency towards maladjustment and vice versa.

The seventh question examines the student's ability to adopt him to real life situation through instantaneous decision making. If a student agrees of being fearful when teacher calls him , then most of the times his fear is baseless . The high score signifies tendency towards maladjustment and vice versa.

During adolescence if a student becomes too curious about his/her own appearance and physical and internal development then he may become confused and may show signs of maladjustment as well. Thus the high score in eighth question may indicate towards maladjustment.

Student fears examination for fear of poor marks or failure thus he/she may withdraw oneself from situation that causes failure. High score in tenth question of this questionnaire may point towards maladjustment and vice versa.

In the thirteenth question of this questionnaire, students response with high score proves that he consciously learns to cope with one's environment by accepting own fault and surrendering to the forces of environment and circumstances indicating towards signs of maladjustments.

When a child learns that he is a matter of great concern for the family then consciously or unconsciously he becomes adaptive to it. His behavior starts showing this. In course of direct adjustment he may altogether or partially change his goal with rational thought towards more achievable target so that in case of failure he gets satisfaction by seeking sympathy and pity for his own failure and inadequacies. The high score signifies tendency towards maladjustment and vice versa.

There are broadly three domain of maladjustment present in the sample studied. They can be identified as problem with respect to peer group interaction, interaction with teacher and family. In about 8 out of 26 cases i.e. 30.77% cases The Students who have admitted that they are well aware of the fact that their peer group makes fun of them actually tries to adopt compromising means to deal with the situation.

In 13 out of 26 cases i.e. 50% students admitted that they are unable to mix freely with others in class, school and society. This may cause frustration for the student trying to cope with own shortcoming.

In 12 out of 26 cases i.e. 46.15% students admitted that they are trying to push down into unconsciousness painful past experience and unfulfilled desire and conflict which may show maladjustment. He also show tendency towards his baseless fear when teacher calls him but his high score shows his inability to take real life decisions.

In 14 out of 26 cases i.e. 53.85% students admitted that they are quite conscious about their look and appearance thus they are confused with their sudden physical growth and development of organs. Too much curiosity and confusion about own look may show signs of maladjustment at this stage. Exam phobia is also a cause of frustration for the students.

In 11 out of 26 cases i.e. 42.31% students admitted that they try to cope with environment by accepting their own fault surrendering to the forces of circumstances.

In 20 out of 26 cases i.e. 76.92% cases students admitted that their family members are concerned about them and they also realize it. It is an important indication that the student will try to avoid failure and partially change his goal to make his target more achievable. It is a family factor and we are surprised to see that students are in high pressure of goal attainment for the sake of prestige of their family.

Discussion

Response to Intervention in which the teachers should help students develop tolerance to face tensed situations, help them to realize the importance of satisfying the demands of society and culture is aptly needed. The teacher should provide healthy environment and also offer guidance and counseling as and when needed. Eighty three percent young men and 78% young women in the age group 15-24 expressed that they perceived family life education to be important (IIPS: Pop Council Youth survey, 2006-07). National Population Education Project (NPEP) initiated in 1980 implemented by NCERT on behalf of MHRD. Focus on demographic Aspects and Family Life Education support from UNFPA and Technical Assistance from UNESCO. National Policy on Education (adopted in 1986) identified NPEP as a thrust area with 6 major them

Thus maladjustment or unhealthy behavior may be present in the adolescent age but Education being a long term and complicated task requires special training and intervention. In teaching, teachers of maladjusted children need to offer double of love, in order to achieve the goal of the whole person education.

References :

- Chauhan S.S. Advanced Educational Psychology. New Delhi: Vikas Pub. House, 2004.
- Ghosh S.K. Sikshar Monostatwik Vitti. Kolkata: Classic Books, 2014.
- Mangal S.K. Advanced Educational Psychology. New Delhi: Prentice Hall of India, 2008.

AN OUTLINE OF HUMAN RIGHTS ON INDIAN PERSPECTIVES

Rituparna Khan *

Introduction

The world today, has accepted the notion that all human beings are entitled to and are empowered for a dignified existence. It is a common phenomenon that human beings everywhere, demand the realization of diverse values to ensure their individual and collective well-being. However, these demands or rights are denied through exploitation, oppression, persecution in many countries of the world.' Human rights gained attention at the international level following the Second World War, where millions of people lost their lives. Horrified by the devastation of life caused by the Second World War, members of the United Nations (UN) took a pledge to take measures for the achievement of universal respect for and observance of human rights and fundamental freedoms for all.

The term 'human rights' which is used since World War II, gained importance in contemporary debates and became a universal phenomenon. After the adoption of the Universal Declaration of Human Rights (UDHR) on December 10, 1948 by the United Nations, it was seen by many as a sign of optimism for the better protection, promotion and enforcement of human rights. However, 70 years since the adoption of the Universal Declaration of Human Rights, it has been reported that human rights abuses has not decreased. The world is filled with examples of violations of basic rights such as censorship, discrimination, political imprisonment, torture, slavery, disappearances, genocide, extrajudicial killings, arbitrary arrests and killings, poverty, etc. The rights of women and children are also ignored in many different ways.

Origin: What are Human Rights and how did they evolve?

There are various contemporary definitions of human rights. The UN defined human rights as those rights which are inherent in our state of nature and without which we cannot live as human beings.' Human rights belong to every person and do not depend on the specifics of the individual or the relationship between the right-holder and the right guarantor. Human rights are the rights that everyone has equally by virtue of their humanity. It is grounded in an appeal to our human nature.

The term 'human rights' came into usage after the Second World War particularly with the founding of the United Nations in 1945. It replaced the phrase natural rights because it became a matter of great controversy and the later phrase the rights of man was not understood universally to include the rights of women."

*Bidhannagar College, Salt Lake. E-mail : robnism@gmail.com

It is common in political philosophy and among scholars to suggest that the antecedents of contemporary rights and liberties are of ancient origin.' Many trace the historical origins of human rights to ancient Greece and Rome, where it is closely tied to the pre modern natural law doctrines of Greek Stoicism. The Roman jurist Ulpian declared that according to the law of nature, all men are equal and born free. The present concept of human rights can also be identified with early Christian philosophy or with the advent of medieval constitutionalism. For instance, Thomas Aquinas in the Thirteenth Century revived and expounded the classical doctrine that human dignity sets moral limits to political rule.

Some writers traced the origin of the concept of human rights back to the Dutch jurist Hugo Grotius (1583-1645) or even to earlier thinkers. But the first fully elaborated doctrine of human rights seemed to have appeared in the form of natural rights in the political writings of Thomas Hobbes called the Leviathan. The key to Thomas Hobbes' political philosophy is his doctrine of the state of nature where he describes the prepolitical situation of the human condition. According to Thomas Hobbes, all men are equal and each is dominated by the desire for self preservation.'

For the idea of human (natural) rights to take hold as general social need and reality, certain basic changes in the beliefs and practices of society had to take place. These basic changes in beliefs and practices began from the Thirteenth Century and took place till the decline of feudalism. Further, when resistance to religious intolerance and political economic bondage began, the long transition to liberal notions of freedom and equality, particularly in relation to the use and ownership of property were the foundations of the modern concept of human rights

Classification of Human Rights

The Universal Declaration of Human Rights (UDHR) has guaranteed a number of rights which can be classified as:

1. Social or Civil Rights

Under this all human beings are entitled to:

- The right to life, liberty and security.
- Right to freedom from having to work very hard without proper remuneration or appreciation.
- Right to freedom from degrading or cruel treatment or punishment.
- Right to freedom from uninformed interference with privacy, family or home.
- Right to marry and have family and the right to property.

2. Political Human Rights

To take part in the political process, every human being is provided with some rights such as:

- Right to nationality.
- Right to equality and equal protection of the law.
- Right to fair trial and freedom from arbitrary arrest, detention or exile and judicial remedies.

- Right to freedom of thought, expression, belief, faith and religion.
- Right to take part in Government affairs and equal access to public services.
- Right to freedom of movement and right to asylum.

3. Economic Human Rights

To ensure the economic interests of human beings, certain economic rights are provided such as:

- Right to social security.
- Right to work and the right to equal pay.
- Right to open new business ventures.
- Right to form trade unions.
- Right to rest and leisure.
- Right to food, shelter, health and an adequate standard of living.
- Right to education.

4. Cultural Human Rights

For the protection of various types of cultures, traditions and customs of human beings, certain cultural rights are provided such as:

- Right to participate in the cultural life of the community.
- Right to enjoy the art and to share in the scientific advancement and its benefits
- Right to the protection of the moral and material interests resulting from any scientific and artistic production.
- Right to social and international order in which the human rights as provided in the Universal Declaration can be fully realized.

The Declaration also imposes the responsibility that all individuals, nations and international bodies respect and observe these human rights.

Global Structures in Protecting Human Rights systems

In the post-World War II period, international consensus crystallized around the need to identify the individual rights and liberties which all governments should respect, and to establish mechanisms for both promoting States' adherence to their human rights obligations and for addressing serious breaches. Thus, in the decade following the war, national governments cooperated in the establishment of the United Nations (UN), the Organization of American States (OAS), and the Council of Europe (COE), each including among its purposes the advancement of human rights.

These intergovernmental organizations then prepared non-binding declarations or binding which spelled out the specific liberties understood to be human rights, including the Universal Declaration of Human Rights, American Declaration of the Rights and Duties of Man, and the European Convention for the Protection of Human Rights and Fundamental Freedoms. By the end of the 1950s, these three systems (United Nations, Inter-American and European) had each established mechanisms for the promotion and protection of human rights, which included

the (former) UN Commission on Human Rights, the Inter-American Commission on Human Rights, the (former) European Commission of Human Rights, and the European Court of Human Rights.

In subsequent decades, each oversaw the drafting of human rights agreements on specific topics and created additional oversight mechanisms, which now include the United Nations treaty bodies and Universal Periodic Review, the Inter-American Court of Human Rights, and the European Committee of Social Rights.

More recently, other intergovernmental organizations have also established, or begun to establish, regional human rights treaties and monitoring mechanisms. In Africa, the African Commission on Human and Peoples' Rights and the African Court on Human and Peoples' Rights monitor State compliance with the African Charter on Human and Peoples' Rights. The decline of the Soviet Union spurred the formation of the Organization for Security and Cooperation in Europe (OSCE) which recognized dialogue on human rights, political and military relations, and economic development as being equally important to sustained peace and stability across Europe and the (former) Soviet States. In Southeast Asia, the Association of Southeast Asian Nations (ASEAN) has recently created the ASEAN Intergovernmental Commission on Human Rights, and the League of Arab States in 2009 created the Arab Human Rights Committee. In addition, the UN, Inter-American, and African systems appoint individual experts to monitor human rights conditions in a range of priority areas, such as arbitrary detention and discrimination. These experts are often called rapporteurs, and they carry out their work by receiving information from civil society, visiting countries, and reporting on human rights conditions and the ways in which they violate or comply with international norms. The Council of Europe's Commissioner for Human Rights fulfills a similar role, although his mandate is not issue-specific. The UN High Commissioner for Human Rights supports and coordinates the UN's human rights activities, in addition to independently addressing issues of concern through country visits, dialogue with stakeholders, and public statements, much as rapporteurs do.

Indian Right System: Its Similarity with Human Rights

Since the days of the Indus Valley Civilization, Indian culture has been the product of a synthesis of diverse cultures and religions that came into contact with the enormous Indian sub continent over a very long stretch of time. As Jawaharlal Nehru notes, there is "an unbroken continuity between the modern and the most ancient phases of Hindu thought extending over three thousand years." The rights of man have been the concern of all civilizations from time immemorial. "The concept of the rights of man and other fundamental rights was not unknown to the people of earlier periods." The Babylonian Laws and the Assyrian laws in the Middle East, the "Dharma" of the Vedic period in India and the jurisprudence of Lao-Tze and Confucius in China, have championed human rights throughout the history of human civilization. The Indian concept perceives the individual, the society and the universe as an organic whole. Everyone is a child of God and all fellow beings are related to one another and belong to a universal family.

In this context, Mahatma Gandhi remarks, "I do not want to think in terms of the whole world. My patriotism includes the good of mankind in general. Therefore my service to India includes the services of humanity."

In general, 'rights' refers to the moral or legal entitlement over something. As per law, rights are considered as the reasonable claim of the individuals which are accepted by the society and approved by statute. It can be fundamental rights or human rights. The rights which are fundamental to the life of the citizens of a country are known as fundamental rights.

The basic difference between Human Rights and Fundamental rights may be cited below in the comparative chart:

BASIS FOR COMPARISON	FUNDAMENTAL RIGHTS	HUMAN RIGHTS
Meaning	Fundamental Rights means the primary rights of the citizens which are justifiable and written in the constitution.	Human Rights are the basic rights that all the human beings can enjoy, no matter where they live, what they do, and how they behave, etc.
Includes	Basic Rights Only	Basic and Absolute Rights
Scope	It is country specific.	It is universal.
Basic Principle	Right of freedom	Right of life with dignity
Guarantee	Constitutionally guaranteed	Internationally guaranteed
Enforcement	Enforceable by the court of law.	Enforceable by United Nation Organization.
Origin	Originated from the views of democratic society.	Originated from the ideas of civilized nations.

The Fundamental Rights in India are considered as basic human rights of all citizens, irrespective of their gender, caste, religion or creed etc. These sections are the vital elements of the constitution, which was developed between 1947 and 1949 by the Constitution of India. There are six fundamental rights in India. They are:

- Right to Equality
- Right to Freedom
- Right against Exploitation
- Right to Freedom of Religion
- Cultural and Educational Rights
- Right to Constitutional Remedies.

Fundamental rights differ from ordinary rights in the sense that the former are inviolable. No law, ordinance, custom, usage, or administrative order can abridge or take them away. Any law, which is violative of any of the fundamental right, is void. In *ADM Jabalpur v. Shukla*, Justice Beg observed "the object of making certain general aspects of rights fundamental is to guarantee them against illegal invasion of these rights by executive, legislative, or judicial organ of the State." Earlier, Chief Justice Subba Rao in *Golak Nath v. State of Punjab* had rightly observed, "Fundamental rights are the modern name for what have been traditionally known as natural rights."

Along with the Fundamental Rights, The Directive Principles have been used to uphold the Constitutional validity of legislations in case of a conflict with the Fundamental Rights. Article 31C, added by the 25th Amendment in 1971, provided that any law made to give effect to the Directive Principles in Article 39(b)-(c) would not be invalid on the grounds that they derogated from the Fundamental Rights conferred by Articles 14, 19 and 31. The application of this article was sought to be extended to all the Directive Principles by the 42nd Amendment in 1970, but the Supreme Court struck down the extension as void on the ground that it violated the basic structure of the Constitution. The Fundamental Rights and Directive Principles have also been used together in forming the basis of legislation for social welfare. The Supreme Court, after the judgement in the *Kesavananda Bharati* case, has adopted the view of the Fundamental Rights and Directive Principles being complementary to each other, each supplementing the other's role in aiming at the same goal of establishing a welfare state by means of social revolution.

Moreover, the Supreme Court has used the Fundamental Duties to uphold the Constitutional validity of statutes which seeks to promote the objects laid out in the Fundamental Duties. These Duties have also been held to be obligatory for all citizens, subject to the State enforcing the same by means of a valid law. The Supreme Court has also issued directions to the State in this regard, with a view towards making the provisions effective and enabling a citizens to properly perform their duties.

The Indian Constitution is a document rich in human rights jurisprudence. This is an elaborate charter on human rights ever framed by any State in the world. Part III of the Indian Constitution may be characterized as the 'Magna Carta' of India. The Judiciary in India plays a significant role in protecting human rights. The Indian Courts have now become the courts of the poor and the struggling masses and left open their portals to the poor, the ignorant, the illiterates, the downtrodden, the have-nots, the handicapped and the half-hungry, half-naked countrymen.

Conclusion: Scope for Improvement

There is now near-universal consensus that all individuals are entitled to certain basic rights under any circumstances. These include certain civil liberties and political rights, the most fundamental of which is the right to life and physical safety. Human rights in general or other specific rights in particular, are the articulation of the need for justice, tolerance, mutual respect, and human dignity in all of our activity. Speaking of rights allows us to express the idea that all individuals are part of the scope of morality and justice.

As far as the Indian scenario is taken into consideration, judiciary is an independent body. It remains aloof from the intervention of various ministers or any other body, I.e. Executive or Legislature.

So basically, our constitution provided power to judiciary in order to protect our rights. (Article 32) This power is given in the form of writs. These writs include- Habeas Corpus, Mandamus, Prohibition, Quo warranto and certiorari.

Each time and every time the rights are violated, one can move to the high court or the supreme court. Such a case concludes with the court issuing writs as per your violation of rights.

Any citizen, from a beggar to the first citizen of the nation may move to similar court for protecting their rights.

Indian judiciary is supposed to be independent and pit free, protecting the fundamental rights of its citizens.

Constructing a govt. from the ground up with human rights paramount requires a clearly-written constitution with the rights written into it. That gives us a legal framework to refer to, but by itself it isn't enough. You also need a population that knows its rights, knows the constitution, and is willing to keep them. That population also has to be capable of defending those rights, or some govt. will eventually try to steal them. Ultimately, we need "eternal vigilance".

When fundamental rights are violated person can file writ petition under article 226 in high court in which jurisdiction he/she reside or person directly approach supreme court under article 32 of Indian constitution . Even person can directly go to supreme court without going any other court , our constitution recognize supreme court as a guardian of fundamental right , the right to move the Supreme Court itself is a fundamental right under article 32.

Fundamental rights are guaranteed by the constitution and when it is denied you can either move the high court or the Supreme court. When any Act or law is inconsistent with the fundamental rights it will be void.

As far as the global perspective holds good, To protect human rights is to ensure that people receive some degree of decent, humane treatment. To violate the most basic human rights, on the other hand, is to deny individuals their fundamental moral entitlements. It is, in a sense, to treat them as if they are less than human and undeserving of respect and dignity. Examples are acts typically deemed "crimes against humanity," including genocide, torture, slavery, rape, enforced sterilization or medical experimentation, and deliberate starvation. Because these policies are sometimes implemented by governments, limiting the unrestrained power of the state is an important part of international law. Underlying laws that prohibit the various "crimes against humanity" is the principle of nondiscrimination and the notion that certain basic rights apply universally.

As a general consensus and to set up certain guardian spirit to protect the human rights, international humanitarian law has been enacted to preserve humanity in all circumstances, even during conflicts. Such law "creates areas of peace in the midst of conflict, imposes the principle of a common humanity, and calls for dialogue." It rules out unlimited force or total war

and seeks to limit the use of violence in the hopes of maintaining the necessary conditions for a return to peace. Various international committees are in place to monitor compliance with human rights standards and report any violations. When breaches do occur, they are brought to the attention of international tribunals or tried in an international court or war crimes tribunal.

But conflicts sometimes progress beyond the state at which international law can help. As the number of victims grows and more individuals are taken prisoner, tortured, or executed, it becomes more difficult to resort to the legal path.

In addition, it is often difficult to "reconcile the safeguarding of human rights with conflict resolution." Many peacekeeping and conflict-prevention initiatives have failed both to protect human rights and help the parties towards conflict resolution. In part this is due to the fact that while wars between states have diminished, wars within states have escalated. Many internal conflicts involve a surge in organized violence. Genocide, crimes against humanity, and aggression against civilians have become a central part of warfare in these "internal" conflicts. Such violence often arises out of identity issues -- in-group/out-group dynamics -- and attempts of one ethnic or religious group to gain and maintain political control and to exclude other groups. Such conflicts are often not fought over principles or ideas, but rather focus on differences. The "outsiders" are dehumanized, making human rights violations such as severe discrimination or ethnic cleansing all the more psychologically feasible. Thus, attacks on human rights are often at the very heart of these internal conflicts.

In response, public authorities must regain control of organized violence. This means a re-establishment of the rule of law and a rebuilding of trust in public authorities. In addition, more inclusive, democratic values are needed to defuse exclusivist ideals. In the face of such violations, leaders must champion international legal norms and human rights. These human rights norms are central to the maintenance of civil society, and necessary for grounding attitudes of tolerance and mutual respect within communities.

Serious difficulties arise, however, when those in power are responsible for human rights violations. In this case, outside intervention is necessary to stop the abuse.

Many note that in order to truly address human rights violations, we must strive to understand the underlying causes of these breaches. These causes have to do with underdevelopment, economic pressures, various social problems, and international conditions. Indeed, the roots of repression, discrimination, and other denials of human rights stem from deeper and more complex political, social, and economic problems. It is only by understanding and ameliorating these root causes and strengthening civil society that we can truly protect human rights.

GEOSCIENCES AND OUR COUNTRY : A FEW PROPOSALS ON THE ROAD AHEAD

Subrata Ghosh *

ABSTRACT : It is highlighted why a widely prevailing and deeply entrenched Geoscience (i.e. Earth Science) culture in Indian society is extremely necessary. An important underlying reason for several countries in the world being now considered as 'Developed' is that all those countries invariably have such a culture. Because ours is still a developing economy, we cannot really afford to have a scattered and unsystematic approach towards Geosciences. This subject is most intimately linked with the very creation, existence and evolution of plant and animal kingdom as well as the progress of human civilization on the Earth. A very well-planned, well-coordinated and systematic approach is required in the field of Earth Science Education, Research and Administration and their funding in our country. A few ideas in this regard are put forward with necessary substantiation. It is briefly explained why and how with a balanced development in the field of Earth Sciences, our country can reap huge benefits, both tangible and intangible.

[Key words: Earth Sciences - Environmental crises - Mineral shortage - Natural disasters - Geological map of the Himalayas - Theoretical and Predictive Geosciences]

INTRODUCTION

In order to have far-reaching beneficial consequences for our nation and for the world, a very well-planned, well-coordinated and systematic approach is required in the field of Earth Science Education, Research and Administration and their funding in our country, taking into account the interests of the whole spectrum of stake-holders. A developing country like ours cannot really afford to have a scattered and unsystematic approach in this field, as that would lead to a very undesirable wastage of whatever limited resources we have - material, intellectual and time.

There is no doubt that unless and until rational modernization of the Earth Science Education - Research - and - Administration throughout the country is accorded a very high priority, the goal of obtaining a truly 'Developed India' cannot be achieved. The Earth Science System is a complex and multi-factor one; therefore for a proper understanding of this system and, thereafter, for gleaning beneficial outcomes through requisite non-destructive manipulations in that system would require really bright minds. A developed Earth Science culture in the country can indeed help in solving many crises looming over it in a much shorter time than otherwise - be it environmental crisis, groundwater shortage and mismanagement crisis, energy mineral shortage crisis, various metallic and non-metallic mineral shortage crisis, various natural disasters, etc. The level of awareness about rocks, minerals, fossils etc. among common men and young

*Associate Professor of Geology, Durgapur Government College, Durgapur - 713 214, E.mail: sg1961@gmail.com

school-goers in the so-called developed countries is way above that of ours; there is certainly a huge achievable scope before us for the requisite improvement. The proposals put forward here may be implemented by our national government and the state governments alike, preferably in tandem. The author's conviction in this matter is such as would invite him to predict that whichever government in the developing world would truly realize the importance of, and would sincerely work towards introducing, a deep-rooted Earth Science Culture in society, would bring about a very positive change in the state under its control, sooner than later.

THE PROPOSALS AND THEIR POSSIBLE BENEFICIAL CONSEQUENCES

1. Every H.S. school in India should recruit a geologist to teach a compulsory and full-scale subject of 'Our Earth and our environment' in classes XI & XII to all students (whether from the Humanities or Commerce or Science or any other stream). [The present author would be glad to give his inputs in the formulation of the syllabus of the subject, if required.]

If this is implemented soon, then in a few years' time from now, a considerably large section of the Indian people would be scientifically conversant about our globe (which is the only known habitat so far of the human race and of all other living beings including plants) and about how limited the quantities of the extractable non-renewable natural resources are for our use. This, in turn, would make them aware about the positive implications of the prudent and sustainable use of the natural resources including groundwater; quite naturally their activities would become more environment-friendly. As a consequence, for instance, the menace of the arsenic pollution, fluoride pollution etc. of the groundwater would gradually disappear and would not recur; the indiscriminate drawal of groundwater for allowing extremely water-intensive cultivation of rice at the peak of summer months in vast areas of lower Ganga-Brahmaputra Delta would stop (instead, the alternative less water-intensive, yet economically more viable, crop cultivation practices would take root). There may be countless other benefits which will come in so many ways for the entire country, and also for the world (particularly in terms of environmental and ecological preservation). The chances of getting world-class experts indigenously will also increase manifold: among other things, many students from Bengal deltaic region may turn into experts in Quaternary Alluvial Geology & Neotectonics; many students born and brought up in the Himalayas may become specialists in Himalayan Geology, and so on.

2. Detailed geological mapping of the extra-peninsular India must be completed as early as possible, using all forms of relevant technologies and man-power available.

The importance of the Himalayas in geoscientific, environmental and climatological, economic, strategic, socio-cultural and in so many other terms is unimaginably huge. It is a real pity that even then this mountain belt is still so poorly mapped geologically, compared to, say, the Alps, the Appalachians, the Rockies, etc. Often it is said that the status of our present geological knowledge about the Himalayas as a whole is comparable to what it was 100 years ago about the Alps. Geological map of the entire Indian Himalayas on 1:50000 scale is still not available. Knowledge equips us with power, and our future becomes bright if we can use that knowledge constructively.

But unless we have the relevant knowledge, how can we hope to brighten our future by using the power conferred by such knowledge? Detailed geological mapping of the Himalayas would provide us with crucial background knowledge with which rapid, yet sustainable, progress can be made in numerous fields - economic, geostrategic, academic, etc.

The Himalayas are the youngest and the loftiest mountain belt on our globe. These mountains are still rising. The evidences required for knowing about the geological attributes of these mountains, as also the mountain-building and mountain-erosion processes thoroughly, are all there so well-preserved - for us to go, see, record and interpret. In comparison, the mountain belts like the Aravallis, the Eastern Ghats and those of the Singhbhum-Odisha region are not so bountiful. The geoscientists from the developed world are often bewildered why the geoscientific communities from the Himalayan countries like India, Pakistan, Nepal, Bhutan, China etc. are not grabbing the opportunity whole-heartedly. They often repent for the international political situations posing hindrances in their efforts to study the Himalayas.

The present author had attended an excellent Discussion Meeting on Tectonic Evolution of the Himalayas and Tibet organized by the Royal Society in London way back in November, 1987. There in reply to one of his questions regarding the possible ways of filling up the crucial gaps in our knowledge about the geology and tectonics of the Himalayas, Dr. Phil England (then a geophysicist of international renown from the Oxford University, England, UK) highlighted the importance of collaborative efforts among the Earth scientists, both nationally and internationally, using a wide range of tools from field observations to space geodetic techniques, for rapid filling up of the crucial gaps in our knowledge about the Himalayas (see p.320 in the Proceedings of that meeting edited by Shackleton, Dewey & Windley, 1988).

3. An international grade regular journal in the name of 'Theoretical and Predictive Geoscience' should be launched in India soon.

India is still a developing economy having quite limited monetary resources, but there is no dearth of talents here. Sophisticated running laboratories full of various state-of-the-art analytical instruments useful for geological and geophysical research are very limited in number in this country compared to any developed country. Also the availability of research grants and various modern portable technological instruments is yet to reach the desired level. Contrast these with the availability of research talents in our country. The proposed journal of 'Theoretical and Predictive Geoscience' will considerably enlarge the scope for constructive utilization of the geological talent pool available here. This is because the theoretical exercises would not require much of analytical instrument support, while the significant amount of resources available through the Internet would be readily accessible to the theoretical researchers in Earth Sciences. The retired professionals with a life-time of experience backing them and with a research bent of mind can certainly contribute a lot. Many other working professionals in Geology, Geophysics, Geography etc. who are outside the research grant support net, could be attracted towards writing theoretical and/or predictive research articles. There would be really a great possibility that many of the most controversial issues in Geosciences could be resolved with the help of the

leads obtained from the articles published in that journal.

4. A flexible and progressive system is to be introduced in India for research funding in Earth Sciences.

- (i) Academic department-centric research funding system should start immediately. Each UG and PG Department of Geology (or Earth Sciences) should be invited to submit major Departmental research project proposal. During the initial allocation and disbursement of the funds (after necessary assessment of the viability of the proposed research projects), the criteria established should be applied uniformly for all such departments from which the viable research proposals have come. But the research outcomes or outputs should be monitored at regular intervals very honestly and objectively, and in an unbiased manner, and the continuation or renewal of research funding should be strictly linked with positive outcomes only. The UG & PG students with good research potential may also be allowed to get involved with such departmental research projects. [We must no longer ignore the fact that a large majority of our young brains are not getting attracted to basic sciences these days, let alone the Earth Sciences. Unless we take effective measures to reverse the trend immediately, as a Nation we would soon become miserably handicapped.]
- (ii) Now that Internet technology is readily and quite inexpensively available in our country, the shifting of base of a researcher (say, due to transfer of posting) may not always severely hamper his/her research output, particularly if the concerned researcher is keen on pursuing the research already started. The funding agencies should have a practical and pragmatic view, and should maintain a nourishing atmosphere for the sincere researchers in such cases and should allow them to continue with their research projects at least till the originally agreed project fruition time. In West Bengal, the service of the full-time teachers in the State Government-owned colleges is transferable. These teachers may intermittently get transferred to other Government colleges in the State or to administrative (i.e. academic bureaucratic) positions as per the requirement of the State Government (i.e. the Employer). Many of these college teachers are good researchers as well. By taking a prudent and progressive view, if the concerned funding agency allows the researcher to complete the research project even from his/her new place of posting, the ultimate output from the research funding would be very impressive.

5. With so many prudent reforms in the financial sector ensuring healthy revenue inflow to the central and several state exchequers, the Union Government and the concerned State Governments should now ensure the following as early as possible:

- (i) All UG and PG Departments of Earth Sciences in India should be provided with very dependable and powerful wireless broadband Internet connectivity and ready access to all major e-books and the Internet edition of all the major national and international level research journals in Earth Sciences.

- (ii) Each UG or PG Department of Earth Sciences in India should be provided with at least one well-equipped virtual classroom. In that classroom, e-conference facility and the facility for downloading the open-source lectures or tutorials, live &/or recorded, delivered by the world-renowned experts in Earth Sciences, should be available.
- (iii) The intending teachers in all the UG and PG Departments of Earth Sciences should be given annual travel and sustenance grants for attending conference/workshop/specialized training etc. for regular updating of their knowledge and keeping themselves abreast with the modern developments in their respective fields.
- (iv) There should be a dynamically evolving, near fool-proof and unbiased mechanism for monitoring the performance of the teachers in all such UG and PG Departments in teaching &/or research &/or administration, and for pointing out all the distinct scopes for improvement to them, as also the likely ways for bringing in such improvements.
- (v) At the initial recruitment stage for the teaching posts in all the UG and PG Departments of Earth Sciences, proper assessment of the teaching ability as also the research ability and administrative ability of the candidates has to be done very carefully; just a 15 minutes' interview per candidate may not always lead to the best possible selection. Those who are highly research oriented with little knack or aptitude for teaching are to be encouraged to join dedicated research institutions. Teachers have the very profound responsibility of developing able and dedicated future professionals in their discipline(s). A relative weightage scheme is suggested for recruitment in the teaching posts: 50% marks for teaching ability, 30% marks for research ability and 20% marks for administrative ability.

6. Through optimal and effective utilization of national level infrastructure (like the Training Centres of the Geological Survey of India) there should be arrangements for short-term training of the willing teachers of Earth Sciences in the country (particularly the new recruits).

In spite of the existence of the present OP & RC (Orientation Programme and Refresher Course) System, there is certainly a strong need for motivational training of the newly recruited teachers of all UG & PG Departments of Earth Sciences in our country (in the same way as the in-service B.Ed. training is encouraged in case of teachers in the secondary and H.S. schools); this can ensure achieving a standardized minimum level of quality in teaching throughout the country. To this end an extremely valuable idea would be to utilize the national-level infrastructure which exists in the form of the excellent network of G.S.I. Training Centres in varied geological terrains of India. This would not only ensure exposure of the Earth Science teachers of the country to the extremely important and different geological field areas and let them have hands-on experience of studying those terrains using modern methodologies, but also initiate profound academia-industry partnership with far-reaching consequences for our country and the world. The process may start initially with the willing teachers from among both the existing ones and the new recruits.

7. Streamlined Industry - Academia and Intra-Academia Exchange System to be firmly

introduced for faculty improvement and for bringing uniformity in the quality of teaching Geosciences across the country.

It is an unpleasant truth that there is no uniformity in the quality of education being imparted in Geosciences across the higher education institutions in our country. While absolute uniformity is never realistically possible in this matter, it is not difficult to ensure an acceptable common minimum level of uniformity. As many of us know, such minimum common standard is quite nicely maintained across the higher education institutions in the UK, but not so much in the USA. Internet facility can largely make up for the dearth of learning resource infrastructure, but the non-uniformity in the availability of good teachers is a much serious issue. One prudent way would be to introduce immediately a very effective and streamlined system of Industry - Academia and Intra-Academia Expert Exchange Programmes - may be, initially for a short-term of 3-months, and then for 6- to 12-months. If the shifting of job from industry to academia or the other way, becomes easy and financially viable, if not rewarding, in our country, then the said problem can be tackled easily. But, it is strongly emphasized that the system of recruitment of teachers must be as evolved and as foolproof as possible always, as the teachers would for ever remain the most important nation-builders.

8. Earth Science Syllabus (UG & PG) prescribed by the UGC needs dynamic updating every three to four years, taking honest inputs from a large section of teachers and industry professionals.

Direct experience of the author from teaching at both UG & PG levels in Geology enabled him to find that the current UGC-recommended UG Syllabus for Geology in Semester System (CBCS) is below par and, therefore, it would do more harm than good to our country. This is because the scope to learn the core branches of the subject has been severely curtailed in it; instead, much emphasis has been given to several modern, but subsidiary, branches (which the students with competence in the core branches can easily learn in short time afterwards). But the reverse cannot be achieved ever; the students going through the present course in general can never gain competence in the core branches of Geology, and thus they will turn into half-baked professionals afterwards. It is strongly desired that the UGC immediately adopts a system whereby there will be a dynamic system of updating and modernization of the syllabi every three to four years, by taking honest inputs from the widest possible spectrum of teachers and industry professionals. Having a proper syllabus at the UG level in particular and proper teaching or coverage of that syllabus in the classrooms, can never be over-emphasized in a country full of diversity like ours.

CONCLUDING REMARKS

It is believed that there must be many others in the Indian Earth Science community who are also thinking along these lines. The need of the hour is to find out ways for implementing these and other associated ideas as early as possible. Then the rest of the world would watch with awe and appreciate how one of the oldest living civilizations has quietly brought about its own revolutionary progressive transformation, by making sincere, focussed and intelligent efforts

from within. This will clarify to all, the reason why civilization can also survive for long in spite of innumerable vicissitudes. The practical benefits will be there for all to see - stemming of environmental degradation, fight against global warming, groundwater conservation, sustainable use of non-renewable energy and mineral resources, prediction-prevention-and-mitigation of various natural disasters, etc.

REFERENCE:

Tectonic evolution of the Himalayas and Tibet proceedings of a Royal Society discussion meeting held on 11 and 12 November 1987. Organized and edited by R. M. Shackleton, J. F. Dewey, B. F. Windley. London : The Royal Society, 1988.

SURGERY IN ANCIENT INDIA: IN THE CONTEXT OF SUSRUTA SAMHITA

Ayan Banerjee*

Indian physicians possessed high degree of knowledge, skill and efficiency in the various facets of Medical Sciences in early India. Surgery, like present days, was an integral part of Medical Science in India from the proto-historic age. This paper focuses on the history of surgery in the ancient Indian history mainly in the light of Susruta Samhita, the most famous ancient Indian text on surgery.

The history of surgery in India traced back its origin to the first urban civilization of the subcontinent, i.e., Harappan Civilization (c.2800-1750 BCE). Some skulls with the sign of trepanation have been recovered from Harappa, Lothal and Kalibangan. Trephening was possibly one of the earliest forms of surgical operations on the skull. In the operation, a piece of calvarium was removed from the human skull without damaging the blood vessels, meninges and the brain.

The Rig Veda (c.1500-1000 BCE) was the earliest literary creation of the Vedic Aryans. The divine twin physicians and surgeons Asvin brothers were one of the most prominent and frequently mentioned (376 times in the Rig Veda, with 57 hymns specifically dedicated to them) gods of the Rig Veda. According to the Rig Veda, Asvins were capable of ensuring safe and painless delivery of children and providing the injured with an artificial limb if there occurred any loss of limb.

The Atharvaveda refers to few diseases and a large number of medicinal plants. The anatomical parts of the body are enumerated and disease syndromes are also specified in the Atharvaveda. It recognizes the importance of the act of healing and healers. May be these are the reasons because of which the Charaka Samhita and the Susruta Samhita recognize the Atharvaveda's authority and most of the scholars try to find the root of Ayurveda from the Atharvaveda.

Medical science of India is known as Ayurveda (literally, the science of life or the science of longevity). P.V.Sharma opines `the basic concepts of the Ayurveda were formulated during the period of Upanishads and were crystallized and documented in the great samhitas of Ayurveda`. Charaka and Susruta are the two great ancient authorities on Ayurveda. Charaka Samhita and Susruta Samhita had attracted a vast body of commentaries. The Susruta Samhita is our main source of knowledge about ancient Indian surgery. But it has an uncertain chronology and there are various strata of authorship in the presently available Susruta Samhita. This text has been

*Assistant Professor, Department of History, Maulana Azad College, Kolkata

updated time and again and the present recension of Susruta Samhita is a redaction by Nagarjuna. His identity and time period remain uncertain. Most scholars have placed him in the post-Gupta period. However, this view is not unanimously accepted.

Susruta lays stress on the accurate knowledge of anatomy as a necessary guide for the successful practice of surgery. He can be called 'Father of Anatomy' as well As 'Father of Surgery'. Susruta, who was primarily a surgeon, it was essential to him to prepare a good and practical base of anatomy without which surgery could not stand. The Susruta Samhita points out, 'A dead body selected for this purpose should not be wanting in any of its parts, should not be very old of one who died of any protracted disease or of poison.' Besides dead bodies of humans Susruta also encouraged to practice surgery on dummies, dead animals and different kinds of vegetables and fruits like watermelon, cucumber, gourd etc. By practicing surgery on a particular part of either of a fruit or of a vegetable or on a carcass of an animal having similarity regarding physical features to some extent, the would be surgeon can acquire that particular operative skill in case of a human body, as is evident from the practice of extraction by the exemplification of taking out seeds and teeth out of jackfruit and jaws of a dead animal respectively. According to Susruta, Surgical acts or operations are divided into eight different kinds such as Amputating (Chhedyā), Excising (Bhedyā), Scraping (Lekhya), Puncturing (Vedhya), Searching or probing (Eshya), Extracting (Aharya), Evacuating fluids (Visravya) and Suturing (Sivya).

The Susruta Samhita describes in detail about the surgical instruments. The number of surgical instruments is one hundred and twenty one - one hundred and one blunt and twenty sharp. But the hand itself is to be viewed as the most important of the instruments. Why is it so? Because all these instruments are ineffectual without the hand and only as subjected to the hand the instrument acquire their function. The working hands of the surgeon have been considered in the Susruta Samhita as the most important surgical instrument. The instruments, mentioned in the Susruta Samhita, include different shapes of scalpels, lancets, needles, trocars, catheters etc. The instruments should be made of iron by skilled and experienced blacksmiths.

The Susruta Samhita divides the surgical procedures into three phases- purva karma (pre-operative procedures), pradhana karma (operative measures or the main surgery) and paschat karma (post-operative measures). Purva karma includes preparing the patient, the operation theatre and the instruments. Pradhana karma includes the surgery and eight surgical procedures. Paschat karma includes bandaging, re-dressing, cleansing the wounds, healing procedures, cosmetic restoration procedures etc. These stages of a surgery are quite similar in modern days also. The procedures prove that the author/authors of Susruta Samhita had a vast knowledge of surgery and he/they had practical experiences of doing lots of surgeries.

Different kinds of surgical operations have been described in great detail in the Susruta Samhita. Operations were carried for piles, fistula, hernia, lapratory, caesarean section, cataract etc. Operative extraction was practised to remove stones, loose teeth, impacted foreign bodies and dead foetuses. In case where intestines are injured, Susruta advises that the protruded part

should be gently replaced by following with finger. A surgeon should enlarge the wound in it, if necessary, by means of a knife. In case where the intestine is severed, parts should be held together by applying living black ants to their ends. Then their bodies should be cut off living the heads. After this the intestine should be fairly replaced in the abdominal cavity and external opening stitched and properly dressed. Skill in extracting the foreign bodies was carried to a great height, the magnet being used for iron particles under certain specified circumstances. Tumours and enlarged lymphatic glands were also cut out.

Susruta classified various types of bones in humans. His classification is quite similar with the modern day classification of human bones. Traumatic orthopaedic surgery was also described by Susruta. He distinguishes between a fracture and a dislocation. Six types of dislocation and twelve types of fracture were described in the Susruta Samhita. There were fourteen varieties of bandages. The favourite of splint was made of thin slips of bamboo bound together with string and cut to the length required.

Some kinds of ophthalmic surgery were prescribed in the Susruta Samhita. Among six parts of the Susruta Samhita, the last part is the Uttara Tantra. The Salakaya Tantra is one of the portions of this Uttara Tantra. This Salakaya Tantra describes surgical measures for various eye diseases and anatomy of the eye quite distinctly. Susmita Basu Majumdar and Dr. Suchira Ghosh have shown us the anatomical description of the eye in the in the Susruta Samhita and modern medical science have resemblance with many such things. The surgical treatment of cataract (known as couching in modern medical science) is described in the Susruta Samhita in great detail.

The plastic and the rhino plastic surgery is the unique contribution of Susruta for which the world is indebted to him. In this way he can be called the 'Father of Plastic Surgery' also. A special branch of surgery was devoted to rhino plasty, or operation for improving deformed ear and noses and forming new ones. The process of affixing an artificial nose is described in the Susruta Samhita. The practice of a difficult surgery like plastic surgery in early India is really astonishing and it proves the knowledge and skills of ancient Indian surgeons.

Susruta also writes about midwifery. The application of forceps in cases of difficult labour, the different turning, flexing and gliding movements and other obstetric operation involving the destruction and mutilation of the child, such as craniotomy were first systematically described in the Susruta Samhita. Susruta who advocates caesarean section in hopeless cases of obstruction, lays down that the instruments should be employed in those cases where the proportion between the child and maternal passage is so defective that medicated plasters, fumigations etc, are not sufficient to effect a natural delivery.

It is evident from the previous discussion that Indian doctors in early India were very skilled in surgical operations. But one thing is surprising that there were no clear reference to anaesthesia or anaesthetic in Ayurvedic texts. It suggests that the science of anaesthesia was not so developed during that period. It is obvious that the contemporary surgeons felt the necessity of an agent which would produce insensibility to pain. It is interesting that both Charaka and

Susruta prescribed wine to produce this effect. Charaka writes, 'After extraction of a dead foetus before the full term of pregnancy wine should be prescribed for her, for that will improve the condition of her uterus, make her happy and alleviate the pain of the operation.' Susruta prescribes wine to produce anaesthetic effect more specifically 'wine should be used before operation to produce insensibility to pain.' So it can be said beyond doubt that early Indian surgeons could not able to develop the science of anaesthesia as other parts of surgical science. Ballala's Bhojaprabandha mentions about a cranial operation performed on king Bhoja while the operation was performed he was rendered insensibility by a drug called sammohini. Siva Sharma writes, 'sammohana and sanjivana powders are mentioned to make the patient insensible and restore him to consciousness after the operation is over.' However, from the Bhojaprabandha we can safely assume that the Indian surgeons at least acquired some knowledge about the science of anaesthesia from the early part of tenth century AD and they practised it successfully during painful surgical operations.

If India and Indians claim to take pride of some things in ancient world, medical science, especially the surgical science would be definitely one of them. Probing into the history of medical and surgical science beyond nationalist ideology with impartiality, it can be undoubtedly said that ancient Indian surgical science, as compared to that age was astonishing in the domain of science. Probably Indian surgical science and the knowledge and proficiency of Indian surgeons in the contemporary world were most advanced. If study of chemical science, technology and different branches of science are comparatively analysed Indian surgeons appeared to be similarly capable of surgeries almost like modern surgeons, despite the status of the above mentioned sciences at rudimentary stage. But the ancient Indian physicians could not achieve great progress in the field of anaesthesia. In this context efficiency of ancient Indian surgeons should be more credited. Early medieval India witnessed advancement in anaesthesia. A deep study of history of ancient Indian surgery shows that it mainly developed and flourished centring Susruta Samhita and different commentaries on it.

Bibliography:

1. Acharya Jadavji Trikamji and Acharya Narayanram Kavyatirtha, (eds.), Susruta Samhita , with Introduction by P.V. Sharma, Chaukhamba Orientalia, Varanasi, 4th edition , 1980 (rpt.).
2. Kaviraja K.L. Bhisagratna, The Susruta Samhita, vols. I-III, Chowkhamba Sanskrit Series, Varanasi, (First Publication 1963), Fourth Edition, 2012.
3. G.D. Singhal et al., Susruta Samhita: Ancient Indian Surgery , vols. I-X, Chaukhamba Sanskrit Pratisthan, Varanasi, 2015 (rpt.).
4. Kenneth G. Zysk, Medicine in the Veda: Religious Healing in the Veda, Motilal Banarasidass Publishers Pvt. Ltd. Delhi, (First Indian Edition, 1996) 2nd Indian Edition, 1998.

5. Vijay Kumar Thakur, 'Surgery in Early India: A Note on the Development of Medical Science', in Deepak Kumar (ed.), *Disease and Medicine in India--- A Historic Overview*, Tulika Books, New Delhi, 2012 (rpt.), pp.15-25.
6. Ranabir Chakravarti and Krishnendu Ray, *Healing and Healers Inscribed; Epigraphic Bearing on Healing-Houses in Early India*, Institute of Development Studies, Kolkata, 2011.
7. Suraj Bhan and K.S Dahiya, 'Disease, Surgery and Health in the Harappan Civilization', in Deepak Kumar (ed.), *Disease and Medicine in India---A Historical Overview*, Tulika Books, New Delhi, 2012 (rpt.), pp. 03-14.
8. Amiya Kumar Roychowdhury, 'Cranial Surgery in Ancient India: Trepanation of Skull', in Juthika Maitra (ed.), *Medical Science in Ancient India*, University of Calcutta, Kolkata, 1995, pp.34-38.
9. Shiva Sharma, *The System of Ayurveda*, Low Price Publications, Delhi, (First Published 1929), 1995 (rpt.).
10. P.V Sharma, 'Medical Science in Ancient India', in Juthika Maitra (ed.), *Medical Science in Ancient India*, University of Calcutta, Kolkata, 1995, pp.01-13.
11. Susmita Basu Majumdar and Dr. Suchira Ghosh, 'Critical Reappraisal of Ophthalmology in the Uttara-Tantra of the Susruta Samhita', in Susmita Basu Majumdar and Nayana Sharma Mukherjee, *Essays on History of Medicine*, IIRNS Publications Pvt. Ltd., Mumbai, 2013, pp.41-52.
12. Ayan Banerjee, 'Early History of Surgery in India', in Dr. Soma Biswas (ed.), *Interdisciplinary Relation Between History and Science: Selective Works*, Nandanik, Kolkata, 2014, pp. 171-184.

NEOLIBERALISM, INDUSTRIALISATION AND THE STATE

Suchismita Das*

Abstract: The primary research question that this paper poses is: was the state of West Bengal adopting a neoliberal mode of operation while acquiring land for the Tata Motors Ltd (TML) factory in Singur? In addressing this question, this paper argues that neoliberalism, in practice, is far too complex to be neatly adjusted into any empirical issue or phenomenon. In the case of Singur - as in several other cases - one is thus left with a sense of uncertainty and ambiguity with respect to the state and possibilities of neoliberal influences in it: one is confronted by a state that appears, on the one hand, to be strongly interventionist while simultaneously adopting measures which compels one to qualify it as neoliberal.

Introduction:

The primary research question that this paper tries to address is: was the state of West Bengal adopting a neoliberal framework of practice in its attempt to acquire land for the development of the TML factory in Singur? In attempting to address this question, this paper fundamentally argues that the concept of neoliberalism cannot be said to have been either absolutely constitutive of or absolutely rejected in the course of land acquisition in Singur. The main argument is that neoliberalism, as a general concept, entails a number of factors which were visibly absent in the context of the issue of land grabbing in Singur while on the other hand, certain other aspects of neoliberalism were quite conspicuous in it. This paper also deals with the concept of the state and industrialization in India and particularly in West Bengal to explore the (lack of) possibilities of a permeation of a neoliberal logic in the economic sphere. It argues that the logic of neoliberalism is far more fragmented in practice and thus requires a more nuanced approach to be understood. It is not simply a concept to be imported and applied. Rather, in the context of Singur, it has manifested in a peculiarly contradictory way which makes it difficult for anyone to label the situation in Singur as unambiguously neoliberal while simultaneously creating a condition in which one is compelled to label it as neoliberal.

The paper begins with a discussion of the concept of neoliberalism itself and the way it first emerged after the failure of the welfare regimes post World War II. This section discusses the rise of neoliberal thought in the international arena and the way this mode of thought was gradually percolated in various countries of the world. This section also focusses on the fundamental tenets of neoliberalism.

The second section of the paper deals with the concept of the state in general and later, the role of the state in West Bengal in particular, in promoting a specific brand of industrialization. It

*Asst. Professor, Dept. of Sociology, Govt. General Degree College, Mangalkot, Burdwan (East).
E.mail: suchismita2014@gmail.com

also discusses the self-contradicting position adopted by the state in West Bengal over time, the position of a particular political party - the CPI(M) - as virtually synonymous with the state, the role of the CPI(M) in creating a condition in which the state appeared to be embedded in the very beings of the people, seeming to form a part of their existence, and the struggle, negotiations and compliance of the state in West Bengal with the demands of neoliberal forces.

The third section deals with the practices of industrialization in India and in West Bengal and tries to understand the changing relationship between industrialization and the state over the years. This section firstly focuses on a brief history of industrialization and state building in India. It explores how the relationship - peculiar to India - between the state and the industrial sphere, led to the monopoly of certain elite business groups and their dominance over the years. It traces a trajectory of the Indian economy and its eventual liberalization to explore how the logic of neoliberalism practiced itself through the workings of the state. This section hazards the argument that the logic of neoliberalism - insofar as it entails the acquisition for land for industrial purposes and construction of Special Economic Zones (SEZs), Export Processing Zones (EPZs) or such other 'free trade zones' (FTZs) - could be said to have been in practice long before the time of liberalization of the Indian economy in the 1990s. This section also tries to understand the connection between the processes of industrialization and neoliberalism in the context of West Bengal. It explores how in the context of Singur, industrialization and neoliberalism could be viewed as almost synonymous and virtually indistinguishable from each other and the implications this conflation may have for each of the two concepts and the economy of West Bengal.

The next section engages in a brief discussion of the history of the issue of land acquisition in Singur. This section explores the complexities of the issue with the help of ethnographic accounts of studies conducted in Singur. It exposes the ambivalences and contingencies that are at work in the practices of resistance and conformity in everyday rural lives. This section then tries to place the concepts of neoliberalism, industrialization and the state in the anthropologically grounded works to understand how these concepts play out in this context. The importance of the ethnographic accounts lies in their ability to expose the fragmented and ambiguous nature of a reality which is constantly in a state of flux. It helps to offer an empirical grounding to theoretical concepts such as the state, industrialization and neoliberalism.

The final section compiles the major arguments of this paper. The paper mainly explores the ambivalent nature of the existence of certain kinds of economic logic in the context of the issues of land acquisition and resistance in Singur. It explores the origins of the logic of neoliberalism and its peculiarly ambiguous manifestation in the context of Singur. It exposes certain alternative perspectives which offer a disturbance to the monolithic image of concepts such as 'neoliberalism,' 'state,' 'industrialization,' or the 'rural community' and instead offer a fragmented, ambivalent image of their manifestations which helps to situate these concepts in an empirically grounded reality.

A brief history of the concept of Neoliberalism:

On tracing a historical trajectory of neoliberalism, one is led first to the origins of the welfare state - which is often posed as the contrasting opposite to neoliberalism. After the Second World War and the Great Depression, the welfare state emerged as the predominant form of governance: government intervention was encouraged, there was increased social spending and maintenance of large peacetime militaries. One of the factors which contributed towards making all of this possible was the control exerted by the different governments of the world over the capital flows and international trade (Cohen, 2012).

By the 1960s however, the welfare model began to crumble and the Bretton Woods accord of 1971 which had sustained the Euro-American relations of welfare, collapsed. There was a rise in prices alongside a rise in unemployment and an economic slowdown all of which led policy makers to conclude that government interference was to be blamed for the entire debacle. These views were made concrete through the 'Washington Consensus' which entailed measures of fiscal austerity, greater role of market determination, free trade, deregulation, privatization and protection of private property. With these measures were born the first practices and concept of neoliberalism. While initially these neoliberal reforms did bring about a certain degree of financial stability which had been eroded by the previous welfare regime, around the 1980s to the 2000s, there was growing instability within the neoliberal regime itself. The lending bubble created by the Western Banks, lack of constrain over Western lending to developing countries, imposition of austerity as almost a 'punishment,' steadily worsening conditions of inequality all eventually exposed the problems associated with the neoliberal framework of development as well (Cohen, 2012).

The economic logic associated with neoliberalism in this context therefore was one which endorsed the creation of deregulated and volatile debt to create the image of apparent prosperity and promote demand. In a sense therefore, as Centeno and Cohen show, it was actually 'a form of disguised Keynesianism with a drastically different distribution of costs and benefits: Instead of being taxed to pay for public goods, the wealthy loaned governments money to finance debts.' (Cohen, 2012, p. 322)

While this conflation of apparently contradictory forces (Keynesianism and neoliberalism) in this manner is quite interesting, a crucial factor which only serves to further complicate the relationship between the two is the factor of 'debt.' Interestingly, both forms ultimately lead to the creation of a debt - the welfare state has been known to have run into losses which made it incur debts and the neoliberal state has been known to have been fundamentally based on debt to begin with. In both the cases, the debts entail austerity measures leading to cuts in social spending. Both frameworks of economic ways of thought and practice therefore lead to conditions of which require a bail out. In a way then, the question arises as to wherein lie the differences between the two frameworks at all. One crucial way in which neoliberalism stands out however, is in its logic of accumulation. Austerity, in this context, becomes almost a virtue in itself. The logic of private accumulation that thrives in a neoliberal atmosphere allows for the private gain of a small collective even at the expense of and during the period of debt whereas the Keynesian

mode does not necessarily endorse private accumulation as the primary or sole objective.

The practice of neoliberalism was further made concrete with the coming to power of Ronald Reagan and Margaret Thatcher. One of the factors that remained unchanged throughout, however, was the role of the state. Unlike what was theoretically and ideally assumed in neoliberal thought, the state did not recede or restrain itself from intervening in the conditions of the market. What did happen as a result of neoliberalism however, was a 'sacrifice' of some 'public sector projects' and yet, broader economic guarantees and government securities were not tampered with. This offered a safety valve for neoliberalism: by allowing certain welfare facilities to continue, it broke the possibilities of organized opposition (Cohen, 2012). Thus, despite the various negative impacts such as regressive taxes and growing asymmetry, neoliberalism continued to appear as the sole possibility to most governments.

Broadly therefore, a neoliberal influence on economic policies entailed a deregulation of the market, reducing the licenses that had a role to play in controlling and regulating the flows of the market, the prices of commodities and so on.

Fundamental tenets of neoliberalism:

The four main modes in which neoliberalism can be thought of are namely: in terms of economic reform policies of deregulation, liberalization and privatization; as a prescriptive framework of socio-economic arrangement that defines the roles of labour, capital and state; as an ideology that values market exchange as an ethic; and as a mode of governance that entails a self-regulating market (Ganti, 2014). This kind of an understanding of neoliberalism helps to clarify the concept further and facilitates our attempts to approximate the degrees of influences that this concept may have had in our field of study. It makes the concept more lucid in our minds and aids us in our attempts to locate it in an empirically grounded arena.

As Tejaswini Ganti clarifies further, 'in April 1947, a group of economists from Europe and the United State gathered in... Mont Pelerin ... To combat its sense of intellectual isolation and lack of influence on policy markets, the group founded the Mont Pelerin Society (MPS) to build a transnational network of intellectuals who could be trusted to promote the cause of neoliberalism... their draft... argued that individual freedom could be preserved only in a society that protected private property and had a competitive market as the foundation of economic activity. Private property in terms of the means of production was seen as key to decentralizing power and preventing its concentration, which could otherwise jeopardise individual freedom. Freedom of choice across all domains of production and consumption - of the producer, worker and consumer - was imperative for the efficient and satisfactory production of goods and services. Freedom of choice also extended to individuals who should have the right to plan their own lives rather than be directed by a centralized planning authority.' (Ganti, 2014, p. 92)

The core tenets of neoliberalism therefore are linked to the notion of private property and individual freedom. At the moment of its inception, the concept of neoliberalism was thus formed on the values of individual liberty and the sanctity of private ownership. Thus the basic tenets of neoliberalism can be traced back to these two values of freedom of the individual and the

protection of that freedom through the protection of private property. Neoliberalism at its core, therefore, seeks to promote private gain. Naturally, therefore, the agenda of neoliberalism was not one that would accommodate the interests of the working classes but rather, one that would promote the interests of the wealthier classes. The term neoliberalism acquired a negative connotation when it was used to expose the rampant inequality that was promoted by the Pinochet regime in Chile (Ganti, 2014, p. 93).

Anthropological literature on neoliberalism can be traced along three basic lines, namely: the Marxist line which deals with questions of political economy, macroeconomic policies such as structural adjustment programmes, privatization and the receding welfare state; the Foucauldian line which focuses on questions of governmentality as well as questions of modelling and remodelling individual and collective subjectivities according to the demands of the age; and the line which focuses on agents and institutions such as technocrats, bureaucrats, the mass media and NGOs which mediate neoliberal ideology and practice (Ganti, 2014, p. 94).

Contrary to the popular image of neoliberalism, however, Ganti shows how states influenced by neoliberal policies can nonetheless, accommodate collective rights:

'Anthropologists have also demonstrated how neoliberalism can accommodate a theory of collective rights even though common scholarly understanding of it assume it is an aggressively individualistic ideology (Hale, 2005). Hale (2005) characterizes the compensatory measures granted to disadvantaged cultural groups as "neoliberal multiculturalism" and argues that the idea of collective rights rooted in cultural difference is an integral part of neoliberal political and economic reforms in Latin America, which then help to produce support for such reforms... "there is a curious synergy between neoliberal modes of governance and indigenous techniques of community reproduction"...the political and administrative decentralization associated with neoliberal reforms may be more empowering at the local level: if they occur at a national or aggregate level, such reforms seem disempowering and marginalizing.' (Ganti, 2014, p. 95)

To this extent therefore, neoliberal influences could actually be viewed as highly contextually specific phenomena. While in certain instances such as those exemplified by David Harvey in his historical account of neoliberalism, one may notice a display of a side of neoliberalism which promotes individual gain at the cost of collective rights, in certain other instances one may note the existence of an embedded kind of neoliberalism which actually promotes community reproduction. Neoliberalism must therefore be imagined not only as a general, universalized concept but rather in its practical, contextually specific influences and manifestations. While a larger concept of neoliberalism would help to locate it in a broader debate and would offer a broad arena of knowledge of neoliberalism from which to gather information, this contextually specific approach to understanding neoliberal influences is more useful for empirically grounding the phenomenon and understanding it the way it is practiced in material reality.

In fact, as Ganti shows, neoliberalism could work hand in hand with a number of other factors which are usually assumed to be contrary to the fundamental demands of neoliberalism. The very thought of neoliberalism brings with itself an image of a world separated from traditional

ties, spirituality, or a sense of morality - a world solely dedicated towards promoting the sanctity of rights to private property and individualism. However, Ganti breaks this monolithic idea of neoliberalism and instead offers a grounded picture of the reality of neoliberal infiltrations which offers a far more complex image. It compels us to acknowledge the reality of implications of neoliberal influences and view them not simply as a hegemonic force which is imposed from above but rather as a way of life that is imbibed by the people themselves. This perspective could be useful for getting closer to the reality of the effects of policies influenced by neoliberalism.

Thus one may cite instances of 'spiritual economies' in Indonesia wherein workers are transformed into more 'pious religious and more productive economic subjects... spirituality is constructed as a site of management and intervention and work is reshaped as a form of worship and religious duty' (Ganti, 2014, p. 96).

People's moralities and their very definitions of their moralities could be influenced by neoliberal restructuring. In Canada, for instance, during downsizing of workers for industrial jobs, a new ethic of neoliberalism was inculcated within the workers themselves which made them divert their focus from the larger economic and structural reasons behind their job loss and instead made them focus on individual responsibilities and 'to be flexible and adjust to the vagaries of the job market' (Ganti, 2014, p. 96).

On a slightly different note, one may also find instances of neoliberalism playing a role with other social practices it is usually not associated with. For instance, 'privatization of Argentina's state-owned oil company was achieved through deploying familial sentiments and kinship practices - forces that ostensibly were supposed to be eliminated during the restructuring' (Ganti, 2014, p. 96). On a similar note, 'moralized form of citizenship has been emerging in Italy as social services are increasingly privatized. In this discourse, good citizenship is defined by proper affect and a culture of voluntarism; unemployed workers close to retirement are exhorted to labour for free rather than to claim their entitlements' (Ganti, 2014, p. 96).

Neoliberalism could in fact be seen to be working alongside even the welfare state. As has been discussed in a variety of literature on neoliberalism, the practices influenced by neoliberalism do not necessarily entail a receding state in reality. The administrative authority of the state has, in most cases, actually increased and in India, spending on social programs have actually increased (Ganti, 2014, p. 97). Thus, on the whole, it could be argued that neoliberalism is not only highly contextual, moreover, it cannot necessarily be opposed to or aligned with any other practice or phenomenon. Being deeply contextually embedded, it becomes a practice which could embody or be embodied in other practices which in theory, are held as contradictory to its inclinations.

Neoliberalism in the context of India:

In the context of India, one is confronted with a peculiar case of liberalization in hesitant stages, beginning with a case of abandoned and failed liberalization which is eventually followed by a case of more generally accepted liberalization in the 1990s. A number of cardinal socio-cultural factors can be held accountable for this particular variety of liberalization that was followed in India.

As exemplified by Rob Jenkins, India's liberalization was arrested in the 1980s largely due to the resistance put forward by what Pranab Bardhan referred to as 'dominant proprietary classes,' who evidently had an interest in preserving an import substituting closed market. (Jenkins, 2003)

What Jenkins gradually analyses are the reasons behind a distinct culture of anti-business and anti-market attitude in India which often also gets translated to anti-neoliberalism. Jenkins begins by locating the problem that the World Bank has not been able to sufficiently accommodate and adjust itself with the ideological political traditions of India. As noted before, an attempt to implement liberalization policies failed in the 1980s due to resistance by a powerful lobby that stood to gain from a closed market. However, the attempt to implement neoliberal policies in the 1990s was far more successful. Jenkins locates the issues that people have against neoliberalism in the ideological political culture of India. The problem, according to him and others like Asutosh Varshney lies in the fact that market reforms had not yet become a part of the political rhetoric with which to engage with the masses (Jenkins, 2003). Neoliberalism was not being projected as a beneficial possibility for all classes of the society in India.

It is therefore not surprising that the neo-liberal market as a political idea had still failed to acquire legitimacy within the ideological environment of 1990s India. Through a decade of reforms, neo-liberalism's reluctant vanguard had relied on institutional loopholes, faux-populist gimmicks and a good deal of political skill' (Jenkins 1999a: 172-207). They had not found an idiom through which to 'normalize', through political discourse, the market orientation of policy (Jenkins, 2003, p. 594).

Jenkins then traces the issue of why most of the populations of not just of India but of other erstwhile colonies have an almost inherent antipathy towards neoliberalism:

'As in many other formerly colonized countries, a strong intellectual and popular tradition in India associates private-sector economic activity with foreign commercial interests and, thence, to the humiliation of alien rule. The manipulation of markets by political interests during the colonial era... has tarnished the image of the market throughout Asia, Africa and Latin America, and has made defence of the market an uphill struggle. Indian resistance to foreign rule - and especially commercial domination - gave birth to its own idiom, that of *Swadeshi*, an idea that has been the subject of constant reinvention throughout the twentieth century... It is an idea that, in theory, is about the relationship between community and outsider, and between cultural continuity and material change. In practice, the idea has been central to virtually all debates about economic behaviour, and hence markets, in India' (Jenkins, 2003, p. 595).

Adding briefly to the note on '*Swadeshi*,' Jenkins also explains the role it played - and the role; Gandhian politics in general played - in the framing of attitudes towards liberalization in the 1990s:

'Gandhi's at times romanticized notions of decentralized village republics, whose virtues for him were largely the result of insulation from larger market currents, live on in a number of forms, including anti-corporate resistance movements and idiosyncratic 'Gandhi-inspired' micro-

planning methodologies that increasingly resemble those propagated through the mainstream development profession. These are designed to influence the shape of the local government institutions mandated by constitutional amendments of the early 1990s' (Jenkins, 2003, p. 600).

A brief trajectory of the history of liberalization in India has been traced by Sudipta Kaviraj in his work on the Indian state. The impulse for liberalization, according to Kaviraj, came from outside India, from international financial agencies. However, he also traces a growing tendency towards liberalization from within the political system of India as well, from the 1970s - 80s which ultimately culminated and manifested into a major change in the 1990s. In the Nehruvian period of economic development the import substituting mode of industrialization was adopted and it was assumed that heavy industries (such as steel, petrochemicals, and power generation and distribution) promoted largely by the state and protection of elite Indian business groups would lead to a protection from foreign competition entailing a complete national economic development which would help the nation to emerge out of its deprived, satellite status in the international arena (Kaviraj, 2010).

However, the large scale corruption and degeneration of the public sphere around the 1970s eroded people's faith in the Nehruvian agenda of a strong public sphere led by the state. The economic performance of industries of the public sphere steadily declined and the public sphere was therefore no longer viewed as a means for economically developing the country towards a more distributive development leading to decreasing inequality. In this context, it would be important to note Nehru's agricultural policy as well. Nehru was a strong believer of the idea that agricultural policy should be aimed not necessarily towards technological developments in agriculture but rather towards land reform. Changes began to be implemented with Indira Gandhi's regime who implemented agricultural policies that focused on a technical improvement in agriculture rather than focusing on land reforms (Kaviraj, 2010).

According to Kaviraj, P. V. Narsimha Rao's regime, one of the weakest in modern Indian history, was the one to most strongly bring about liberalization in India. Changes in the structure of the global economy at this time made fears of neo-colonialism associated with neoliberalism appear rather unrealistic. Although the pro-market voice was not very strong, what emerged was a growing distrust of the government and the public sector in general owing to large scale corruption and degeneration. This led to a greater push towards neoliberalism in India. Although a large section was yet to be convinced of the virtues of neoliberalism, the balance of payment situation led to a crisis in 1991 which left the government with no choice but to liberalize the economy (Kaviraj, 2010).

The concept of state:

In general, the concept of state has been theoretically analysed in a variety of ways by a number of scholars. J. P. Nettl for instance imagines the state in a geographically, historically and ideologically specific context while also distinguishing it from other categories - which may render the concept of state vulnerable to being replaced - such as the law, bureaucracy or government. The state, especially in the international arena (or in any other arena pertaining to

'borders'), acts as a gatekeeper between the intrasocietal and the extrasocietal (Nettl, 1968).

Nettl focusses on the state as an autonomous collectivity and a summing concept of social generality. At the level of roles too, the autonomy of the state represents the primary role-identification of a state official. Nettl feeds the concept of state further not only by assigning it an autonomous status but also adding to it the idea of the state official whose occupational existence is dependent on the autonomy of the state. He thus provides the idea of the state as autonomous enough to have its own workers acting as its functional units. This helps bring life to the idea of state to an extent where it appears to be a supra-human entity (Nettl, 1968).

Nettl then shows the state to be a socio-cultural phenomenon by geographically, culturally and historically locating it in a specific context. The spatial and temporal dimension of the idea of state offers it the uniqueness it requires in order to be studied in a contextually relevant space. The notion of state does not come in consequence of the notion of sovereignty. For instance, Nettl shows how in England, while the sovereign has always remained the crown, the state has undergone a trajectory leading, ultimately, to a parliamentary democracy with elections every five years. Further, in England, while there is an element of personal identification with the notion of government (with the question 'whose government?'), in the European tradition, the notion of state broke the personal identification with the older notion of sovereignty. This differentiation helps to further distinguish different intellectual dispositions towards the state and also locate it in geographical contexts which have unique histories to refer to (Nettl, 1968).

Nettl's engagement with the notion of state thus helps in forming a concrete idea of state from its possible inception in European origins, follow its trajectory and eventually locate it in the context of developing nations. In the course of this exercise, the notion of state develops into a supra human entity with the ability to function with the help of its units. Further, the cultural specificity accorded to 'state' helps locate it in a variety of contexts both spatially and temporally thereby further teasing our assumptions (or lack of it) regarding the concept of state.

Philip Abrams identifies the problems of studying the state: firstly, the notion of state is too nebulous and imprecise and secondly, political sociology has always taken the state for granted rather than as a legitimate object of investigation. He also shows how the state is projected as an ideological thing, as that which legitimizes subjection. However, Abrams asserts that the state is not a thing and one must consider alternative approaches to the study of state in Marxism. Abrams explores the difficulties of not just studying the state but also first imagining it in order to be able to make a conceptual sense of it to begin with (Abrams, 1988).

In the context of Marxist theory of state, Marx, Engels and Lenin all subscribe to the ambiguity of the state saying that it is simultaneously an illusion and an organ superimposed on society in a non-illusory way. Abrams argues that this ambiguity results form an unresolved tension between Marxist theory and Marxist practice, where the former requires the state to be abstract while the latter requires it to be concrete (Abrams, 1988).

Abrams then advocates abandoning the state as a material object of study while taking seriously the idea of the state. The state is then an exercise in legitimation, a way to legitimize

the illegitimate. What is legitimated is real power and to that effect, atrocities can be justified for as long as they are connected with the state. The state thus conceals the relations of subjection behind an ahistorical mask of legitimating illusion (Abrams, 1988).

Abrams then studies the state system and the state idea. The state, he says, is the unified symbols of an actual disunity. Further, the idea of the state should become an object of analysis. The alternative to taking the state for granted would be to understand it as historically constructed: it was created in a specific historical setting or specific social purposes. The state attributes unity, morality and independence to the practices of the government (Abrams, 1988).

These works on the concept of state help create a general idea of the state which one can then deploy as a conceptual tool. The concept of state as given by Nettl and Abrams becomes extremely relevant in the context of Singur. The idea of autonomy of the state and the ability of the state to legitimize the illegitimate with different kinds of physical and ideological coercion all come together in the context of the state in West Bengal as relevant perspectives from which to view the state.

The state in the context of India:

The state in India played a significant role in moderately regulating the business houses since independence till around the end of the 1960s. 1969-74 on the other hand was 'characterized by stringent regulation of private and foreign companies. The inability of the state to meet the demands of an increasingly mobilized people in the context of low levels of growth and productivity led to a gradual process of liberalization of the economy favoring the private sector between 1975 and 1990 (Mukherji, 2009).

In the context of India, the state nonetheless continued to play a significant role even after its massive failure through the Nehruvian regime of development. The state in this context therefore could be said to have retained its autonomy intact despite its eventual 'liberalization.' Whereas liberalization in theory entails receding of the state, the case of India is no different from several other cases mentioned before where the welfare state did not only not recede but in fact even worked hand in hand with neoliberal policies. (Strümpell, 2014). These factors invariably complicate the issues around the welfare state in India and neoliberal reforms within the same. The Indian state has had a much earlier history with the World Bank and with Special Economic Zones and such other aspects of neoliberalism; they did not manifest only after the liberalization of the 1990s.

Works of Aihwa Ong, Jamie Cross and Patrick Neveling take issues such as these and further disturb the periodization of the trajectory of the Indian state and economy with respect to liberalization. Ong looks at the uneven spread of neoliberalism as exception especially in political arenas which have not yet been hegemonized by market driven calculations. Cross's main argument is that Special Economic Zones do not necessarily represent an exception but rather, seek to legalize already existing exploitative relations within the workforce. Neveling argues that the so called 'exceptional' spaces were already a part of the Nehruvian model of development (Strümpell, 2014).

Munster and Strumpell discuss how the state in India has only increased its welfare services in spite of and even after liberalization in the 1990s. They therefore invoke Partha Chatterjee and Karl Polanyi to ask whether the state is trying to appease the poorer and rural sections to prevent them from turning into 'dangerous classes,' or whether the Indian case could be viewed as a case of Polanyian 'double movement' where one finds a simultaneous propagation of the welfare state services alongside market liberalization (Strumpell, 2014). These questions create room for further debate on the issue of state and liberalization in India. They compel us to acknowledge the complex nature of the state in India and prevent us from making blanket statements about its policies of liberalization. They create a curious atmosphere in which despite accepting the fact that the Indian state moved towards liberalization in the 1990s (following a history of attempts towards it since the 1970s), we are nonetheless confronted with a scarcely receding state, a barely 'neoliberal' atmosphere per se. This leaves us in a state of uncertainty about making absolute and concluding remarks regarding neoliberalism in the context of the Indian state.

The case in Singur could be analysed in a somewhat similar mode of thought. The situation in Singur created an image of neoliberal influence while at the same time displaying aspects of the state which ran contrary to general neoliberal inclinations: the acquisition of land from (different classes of the) rural populations in Singur for the establishment of the Tata Motors Ltd factory (Sau, 2008) on the one hand created an image of the state facilitating and endorsing the demands of private capital and accumulation - thereby appearing to embody a neoliberal agenda - and yet, on the other hand, the active involvement of the state in every aspect of the issue in Singur, the lack of 'receding' of the state all point towards the existence of a state which offers a challenge to general neoliberal demands. This too leads to a sense of uncertainty regarding the state in West Bengal and its association with neoliberal demands. It leaves one undecided and in a state of inconvenience regarding the space in which one could locate the state in West Bengal. This lack of certainty provokes us to question our assumptions regarding the neoliberal state and makes us formulate our arguments and statements with more caution. It also reveals the fact that empirical practice of the state is far more complex than a theoretical idea of the state. Similarly, in West Bengal, the practice of the state revealed a degree of state intervention alongside a degree of endorsement of private accumulation by business groups which infinitely complicates the issue of the (neoliberal) state.

The state in West Bengal also has a peculiar feature of being virtually synonymous with the Communist Party of India (Marxist) or the CPI(M) owing to a number of factors including the party's prolonged and virtually unchallenged reign. The CPI(M) also practiced a mode of governance which helped it penetrate the lives of the population at the most fundamental level. The political stability of the CPI(M), which allowed it to remain unchallenged for over three decades consecutively, can be attributed to a rising dependent informal sector and the impeccable political organization of the CPI(M). The informal workers invariably depended on the CPI(M) for protection and sanctions to conduct their businesses. This informal sector also grew due to

the increase in formal unemployment. Thus increasingly greater numbers of people had to depend on the CPI(M) for their livelihood. Even those involved in agriculture ultimately had to depend on the party for government subsidies and so on. The CPI(M)'s reach, therefore, was all encompassing. In West Bengal it had successful monopoly over schools, colleges, universities, bureaucrats and various other sections of the population as well (Sarkar, 2006).

This aspect of the state in West Bengal thus allows it to become increasingly embedded within the population while also making the ruling political party synonymous with the idea of the state. To an extent therefore, any discussion on the state in West Bengal would also entail a discussion on the erstwhile ruling party. The embedded nature of the state and the party can be understood as an acknowledgement of the sanctity of the state and the party, on the part of the population. This not only serves the political purpose of preserving the state but also serves to make the individual enter into a perpetual relationship of negotiation with the state. The individual embodying the state need not imply absolute compliance on the part of the former but rather, a conscious engagement between the two. In the context of the land acquisition this engagement emerged as a cardinal factor in channelizing both the protests against and the acceptance of the policies and actions of the state.

The trajectory of industrialization in India:

The history of industrialization in India has already been briefly discussed in this paper. Its beginning can be traced back to the period of Nehruvian development and the framing of the Bombay Plan. The class of Indian businessmen and industrialists were, from the beginning itself, opposed to the disciplinary planning that was necessary to implement a developmental state because it was not in their interest to support it. The Bombay Plan, which was released in two parts in 1944 and 1945, was a reaction against the wave of socialism in India, not a proposal for a developmental state - though that was what it claimed to be. The Indian industrialists and business groups saw a massive potential for investment and did not want the state to impede it. The Bombay Plan was fundamentally a way for the elite business groups of India to secure themselves from state intervention while enjoying privileges offered by the state. It was made with the aim of bringing together the broader business class and focussing on capitalist planning (Chibber, 2003). Thus the mode of industrialization adopted by the Indian state endorsed the 'closed market' for the protection of domestic business. It also adopted the import-substituting industrialization method as opposed to the export led industrialization all of which served to indulge the demands of the industrialists and elite domestic business classes (Chibber, 2003).

The move towards liberalization, opening of the market and so on appeared long before the 1990s. The Indian business class wielded a significant amount of power after independence owing to the support they had offered the Congress party before 1947: 'power of Indian business and its close links with the state produced a regulatory regime between 1947 and 1955, which was far more considerate towards the interests of Indian business than the socialists within the Congress Party had desired... Industrial Development and Control Bill initiated in 1949 was opposed and reformulated into the Industrial Development and Regulation Act (1951) to give

considerable voice to Indian industry. This was the birth of industrial controls and licensing that would only be abolished in 1991... An economic crisis was looming large over the nation's horizon. The droughts of 1964/65 and 1965/66 and the war with Pakistan in 1965 created a financial situation where India became dependent on shipments of US PL 480 wheat. Food price inflation is a major setback for any Indian political party. The government needed substantial external finance to fund the Fourth Five-Year Plan (1969-74). Between the Third (1961-66) and the Fourth Five-Year Plans, India's strained resources drove the country to two years of plan holiday (1967 and 1968)... India liberalized its trade regime and devalued the Indian Rupee, bowing to external pressure' (Mukherji, 2009). Following this there was a steady orientation inclined towards the private sector in the mid 1970s. By the 1980s, there was industrial deregulation favouring the Indian private sector. This period of deregulation of the domestic market and industries also saw the rise of the software sector oriented towards export (Mukherji, 2009).

At this juncture of tracing the trajectory of industrialization in India it would be useful to refer to the works of Patrick Neveling who critiques the sharp periodisation and distinction that is imposed between the Nehruvian period and the post 1990s era. Neveling discusses three ways of conceptualising neoliberalism in anthropological literature: Akhil Gupta and Aradhana Sharma's theory of 'radical rupture' between the Nehruvian mode of development and the neoliberal mode of development (assumed to have been followed from the 1990s); Kalyan Sanyal's theory of a 'gradual change' from one to the other such that there also exists a period of uncertainty and flux in between, and finally, Cross's theory of neoliberalism as not a transformation at all but rather a continuity from already existing economic relations in Indian society (Neveling, 2014).

Neveling here makes an intervention by focussing on patterns of capitalist accumulation and their regulation by both nation states and international organizations. He heavily critiques the assumption that capitalism progresses in stages and rather shows how multiple forms of capitalism can coexist simultaneously (Neveling, 2014).

Neveling then brings into dialogue the perspectives of Wacquant and Hilger. Wacquant critiques the lack of focus on the modifications exercised by and on the 'state' in the context of neoliberalism. Instead, he shows how neoliberalism has always been thought of in two dichotomies: the economic one which offers excessively clearly demarcated features of neoliberalism and the socio-anthropological one which offers too 'messy' a picture of neoliberalism. He especially critiques the latter of lacking theoretical rigour. Hilgers on the other hand deeply contextualizes the occurrences of neoliberalism into spatially and temporally bound pockets (Neveling, 2014).

Neveling draws a historically informed analysis to show how neoliberalism actually existed in India from the 1960s in the form of Export Processing Zones (EPZs) which was an agenda pushed by the UNIDO. These EPZs displayed major features of neoliberal functioning such as illegalising unions, tax evasion and so on. They also reflect trends in economic relations (Neveling, 2014).

Most interestingly, Neveling shows how the assumption that the Nehruvian period of protectionism strengthened the Indian society and economy enough to endure neoliberalism can

be turned against itself: for neoliberalism was actually the only answer left for India to save herself from the crippling debt it owed to the Soviet Bloc. In fact, whereas India needed to import from the UK and the US, she was already indebted to the Soviet and had to export to the latter. The EPZ essentially had to repay the debts incurred during the Nehruvian regime (Neveling, 2014).

Thus the history of industrialization in India offers a rather complex picture, one that cannot be reduced to strict periodisation. It would be worthwhile to understand this history of industrialization as yet another example of the complexities and nuances that arise in empirical reality and that disturb neatness and boundaries of theoretical concepts.

The peculiar case of Singur:

In West Bengal, during the case of land acquisition in Singur, one is thus confronted with each of the three factors discussed above. However, the state and its neoliberal tendencies manifest themselves in curiously ambiguous forms while the manifestation of forces of industrialization was quite conspicuous and indubitable.

As anthropological works on Singur show, ambiguities existed not only in the manifestations of the state and forces of neoliberalism but also among the reactions of the people of Singur to these forces. Kenneth Bo Nielsen for instance shows the importance of 'historically produced land-based subjectivities as crucial for understanding how industrialization evolves in practice.' Nielsen shows how the same people who protested against the land acquisition for the TML factory also expressed a desire to have the option of an alternative mode of livelihood beyond their dependence on agriculture. Such ambivalence was widespread among the rural populations (Nielsen, 2017).

Since most families in Singur did not own very large plots of land, they looked forward to sources of income besides agriculture. At the same time, however, the farmers were also not willing to give up agriculture altogether and adopt an entirely new and unfamiliar livelihood. The SKJRC¹ had less problem with land acquisition and industrialization and a greater problem with the acquisition of fertile, multi crop land (Nielsen, *Contesting India's Development? Industrialisation, Land Acquisition and Protest in West Bengal*, 2010). Thus, the anthropological works on Singur display a deep seated ambivalence in virtually all sections of the rural population with respect to industrialization and agriculture. There is a sense of needing both and balancing them perfectly. A lack of certainty and inherent ambiguities and ambivalences seem to be the defining feature of the case of industrialization in Singur.

The case of Singur also shows a situation where the forces of industrialization and neoliberalism appear to merge. Sumanta Banerjee for instance has categorized ethics of individualism, private property rights, pricing of land for profit, industrialisation by expropriation of land as neoliberal. He also claims that the West Bengal government was 'willy-nilly acquiescing in the implementation of the neoliberal model' (Banerjee, 2007). Nirmal Kumar Chandra also

¹SKJRC: Singur Krishi Jomi Raksha Committee, the body established to save the fertile land in Singur.

traces the neoliberal ethic in the West Bengal state's action of providing fiscal incentives and facilitating private investors through confiscation of peasant land for big capitalists (Chandra, 2008). However, what these works have not addressed in the context of neoliberalism in Singur is the fact that the state was never receding nor was social spending compromised. If neoliberal influences were gaining importance in West Bengal, they were doing so while being embedded in the welfare state. Thus once again, in practice one is confronted with a complex manifestation of neoliberalism - one that does not abide by the theoretical expectations of a receding state. However, the state in West Bengal could be said to have been influenced by neoliberal framework to the extent that it deregulated the market to aid a private business group. Thus the case of Singur offers a degree of ambivalence with regard to the concepts of neoliberalism, industrialization and the state which makes one rethink how these concepts manifest in practice.

In comparison to the situations in the US, the UK or the broader history of industrialization in India, the case of Singur can be analysed as one which embodies alternative possibilities with respect to neoliberalism and industrialization. It creates a space in which the rural population were acutely aware of the advantages as well as the disadvantages of the industrial sector owing largely to their experience of industrialization in West Bengal.

The history of industrialization in West Bengal reveals a trajectory in which erstwhile thriving industries eventually collapsed owing to a number of factors such as transfer of ownership of industries from the British to the Indians - a move which was in itself impregnated with a plethora of problems namely the Indian owners' lack of experience in managing large manufacturing plants, the lack of managerial abilities, lack of expertise and authority. The lack of incentives offered to the export oriented industries of West Bengal also added to their demise. West Bengal's relationship with the Centre being hostile also significantly deteriorated its chances of industrial development (Bagchi, 1998).

This history of industrialization in West Bengal not only reveals a history of demise and fluctuation but also plays a role in constituting the orientations of the people in West Bengal towards industry in general - and specifically private industry which is usually associated with a neoliberal form of development. Thus as Nielsen shows, the people in Singur were extremely sceptical of the reliability or permanence of industrial jobs and therefore, preferred to have industrial jobs more as a supplement than as a substitute to agricultural work (Nielsen, *Contesting India's Development? Industrialisation, Land Acquisition and Protest in West Bengal*, 2010). Thus, despite their desire to get industrial employment (and possibly use it as a route towards upward mobility), the people in Singur, were sceptical of depending solely and exclusively on industrial employment. Their orientations towards neoliberal development and industrialization can also be traced from these attitudes. Neoliberal industrialization embodied a sense of 'precarious employment conditions, politico-economic constructions of space and a lack of rights-based citizenship' (Neveling, 2014). For the people of Singur, neoliberalism and industrialization was conflated and moreover, neoliberalism represented precisely these factors.

In relation to the concept and practice of neoliberalism in larger national and international

spheres, the issue of Singur may be viewed as a peculiar situation where neoliberalism was conflated with industrialization in the public mind, the state played a precarious role of simultaneously adopting an interventionist-welfare model while on the other hand deregulating the market to facilitate private industry, and a sense of uncertainty and ambivalence developed in general around the issues of neoliberalism, the state and industry. Unlike what usually occurred in other instances of neoliberal influences, the state in West Bengal was not keen on abandoning its welfare measures towards the rural populations; in fact, the TML factory was advertised as a way to benefit the rural populations themselves.

Thus the case of Singur may be analysed as one which embodies elements of neoliberalism alongside elements of concepts and phenomena that run counter to neoliberal influences. It is a situation which upholds the contradictory nature that emerges whenever any concept is put into actual practice. A concept may appear neat and uninterrupted in theory but in practice, it may have to engage with and imbibe a variety of other factors which may ultimately produce a rather paradoxical situation. The case of Singur offers precisely such a paradoxical situation with regards to industrialization, neoliberalism and the state.

Conclusion:

The fundamental aim of this paper is to explore the concepts of neoliberalism, industrialization and the state in the context of the land acquisition and resistance in Singur to expose the ambivalences and ambiguities associated with these concepts in practice. It shows how, in Singur, the state emerged as the agent which is interventionist and yet, simultaneously, facilitating the routes of private capital - thus posing a resistance to fundamental tenets of neoliberalism while simultaneously embodying a neoliberal logic of progress. Singur is also exemplified as a case where the concepts of industrialization and neoliberalism merge to create a conflated image of one being inseparable from the other. This paper uses certain ethnographic accounts to further expose this ambivalence not only within the concepts of state, neoliberalism or industrialization but within various sections of the populations themselves. This paper thus exposes the ambivalent nature of the manifestations of certain concepts such as neoliberalism, state and industrialization, as well as ambivalences in the people's negotiations with the manifestations of these concepts.

Bibliography:

Abrams, P. Notes on the Difficulty of Studying the State. In- *Journal of Historical Sociology*, 58-89. 1988.

Bagchi, A. K. Studies on the Economy of West Bengal since Independence. In-*Economic and Political Weekly*, 1988. 2973-2978.

Banerjee, S. (2007). Peasant Hares and Capitalist Hounds of Singur. In-*Economic and Political Weekly*, 2007. 5296-5298.

Chandra, N. K. Tata Motors in Singur: A Step Towards Industrialisation or Pauperisation? In- *Economic and Political Weekly*, 41-51.2008.

- Chibber, V. *Locked in Place: State Building and Late Industrialization in India*. Princeton: Princeton University Press, 2003.
- Cohen, M. A. The Arc of Neoliberalism. In- *Annual Review of Sociology*, 2012. P-317-340.
- Ganti, T. Neoliberalism. In-*Annual Review of Anthropology*, 2014. P-89-104.
- Hale, C. Neoliberal Multiculturalism. In-*Political Legal Anthropology Review*, 2019. P- 10-19.
- Jenkins, R. International Development Institutions and national-economic contexts: neoliberalism encounters India's indigenous political traditions. In- *Economy and Society*, 2003. P- 584-610.
- Kaviraj, S. *The Trajectories of the Indian State: Politics and Ideas*. Delhi: Permanent Black, 2010.
- Mukherji, R. The State, Economic Growth and Development in India. In- *India Review*, 2009. P- 81-106.
- Nettl, J. P. *The State as a Conceptual Variable*. World Politics, 1968. P-559-592.
- Neveling, P. Structural contingencies and untimely coincidences in the making of neoliberal India: The Kandla Free Trade Zone, 1965-91. *Contributions to Indian Sociology*, 2014. P- 17-43.
- Nielsen, K. B. Contesting India's Development? Industrialisation, Land Acquisition and Protest in West Bengal. In-*Forum for Development Studies*, 2010. P-145-170.
- Nielsen, K. B. 'Should the son of a farmer always remain a farmer?' The ambivalence of industrialisation and resistance in West Bengal. In- K. B. Oskarsson, *Industrialising Rural India: Land, policy and resistance*. Abingdon and New York: Routledge, 2017. P- 63-83.
- Sarkar, A. Political Economy of West Bengal: A Puzzle and a Hypothesis. In- *Economic and Political Weekly*, 2006. P-341-348.
- Sau, R. A Ballad of Singur: Progress with Human Dignity. In-*Economic and Political Weekly*, 2008. P- 10-13.
- Strümpell, D. M. The anthropology of neoliberal India: An Introduction. *Contributions to Indian Sociology*, 2014. P-1-16.

MANAN Vol. IV No. 1 & 2, January & July 2017 | ISSN-2348-3849

Theme of the cover: "Know our Heritage"

Description: "Patralekha", woman writing a love letter. Letter writing was an integral part of our culture.

"Where the barks of the birch trees, having characters written on them with mineral fluid, and so resembling the red spots on (the bodies of full grown) elephants, become useful to the Vidyadhara damsels for amatory correspondence.

Subject: A beautiful woman writing a letter. She holds pen in her right hand & she writes letter on 'Tadpatra' (perhaps)."

Cover Design concept: Dr. Shyam Sundar Kundu, assisted by Prof. Arup Kr. Das and Prof. Partha Protim Gayen.

Photograph captured from net on February 2019.

Chronology: Between 950 to 1050 A.D. Most of the Temples at Khajuraho built by the Rulers of the Chandela Dynasty.

Price : ₹ 300

Published by All Bengal State Govt. College Teachers' Association